

DE	Montageanleitung 3 Regelung austauschen	LT	Montažo instrukcija 124 Regulatoriaus keitimas
GB	Installation instructions 12 Replacing the control unit	LV	Montāžas instrukcija 132 Vadības ierīces nomainīšana
FR	Notice de montage 20 Remplacer la régulation	NL	Montagehandleiding 140 Regeling vervangen
BG	Ръководство за монтаж 29 Смяна на управлението	NO	Monteringsanvisning 148 Skift ut reguleringen
CN	安装指南 39 更换控制器	PL	Instrukcja montażu 156 Wymiana regulatora
CZ	Návod k montáži 46 Výměna regulační jednotky	PT	Instruções de montagem 165 Substituir o controlador
DK	Montagevejledning 54 Udsiftning af regulering	RO	Instrucțiuni de montaj 174 Înlocuirea automatizării
EE	Paigaldusjuhend 62 Juhtautomaatika väljavahetamine	RS	Uputstvo za montažu 183 Zamena uređaja za regulaciju
ES	Instrucciones de montaje 70 Sustitución de la regulación	RU	Инструкция по монтажу 191 Замена контроллера
FI	Asennusohje 79 Ohjauskeskuksen vaihto	SE	Montageinstruktion 202 Byta ut reglertrustningen
GR	Οδηγίες συναρμολόγησης 87 Αντικατάσταση μονάδας ελέγχου	SI	Navodilo za montažo 210 Zamenjajte regulacijo
HR	Upute za montažu 97 Zamjena regulacije	SK	Montážny návod 219 Výměna regulácie
HU	Szerelési utasítás 106 A szabályozó cseréje	TR	Montaj Kılavuzu 227 Kontrol panelinin değiştirilmesi
IT	Istruzioni di montaggio 115 Sostituzione della regolazione	UA	Інструкція з монтажу 235 Заміна контролера

Montageanleitung

für die Fachkraft

VIESSMANN

Regelung austauschen

für Vitodens

Sicherheitshinweise



Bitte befolgen Sie diese Sicherheitshinweise genau, um Gefahren und Schäden für Menschen und Sachwerte auszuschließen.

Erläuterung der Sicherheitshinweise



Achtung

Dieses Zeichen warnt vor Sach- und Umweltschäden.

Hinweis

Angaben mit dem Wort Hinweis enthalten Zusatzinformationen.

Montage, Erstinbetriebnahme, Inspektion, Wartung und Instandsetzung müssen von autorisierten Fachkräften (Heizungsfachbetrieb/Vertragsinstallationsunternehmen) durchgeführt werden.

Bei Arbeiten an Gerät/Heizungsanlage diese spannungsfrei schalten (z. B. an der separaten Sicherung oder einem Hauptschalter) und gegen Wiedereinschalten sichern.

Bei Brennstoff Gas den Gasabsperrhahn schließen und gegen ungewolltes Öffnen sichern.

Nach Montage Gasdichtheit prüfen.

Bei allen Arbeiten geeignete persönliche Schutzausrüstung tragen.

Die Instandsetzung von Bauteilen mit sicherheitstechnischer Funktion gefährdet den sicheren Betrieb der Anlage. Bei Austausch ausschließlich Viessmann Originalteile oder von Viessmann freigegebene Ersatzteile verwenden.

Montage der Bauteile mit neuen Dichtungen.

Montagehinweise

Verwendungshinweis

Best.-Nr. Ersatzregelung	Bezeichnung Ersatzregelung	Bezeichnung zu ersetzende Regelung
7834 245	VBC 130-A04.100	VBC 130-A03.100 VBC 130-A03.200 VBC 130-A03.300 VBC 130-A03.400
7834 249	VBC 130-A04.500	VBC 130-A03.500
7834 250	VBC 131-A04.100	VBC 131-A03.100

Codieradressen abfragen

Bei Austausch der Regelung müssen je nach Anlagenkonfiguration einige Codieradressen neu eingestellt werden.

Falls möglich, vor der Montage folgende Codieradressen aufrufen und die eingestellten Werte in folgender Tabelle notieren.

Codieradresse	Eingestellter Wert
82 (Gasart)	
06	
28	
31	
6F	



Serviceanleitung Heizkessel

Nach der Montage

Diese Anleitung nach der Montage der Serviceanleitung des Heizkessels beilegen.

Vitodens öffnen



Montage- und Serviceanleitung

Netzspannung ausschalten.

Bedienteil ausbauen und Regelung abklappen

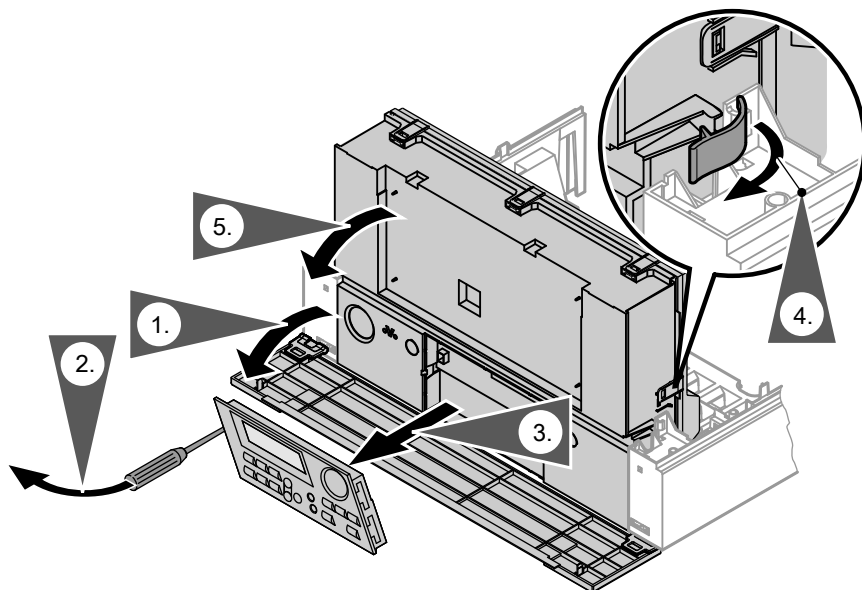

Achtung

Durch elektrostatische Entladung können elektronische Baugruppen beschädigt werden.

Vor den Arbeiten geerdete Objekte, z.B. Heizungs- oder Wasserrohre berühren, um die statische Aufladung abzuleiten.

Regelung austauschen

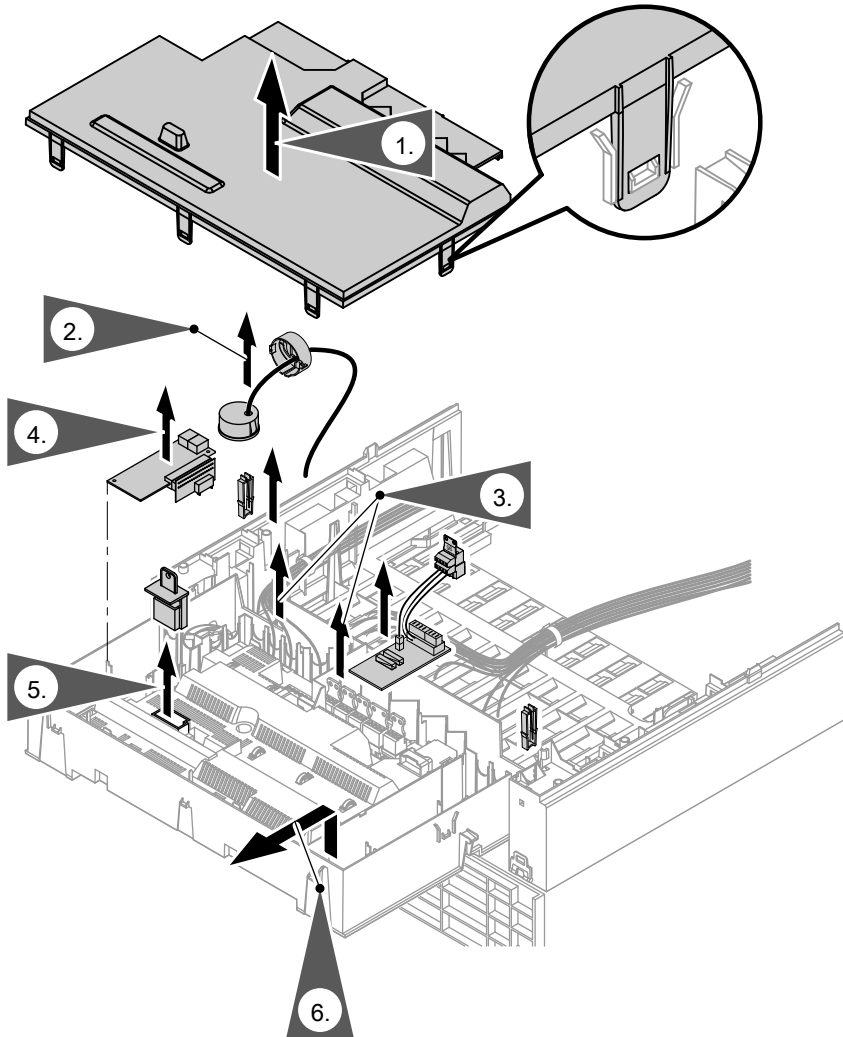

1. Regelungshäuse öffnen.
2. Bajonettverschluss lösen und Manometer herausnehmen.
3. Alle Stecker an der Regelung abziehen.





Regelung austauschen (Fortsetzung)

4. Alle vorhandenen Erweiterungen (interne Erweiterung H1 oder H2, Kommunikationsmodul LON, Kaskadenmodul) ausbauen und in die neue Regelung einbauen.
5. Kessel-Codierstecker herausziehen und an der neuen Regelung einstecken.
6. Arretierungen der Regelung lösen und Regelung herausnehmen.
7. Neue Regelung in den Regelungs-träger einsetzen und mit Arretierungen befestigen.
8. Manometer einbauen und mit Bajonetverschluss arretieren.
9. Alle Stecker an der Regelung aufstecken.
10. Regelungsgehäuse schließen und Regelung hochklappen.
11. Bedienteil an der neuen Regelung einsetzen.

Regelung an die Heizungsanlage anpassen

Codierungen in Auslieferungszustand zurücksetzen

Folgende Tasten drücken:

1.  +  ca. 2 s gleichzeitig drücken.
2.  „Grundeinst.? Ja“ erscheint.
3.  zur Bestätigung oder

4.  um „Grundeinst.? Nein“ zu wählen.

Anschließend Codieradressen entsprechend der Tabelle auf Seite 4 einstellen.

Hinweis

Die Gasart muss nur bei Betrieb mit Flüssiggas umgestellt werden. Im Auslieferungszustand ist die Regelung auf Betrieb mit Erdgas eingestellt.

Heizkessel in Betrieb nehmen

1. Vorderblech anbauen.
2. Heizkessel in Betrieb nehmen und Funktion prüfen.

Zusätzliche Codieradressen

In Verbindung mit der neuen Regelung können die folgenden Codieradressen zusätzlich eingestellt werden:

Codierung im Auslieferungszustand		Mögliche Umstellung	
16:50	Bei zyklischer Kalibrierung wird der Heizkessel nach Heizkennlinie eingeschaltet. Liegt der Einschaltpunkt entsprechend der Heizkennlinie über 50 °C, wird der Heizkessel bei 50 °C eingeschaltet.	16:30 bis 16:127	Der Einschaltpunkt zur Kalibrierung ist einstellbar von 30 °C bis 127 °C (begrenzt durch kesselspezifische Parameter)
17:42	Bei dringender Kalibrierung wird der Heizkessel nach Heizkennlinie eingeschaltet. Liegt der Einschaltpunkt entsprechend der Heizkennlinie über 42 °C, wird der Heizkessel bei 42 °C eingeschaltet.	17:30 bis 16:127	Der Einschaltpunkt zur Kalibrierung ist einstellbar von 30 °C bis 127 °C (begrenzt durch kesselspezifische Parameter)
51:0	Anlage mit hydraulischer Weiche: Interne Umwälzpumpe wird bei Wärmeanforderung immer eingeschaltet	51:1	Anlage mit hydraulischer Weiche: Interne Umwälzpumpe wird bei Wärmeanforderung nur eingeschaltet, wenn der Brenner läuft.
		51:2	Anlage mit Heizwasser-Pufferspeicher: Interne Umwälzpumpe wird bei Wärmeanforderung nur eingeschaltet, wenn der Brenner läuft.

Zusätzliche Störungscode

In Verbindung mit der neuen Regelung können die folgenden Störungscode zusätzlich angezeigt werden:

Störungscode im Display	Verhalten der Anlage	Störungsursache	Maßnahme
E1	Brenner auf Störung	Ionisationsstrom während der Kalibrierung zu hoch	Abstand der Ionisationselektrode zum Flammkörper prüfen (siehe Serviceanleitung). Bei raumluftabhängigem Betrieb hohe Staubbelastung in der Verbrennungsluft vermeiden. Entriegelungstaste R betätigen.
E2	Brenner auf Störung	Heizwasserströmung während der Kalibrierung zu gering. Strömungswächter hat abgeschaltet.	Für ausreichende Umwälzmenge sorgen. Strömungswächter prüfen. Verkalkung, Verstopfungen beseitigen. Entriegelungstaste R betätigen.
E3	Brenner auf Störung	Zu geringe Wärmeabnahme während der Kalibrierung. Temperaturwächter hat abgeschaltet.	Für ausreichende Wärmeabnahme sorgen. Entriegelungstaste R betätigen.



Zusätzliche Störungscode (Fortsetzung)

Störungscode im Display	Verhalten der Anlage	Störungsursache	Maßnahme
E7	Brenner auf Störung	Ionisationsstrom während der Kalibrierung zu gering	<p>Ionisationselektrode prüfen (siehe Serviceanleitung):</p> <ul style="list-style-type: none"> ■ Abstand zum Flammkörper ■ Verschmutzung der Elektrode ■ Verbindungsleitung und Steckverbindungen <p>Abgassystem prüfen, ggf. Abgasrezirkulation beseitigen. Entriegelungstaste R betätigen.</p>

Zusätzliche Störungscode (Fortsetzung)

Störungscode im Display	Verhalten der Anlage	Störungsursache	Maßnahme
EA	Brenner auf Störung	Ionisationsstrom während der Kalibrierung nicht im gültigen Bereich (zu große Abweichung gegenüber dem Vorgängerwert)	Abgassystem prüfen, ggf. Abgasrezirkulation beseitigen. Bei raumluftabhängigem Betrieb hohe Staubbelastung in der Verbrennungsluft vermeiden. Entriegelungstaste R betätigen. Nach mehreren erfolglosen Entriegelungsversuchen Kessel-Codierstecker austauschen und Entriegelungstaste R betätigen.
Eb	Brenner auf Störung	Wiederholter Flammenverlust während der Kalibrierung	Abstand der Ionisationselektrode zum Flammkörper prüfen (siehe Serviceanleitung). Zuordnung der Gasart prüfen. Abgassystem prüfen, ggf. Abgasrezirkulation beseitigen. Entriegelungstaste R betätigen.



Weitere Angaben zur Störungsbehebung siehe Serviceanleitung Heizkessel.

Installation instructions

for contractors



Replacing the control unit

for Vitodens

Safety instructions



Please follow these safety instructions closely to prevent accidents and material losses.

Safety instructions explained



Please note

This symbol warns against the risk of material losses and environmental pollution.

Note

Details identified by the word "Note" contain additional information.

Installation, commissioning, inspection, maintenance and repairs must only be carried out by an authorised, competent person (heating engineer/installation contractor).

Before working on the appliance/heating system, isolate it from the power supply (e.g. by removing a separate mains fuse or by means of a mains isolator) and safeguard against unauthorised reconnection.

When using gas as fuel, also close the main gas shut-off valve and safeguard against unintentional reopening.

Check for gas tightness after installation.

Wear suitable personal protective equipment when carrying out any work.

Repairing components that fulfil a safety function can compromise the safe operation of the system. For replacements, use only original spare parts supplied or approved by Viessmann. Install the components with new gaskets.

Installation information

Application information

Part no. of replacement control unit	Designation of replacement control unit	Designation of control unit to be replaced
7834 245	VBC 130-A04.100	VBC 130-A03.100 VBC 130-A03.200 VBC 130-A03.300 VBC 130-A03.400
7834 249	VBC 130-A04.500	VBC 130-A03.500
7834 250	VBC 131-A04.100	VBC 131-A03.100

Checking coding addresses

When replacing the control unit, some coding addresses will have to be readjusted, depending on the system configuration.

If possible, call up the following coding addresses prior to installation and record the set values in the table below.

Coding address	Set value
82 (gas type)	
06	
28	
31	
6F	



Boiler service instructions

After installation

After installation, put these instructions with the boiler service instructions.

Opening the Vitodens



Installation and service instructions

Switch off the power supply.

Removing the programming unit and pivoting the control unit down

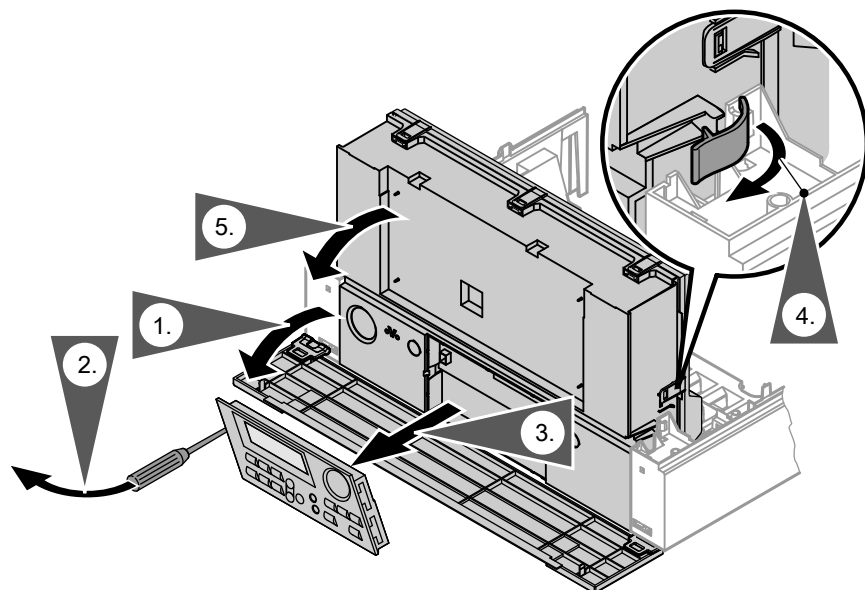

Please note

Electronic assemblies can be damaged by electrostatic discharge.

Prior to commencing any work, touch earthed objects such as heating or water pipes to discharge static loads.

Replacing the control unit

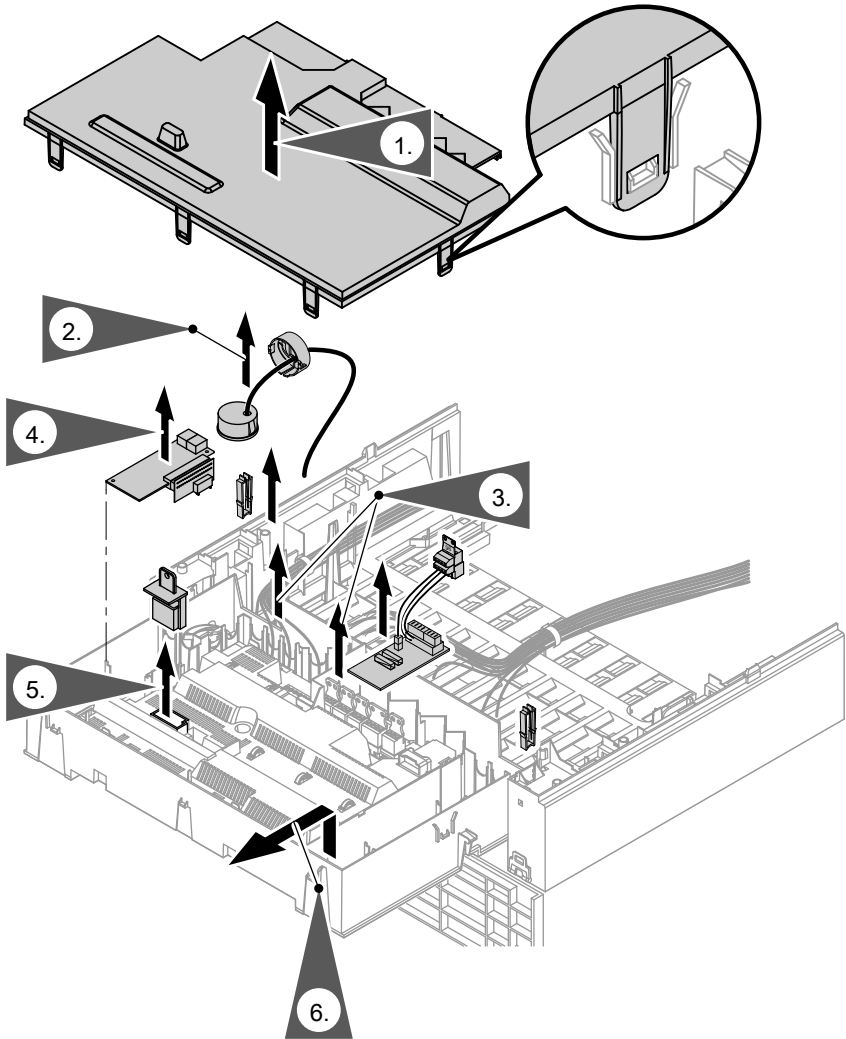

1. Open the control unit enclosure.

2. Undo the bayonet fitting and remove the pressure gauge.

3. Disconnect all plugs from the control unit.







Replacing the control unit (cont.)

4. Remove all existing extensions (internal H1 or H2 extension, LON communication module, cascade module) and install them in the new control unit.
5. Remove the boiler coding card and insert it into the new control unit.
6. Release the locking tabs on the control unit and remove the unit.
7. Insert the new control unit into the control unit support and secure with the locking tabs.
8. Fit the pressure gauge and secure with the bayonet fitting.
9. Connect all plugs to the control unit.
10. Close the control unit enclosure and pivot the control unit back up.
11. Insert the programming unit into the new control unit.

Adjusting the control unit to the heating system

Resetting codes to the factory setting

Press the following buttons:

1.  +  simultaneously for approx. 2 s.
2.  "Standard setting? Yes" is displayed.
3.  to confirm
or

4.  to select "Standard setting? No".

Then set the coding addresses as detailed in the table on page 13.

Note

The gas type only needs to be converted for operation with LPG. In the delivered condition, the control unit is set to operate with natural gas.

Starting the boiler

1. Fit the front panel.
2. Start the boiler and check it is working correctly.

Additional coding addresses

In conjunction with the new control unit, the following coding addresses can additionally be set:

Factory set code		Possible change	
16:50	With cyclical calibration, the boiler is started according to the heating curve. If the start point according to the heating curve is above 50 °C, the boiler is started at 50 °C.	16:30 to 16:127	The start point for calibration can be adjusted from 30 °C to 127 °C (limited by boiler-specific parameters)
17:42	With urgent calibration, the boiler is started according to the heating curve. If the start point according to the heating curve is above 42 °C, the boiler is started at 42 °C.	17:30 to 16:127	The start point for calibration can be adjusted from 30 °C to 127 °C (limited by boiler-specific parameters)
51:0	System with low loss header: The internal circulation pump is always started when there is a heat demand	51:1	System with low loss header: The internal circulation pump is only started when there is a heat demand if the burner is running.
		51:2	System with heating water buffer cylinder: The internal circulation pump is only started when there is a heat demand if the burner is running.

Additional fault codes

In conjunction with the new control unit, the following fault codes can additionally be displayed:

Dis-played fault code	System characteristics	Cause of fault	Measure
E1	Burner in a fault state	Ionisation current too high during calibration	Check gap between ionisation electrode and burner gauze assembly (see service instructions). In open flue operation, prevent high levels of dust in the combustion air. Press reset button R .
E2	Burner in a fault state	Heating water flow rate too low during calibration. Flow switch has shut down.	Ensure adequate circulation volume. Check flow switch. Remove scaling and blockages. Press reset button R .
E3	Burner in a fault state	Heat transfer too low during calibration. Temperature limiter has shut down.	Ensure adequate heat transfer. Press reset button R .
E7	Burner in a fault state	Ionisation current too low during calibration	Check ionisation electrode (see service instructions): <ul style="list-style-type: none"> ■ Clearance to burner gauze assembly ■ Contamination on electrode ■ Connecting cable and plug-in connections Check flue system; remove flue gas recirculation if necessary. Press reset button R .

Additional fault codes (cont.)

Dis-played fault code	System charac-teristics	Cause of fault	Measure
EA	Burner in a fault state	Ionisation current not within permissible range during calibration (excessive deviation from previous level)	Check flue system; re-move flue gas recircula-tion if necessary. In open flue operation, prevent high levels of dust in the combustion air. Press reset button R . If several reset attempts are unsuccessful, re-place the boiler coding card and press reset but-ton R .
Eb	Burner in a fault state	Repeated flame loss during calibration	Check gap between ioni-sation electrode and burner gauze assembly (see service instruc-tions). Check the allocation of the gas type. Check flue system; re-move flue gas recircula-tion if necessary. Press reset button R .



For further information on trou-
bleshooting, see the boiler serv-
ice instructions.

Notice de montage

VIESSMANN

Remplacer la régulation

pour Vitodens

Consignes de sécurité



Respecter scrupuleusement ces consignes de sécurité afin d'éviter tout risque et tout dommage pour les personnes et les biens.

Explication des consignes de sécurité



Attention

Ce symbole met en garde contre les dommages pour les biens et l'environnement.

Remarque

Les indications précédées du mot "Remarque" contiennent des informations supplémentaires.

Le montage, la première mise en service, le contrôle, l'entretien et les réparations devront être impérativement effectués par du personnel qualifié (installateurs/chauffagistes).

Couper l'alimentation électrique (au porte-fusible du tableau électrique ou à l'interrupteur principal, par exemple) avant de commencer l'intervention sur l'appareil/l'installation de chauffage et empêcher la remise sous tension.

Si la chaudière fonctionne au gaz, fermer la vanne d'alimentation de gaz et la bloquer pour empêcher toute ouverture intempestive.

Une fois le montage effectué, contrôler l'étanchéité au gaz de l'installation.

Pour tous les travaux, porter un équipement de protection individuel adapté.

Réparer des composants de sécurité nuit au bon fonctionnement de l'installation.

Si on remplace des pièces, on devra employer les pièces Viessmann d'origine qui conviennent ou des pièces équivalentes autorisées par Viessmann.

Montage des composants avec des joints neufs.

Remarques relatives au montage

Application

Référence régulation de remplacement	Désignation régulation de remplacement	Désignation régulation à remplacer
7834 245	VBC 130-A04.100	VBC 130-A03.100 VBC 130-A03.200 VBC 130-A03.300 VBC 130-A03.400
7834 249	VBC 130-A04.500	VBC 130-A03.500
7834 250	VBC 131-A04.100	VBC 131-A03.100

Consulter les codages

Lors du remplacement de la régulation, certains codages doivent être réglés à nouveau suivant la configuration de l'installation.

Si possible, consulter avant le montage les codages suivants et noter les valeurs réglées dans le tableau ci-après.

Codage	Valeur réglée
82 (type de gaz)	
06	
28	
31	
6F	



Notice de maintenance de la chaudière

Après le montage

Après le montage, joindre cette notice à la notice de maintenance de la chaudière.

Ouvrir la Vitodens



Notice de montage et de maintenance

Couper la tension d'alimentation secteur.

Démonter le module de commande et rabattre la régulation

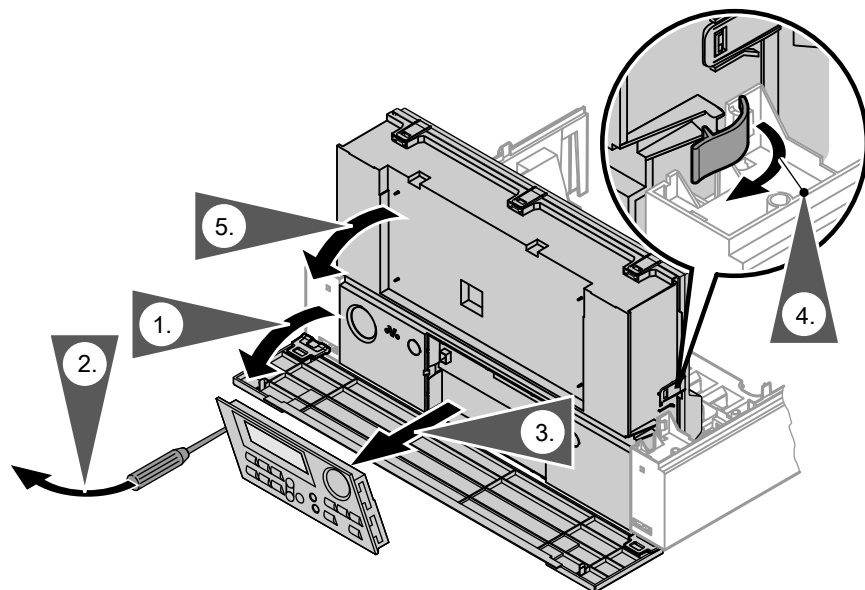

Attention

Une décharge électrostatique risque d'endommager les composants électroniques.

Avant les travaux, toucher un objet mis à la terre comme une conduite de chauffage ou d'eau afin d'éliminer la charge d'électricité statique.

Remplacer la régulation

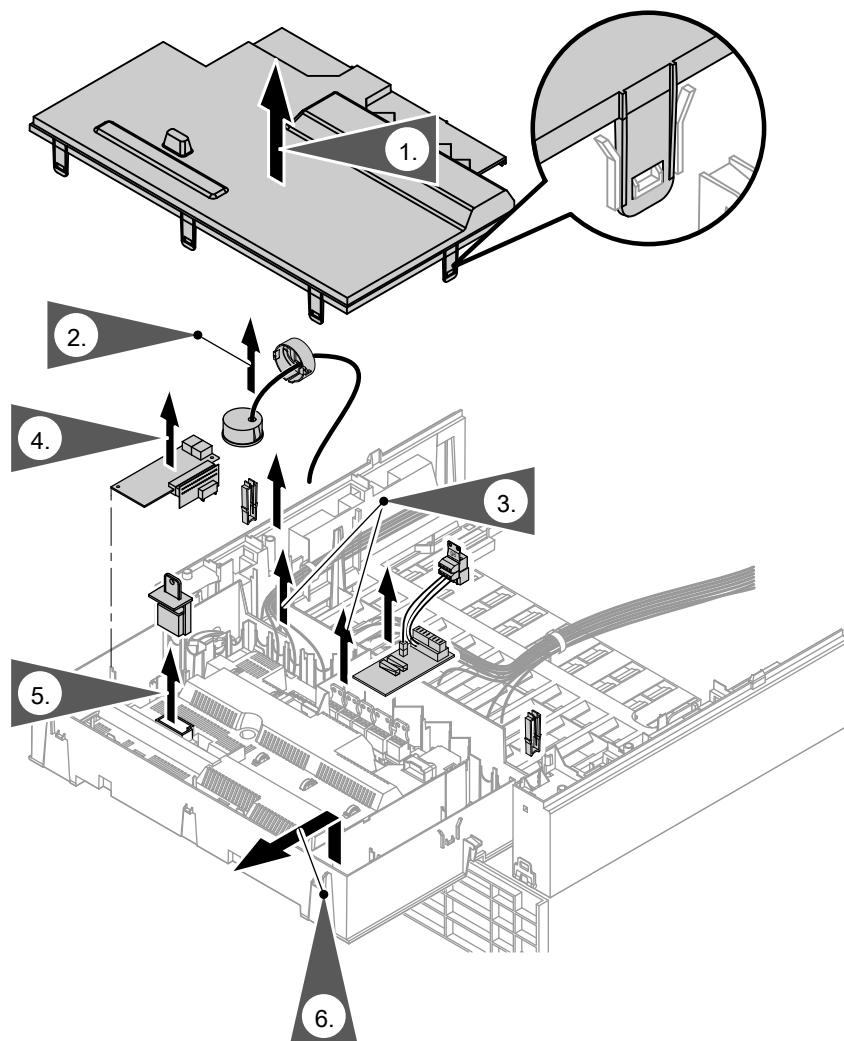

1. Ouvrir le boîtier de régulation.

2. Desserrer l'emboîtement à baïonnette et retirer le manomètre.

3. Retirer toutes les fiches sur la régulation.







Remplacer la régulation (suite)

4. Démontez toutes les extensions existantes (extension interne H1 ou H2, module de communication LON, module cascade) et les montez dans la nouvelle régulation.
5. Retirez la fiche de codage de la chaudière et l'insérez sur la nouvelle régulation.
6. Desserrez le dispositif de maintien de la régulation et retirez la régulation.
7. Insérez la nouvelle régulation dans le support de la régulation et la fixez avec les dispositifs de maintien.
8. Montez le manomètre et le fixez avec l'emboîtement à baïonnette.
9. Branchez toutes les fiches sur la régulation.
10. Fermez le boîtier de la régulation et remontez la régulation.
11. Montez le module de commande sur la nouvelle régulation.

Adapter la régulation à l'installation de chauffage

Remettre les codages à l'état de livraison

Appuyer sur les touches suivantes :

1.  +  pendant 2 s environ en même temps.
2.  "Réglage de base ? Oui" s'affiche.
3.  pour confirmer **ou**
4.  pour sélectionner "Réglage de base ? Non".

Régler ensuite les codages selon le tableau page 21.

Remarque

Le type de gaz ne doit être modifié qu'en cas de fonctionnement au propane. A l'état de livraison, la régulation est réglée pour un fonctionnement au gaz naturel.

Mettre la chaudière en service

1. Mettre la tôle avant en place.

Mettre la chaudière en service (suite)

2. Mettre la chaudière en service et contrôler le fonctionnement.

Codages supplémentaires

En association avec la nouvelle régulation, il est possible de régler en plus les codages suivants :

Codage à l'état de livraison		Modification possible	
16:50	En cas de calibrage cyclique, la chaudière est enclenchée selon la courbe de chauffe. Si la consigne d'enclenchement selon la courbe de chauffe se situe au-delà de 50 °C, la chaudière est enclenchée à 50 °C.	de 16:30 à 16:127	La consigne d'enclenchement pour le calibrage est réglable entre 30 °C et 127 °C (limitée par des paramètres spécifiques à la chaudière)
17:42	En cas de calibrage urgent, la chaudière est enclenchée selon la courbe de chauffe. Si la consigne d'enclenchement selon la courbe de chauffe se situe au-delà de 42 °C, la chaudière est enclenchée à 42 °C.	de 17:30 à 16:127	La consigne d'enclenchement pour le calibrage est réglable entre 30 °C et 127 °C (limitée par des paramètres spécifiques à la chaudière)
51:0	Installation avec bouteille de découplage : la pompe du circuit de chaudière est toujours enclenchée en cas de demande de chaleur.	51:1	Installation avec bouteille de découplage : le circulateur interne est enclenché lors d'une demande de chaleur uniquement si le brûleur fonctionne.
		51:2	Installation avec réservoir tampon d'eau primaire : le circulateur interne est enclenché lors d'une demande de chaleur uniquement si le brûleur fonctionne.

Codes de défaut supplémentaires

En association avec la nouvelle réglementation, les codes de défaut suivants peuvent être affichés en supplément :

Code de défaut affiché	Comportement de l'installation	Origine du défaut	Mesure
E1	Brûleur en dérangement	Courant d'ionisation trop élevé pendant le calibrage	Contrôler la distance entre l'électrode d'ionisation et la grille de brûleur (voir notice de maintenance). Eviter tout excès de poussières dans l'air de combustion en cas de raccordement à une cheminée. Appuyer sur la touche de réarmement R .
E2	Brûleur en dérangement	Débit d'eau primaire trop faible pendant le calibrage. Le contrôleur de débit s'est déclenché.	Assurer un débit suffisant. Contrôler le contrôleur de débit. Supprimer le tartre et les obstructions. Appuyer sur la touche de réarmement R .
E3	Brûleur en dérangement	Dissipation de chaleur trop faible pendant le calibrage. Le limiteur de température de sécurité s'est déclenché.	Assurer une dissipation de chaleur suffisante. Appuyer sur la touche de réarmement R .

Codes de défaut supplémentaires (suite)

Code de défaut affiché	Comportement de l'installation	Origine du défaut	Mesure
E7	Brûleur en dérangement	Courant d'ionisation trop faible pendant le calibrage	<p>Contrôler l'électrode d'ionisation (voir notice de maintenance) :</p> <ul style="list-style-type: none"> ■ distance par rapport à la grille de brûleur ■ encrassement de l'électrode. ■ câble de liaison et connecteurs enfichables. <p>Contrôler le système d'évacuation des fumées, éliminer le recyclage des fumées, si nécessaire.</p> <p>Appuyer sur la touche de réarmement R.</p>



Codes de défaut supplémentaires (suite)

Code de défaut affiché	Comportement de l'installation	Origine du défaut	Mesure
EA	Brûleur en dérangement	Courant d'ionisation hors de la plage valide pendant le calibrage (écart trop important par rapport à la valeur précédente)	<p>Contrôler le système d'évacuation des fumées, éliminer le recyclage des fumées, si nécessaire.</p> <p>Éviter tout excès de poussières dans l'air de combustion en cas de raccordement à une cheminée.</p> <p>Appuyer sur la touche de réarmement R.</p> <p>Après plusieurs tentatives de réarmement infructueuses, remplacer la fiche de codage de la chaudière et appuyer sur la touche de réarmement R.</p>
Eb	Brûleur en dérangement	Perte de flamme récurrente pendant le calibrage	<p>Contrôler la distance entre l'électrode d'ionisation et la grille de brûleur (voir notice de maintenance).</p> <p>Contrôler l'affectation du type de gaz.</p> <p>Contrôler le système d'évacuation des fumées, éliminer le recyclage des fumées, si nécessaire.</p> <p>Appuyer sur la touche de réarmement R.</p>



Pour plus d'informations sur l'élimination des défauts, voir notice de maintenance de la chaudière

Ръководство за монтаж

за специалисти

VIESSMANN

Смяна на управлението

за Vitodens

Указания за безопасност



Моля следвайте точно тези инструкции за безопасност, за да избегнете рискове и вреди за хората, имуществени щети и щети за околната среда.

Обяснение на инструкциите за безопасност



Внимание

Този знак предупреждава за опасност от имуществени щети и щети за околната среда.

Указание

Данните обозначени с думата *Указание* съдържат допълнителна информация.

Монтажът, първоначалното въвеждане в експлоатация, инспекцията, техническата поддръжка и привеждането в изправност трябва да се извършват от оторизирани специалисти (специализирана фирма за отоплителни инсталации/фирма, с която има сключен договор за инсталиране).

При работи по уреда/отоплителната инсталация изключете напрежението (например от отделния предпазител или главен прекъсвач) и ги осигурете срещу повторно включване.

При газово гориво затворете спирателния кран за газ и го осигурете срещу неволно отваряне. След монтажа проверете газонепроницаемостта.

При всички работи носете подходящи лични предпазни средства.

Ремонтът на конструктивни елементи със свързана с техническата безопасност функция излага на риск безопасната експлоатация на инсталацията.

При смяна използвайте само оригинални части Viessmann или одобрени от Viessmann резервни части.

Указания за безопасност (продължение)

Монтирайте конструктивните елементи с нови уплътнения.

Указания за монтаж

Указание за употреба

Арт. № на резервното управление	Обозначение на резервното управление	Обозначение на управлението, което ще се сменя
7834 245	VBC 130-A04.100	VBC 130-A03.100 VBC 130-A03.200 VBC 130-A03.300 VBC 130-A03.400
7834 249	VBC 130-A04.500	VBC 130-A03.500
7834 250	VBC 131-A04.100	VBC 131-A03.100

Преглед на кодиращите адреси

При смяна на управлението – в зависимост от конфигурацията на инсталацията – трябва да се настроят отново някои кодиращи адреси.

Ако е възможно, преди монтажа извикайте следните кодиращи адреси и запишете настроените стойности в следващата таблица.

Кодиращ адрес	Настроена стойност
82 (вид газ)	
06	
28	
31	
6F	



Ръководство за сервиз на отоплителния котел

Указания за монтаж (продължение)

След монтажа

След монтажа приложете това ръководство към ръководството за сервиз на отоплителния котел.

Отваряне на Vitodens



Ръководство за монтаж и сервиз

Изключете мрежовото напрежение.

Демонтаж на панела за управление и накланяне на управлението надолу

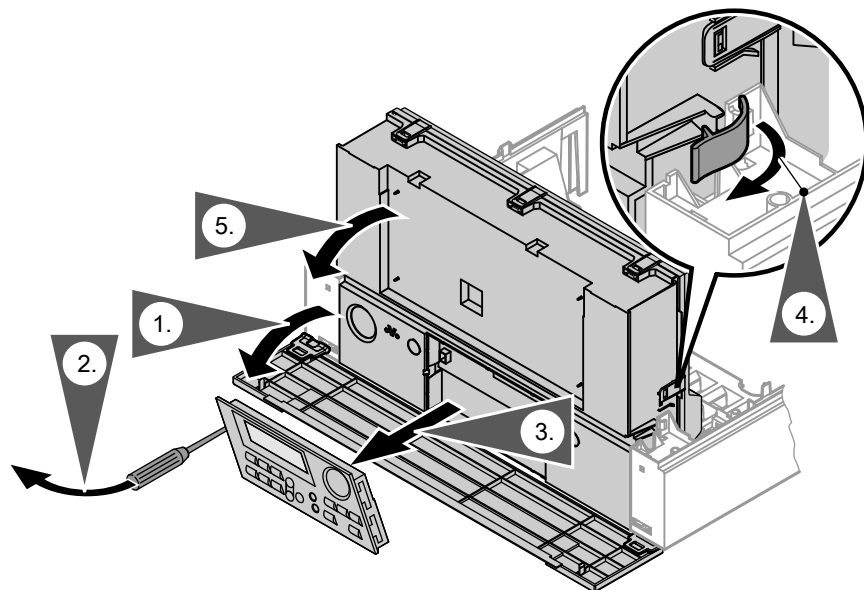

Демонтаж на панела за управление и накланяне на... (продължение)



Внимание

При електростатичен разряд е възможна повреда на електронните модули.

Преди работа докоснете заземени обекти, напр. отоплителни или водопроводни тръби, за да отведете статичното електричество.

Смяна на управлението

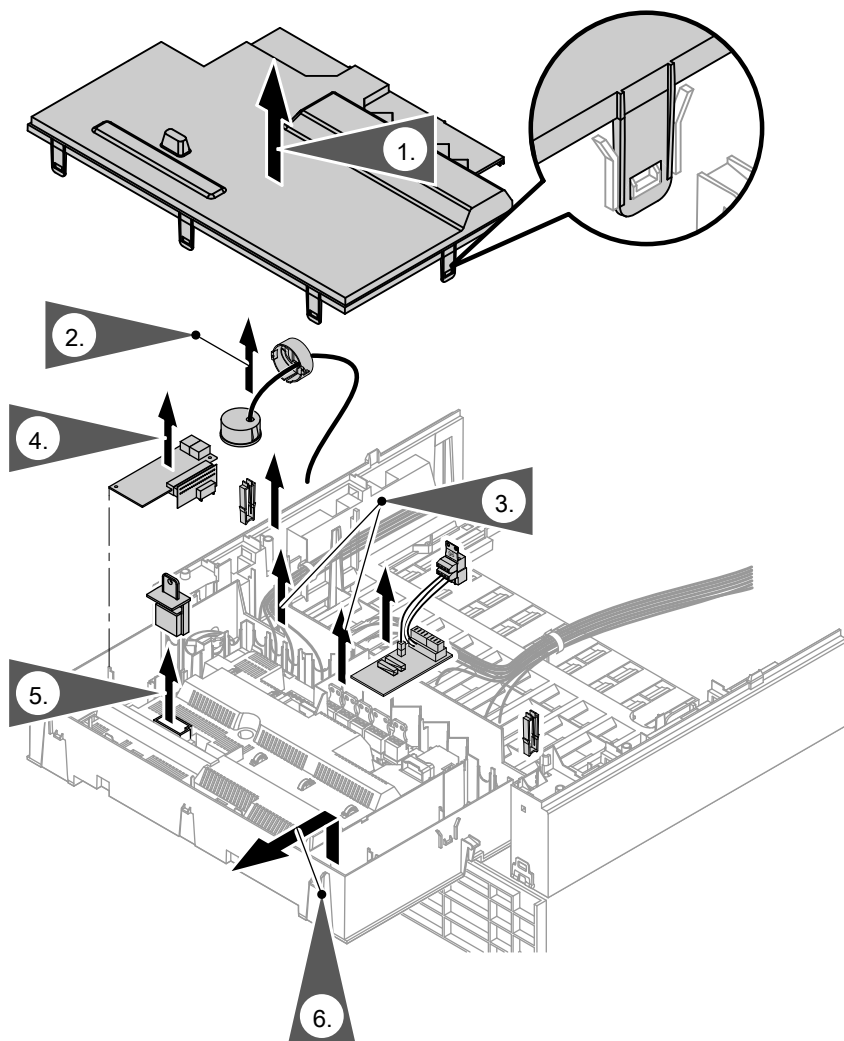

1. Отворете капака на управлението.

2. Освободете байонетното съединение и извадете манометъра.

3. Издърпайте всички щекери от управлението.







Смяна на управлението (продължение)

4. Демонтирайте всички налични разширения (вътрешно разширение H1 или H2, комуникационен модул LON, каскаден модул) и ги монтирайте в новото управление.
5. Издърпайте кодиращия щекер на котела и го включете към новото управление.
6. Освободете фиксаторите на управлението и извадете управлението.
7. Поставете новото управление в носача на управлението и го закрепете с фиксаторите.
8. Монтирайте манометъра и го фиксирайте с байонетното съединение.
9. Включете всички щекери към управлението.
10. Затворете корпуса на управлението и вдигнете управлението нагоре.
11. Поставете панела за управление на новото управление.

Съгласуване на управлението с отоплителната инсталация

Връщане на кодировките в състоянието при доставката

Натиснете следните бутони:

1.  +  Натиснете едновременно за около 2 s.
2.  „Осн.настройка? “Появява се „Да“.
3.  за потвърждаване или

4.  За да изберете „Осн.настройка? Не“.

След това настройте кодиращите адреси според таблицата на страница 30.

Указание

Видът газ трябва да се пренастрои само при работа с втечен газ. В състоянието при доставката управлението е настроено за работа с природен газ.

Пускане на котела в експлоатация

1. Монтирайте предния капак.
2. Пуснете котела в експлоатация и проверете функционирането.

Допълнителни кодиращи адреси

В комбинация с новото управление могат да се настроят допълнително следните кодиращи адреси:

Кодировка в състоянието при до- ставката		Възможно пренастройка	
16:50	При периодично калибриране отоплителният котел се включва съгласно отоплителна характеристика. Ако точката в включване съгласно отоплителната характеристика се намира над 50 °С, отоплителният котел се включва при 50 °С.	16:30 до 16:127	Точката на включване за калибриране може да се настрои от 30 °С до 127 °С (ограничена от специфични за котела параметри)
17:42	При спешно калибриране отоплителният котел се включва съгласно отоплителна характеристика. Ако точката в включване съгласно отоплителната характеристика се намира над 42 °С, отоплителният котел се включва при 42 °С.	17:30 до 16:127	Точката на включване за калибриране може да се настрои от 30 °С до 127 °С (ограничена от специфични за котела параметри)
51:0	Инсталация с хидравличен разделител: Вътрешната циркуляционна помпа се включва винаги при заявка за топлина	51:1	Инсталация с хидравличен разделител: Вътрешната циркуляционна помпа се включва при заявка за топлина само когато горелката работи.
		51:2	Инсталация с буферен съд за вода за отопление: Вътрешната циркуляционна помпа се включва при заявка за топлина само когато горелката работи.

Допълнителни кодове на аварии

В комбинация с новото управление могат да се показват допълнително следните кодове на аварии:

Код на аварията на дисплея	Поведение на инсталацията	Причина за аварията	Мярка
E1	Авария на горелката	Ионизационният ток по време на калибрирането е много висок	Проверете разстоянието на йонизационния електрод до пламъчно-то тяло (виж ръководството за сервис). При режим на работа в зависимост от въздуха в помещението избягвайте силно замърсяване на горивния въздух с прах. Натиснете бутона за отблокиране R .
E2	Авария на горелката	Потокът на водата за отопление по време на калибрирането е много малък. Флюостатът е изключил.	Осигурете достатъчно количество за циркулация. Проверете флюостата. Отстранете котления камък, запушванията. Натиснете бутона за отблокиране R .
E3	Авария на горелката	Много малко потребление на топлина по време на калибрирането. Температурният контролер е изключил.	Осигурете достатъчно потребление на топлина. Натиснете бутона за отблокиране R .

Допълнителни кодове на аварии (продължение)

Код на аварията на дисплея	Поведение на инсталацията	Причина за аварията	Мярка
E7	Авария на горелката	Йонизационният ток по време на калибрирането е много висок	<p>Проверете йонизационния електрод (виж ръководството за сервиз):</p> <ul style="list-style-type: none"> ■ разстоянието до пламъчното тяло ■ замърсяването на електрода ■ свързващия проводник и щекерните съединения <p>Проверете димоходната система, при необходимост отстранете рециркулацията на отработените газове. Натиснете бутона за отблокиране R.</p>



Допълнителни кодове на аварии (продължение)

Код на аварията на дисплея	Поведение на инсталацията	Причина за аварията	Мярка
EA	Авария на горелката	Ионизационният ток по време на калибрирането не е във валидния диапазон (голяма разлика в сравнение с предишната стойност)	<p>Проверете димоходната система, при необходимост отстранете рециркулацията на отработените газове.</p> <p>При режим на работа в зависимост от въздуха в помещението избягвайте силно замърсяване на горивния въздух с прах.</p> <p>Натиснете бутона за отблокиране R.</p> <p>След няколко неуспешни опита за отблокиране сменете кодирания щекер на котела и натиснете бутона за отблокиране R.</p>
Eb	Авария на горелката	Многократно угасване на пламъка по време на калибрирането	<p>Проверете разстоянието на йонизационния електрод до пламъчното тяло (виж ръководството за сервиз).</p> <p>Проверете съответствието на вида газ.</p> <p>Проверете димоходната система, при необходимост отстранете рециркулацията на отработените газове.</p> <p>Натиснете бутона за отблокиране R.</p>



За други указания за отстраняване на аварии виж ръководството за сервиз на отоплителния котел.

安装指南

供专业人员使用

VISSMANN

更换控制器

用于 Vitodens

安全提示



请严格遵守这些安全说明，使人员和物品免受危害。

安全提示说明



注意

这个符号用于对物资损坏和环境损害提出警告。

提示

带有“提示”字样的说明文字是附加说明。

安装、首次运行、检查、保养和维修必须由指定的专业人员（专业供热公司/合同安装公司）完成。

在其他设备 / 供热设备上作业时，要切断设备的电源（例如通过单独的保险丝或者一个主开关），并且采取措施防止电源被重新接通。

在使用燃气燃料时要关闭燃气截止阀并防止被意外打开。

完成安装后检查气密性。

在执行所有工作时，都需要使用合适的个人防护装备。

维修具有安全功能的部件会影响设备的安全运行。
在更换零件时仅允许使用 Viessmann 的原厂零件或经 Viessmann 许可的备件。
安装部件时使用新的密封件。

安装提示

应用提示

备用控制器订货号	备用控制器名称	需要替换的控制器的名称
7834 245	VBC 130-A04.100	VBC 130-A03.100 VBC 130-A03.200 VBC 130-A03.300 VBC 130-A03.400
7834 249	VBC 130-A04.500	VBC 130-A03.500
7834 250	VBC 131-A04.100	VBC 131-A03.100

查询编码地址

更换控制器时必须根据锅炉的配置重新设置一些编码地址。

如果可能，在安装前调用下列编码地址并将设定值记录在下表中。

编码地址	设置的参数值
82 (燃气种类)	
06	
28	
31	
6F	



供热锅炉服务指南

在安装完之后

在安装完之后，在供热锅炉的服务指南中附加本说明书。

打开 Vitodens



安装和服务指南

切断电源电压。

拆卸操作部件，折起控制器

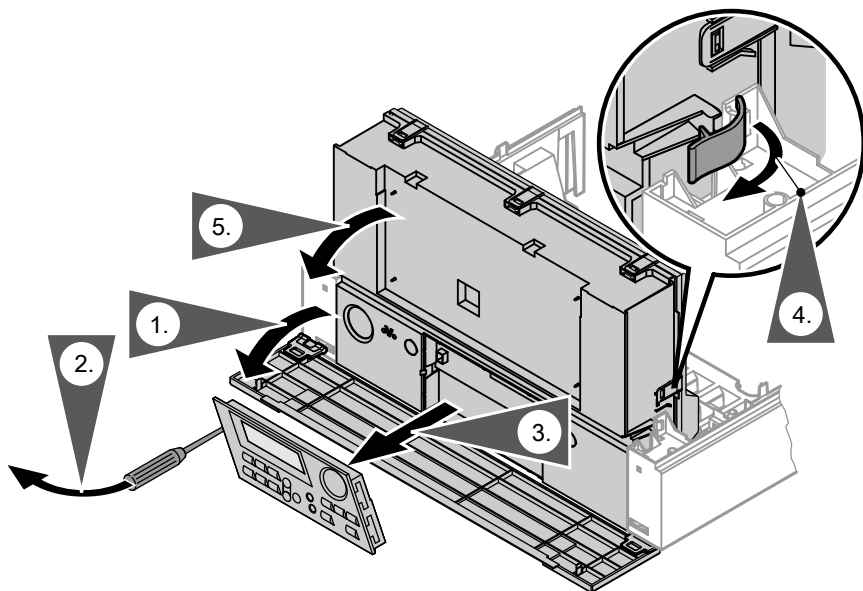

! **注意**
静电放电可能会损坏电子组件。

在工作前碰触接地物体，例如供热管或热水管，以导出静电。

更换控制器

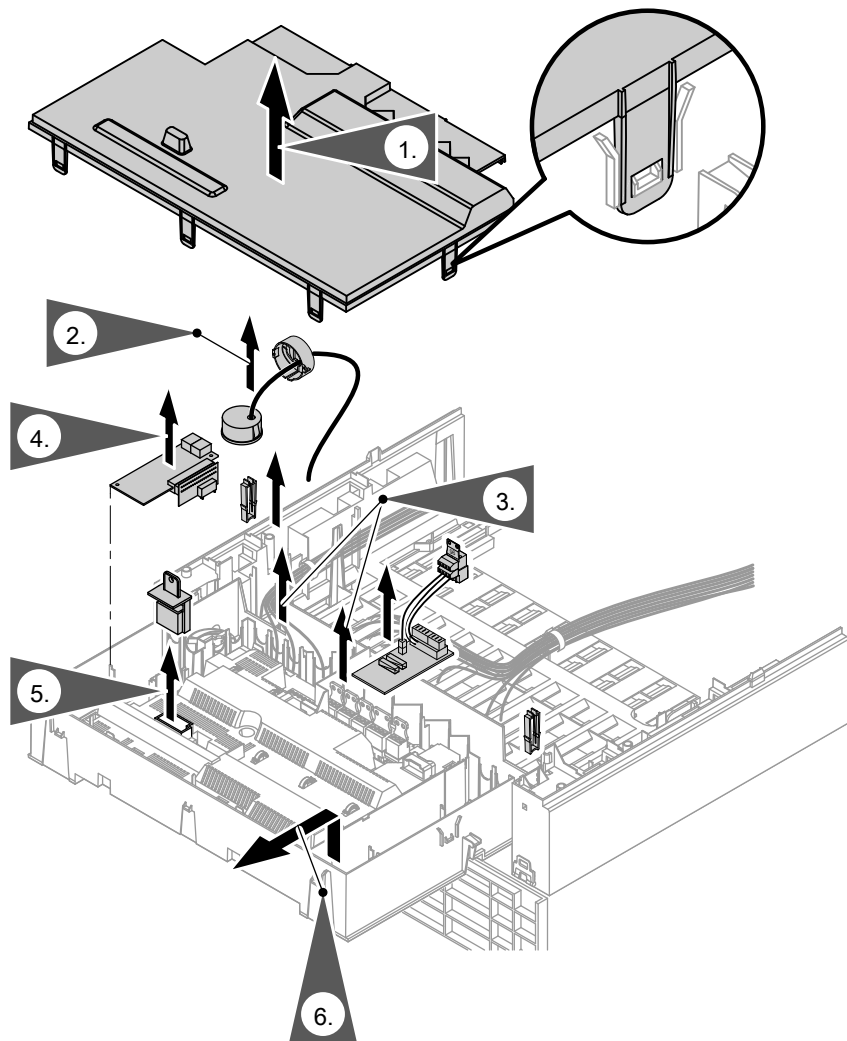

1. 打开控制器外壳。
2. 松开卡口式连接，取出压力表。
3. 拔下控制器上的所有插头。
4. 拆卸所有存在的扩展装置（内部扩展装置 H1 或 H2，通信模块 LON，级联模块），安装到新控制器中。





更换控制器（续）



5. 将锅炉编码插件拔出，插入到新的控制器上。
6. 松开控制器的闭锁装置，取出控制器。
7. 将新的控制器插入控制器支架中，用闭锁装置固定。
8. 安装压力表，用卡口式连接锁定。
9. 将所有插头插到控制器上。
10. 关闭控制器外壳并将控制器向上翻转。
11. 将操作部件插入到新控制器上。

将控制器与供暖系统相匹配

将编码复位到交货状态

请按下列按键：

1.  +  同时按住约 2 s。
2.  „出现初始位置？是“。
3.  确认
或

4.  /  以选择“初始位置？否“。

之后根据第 40 页上的表设置编码地址。

提示

必须仅在使用液化气运行时切换燃气种类。控制器发货时设置为使用天然气。

运行供热锅炉

1. 安装前护板。
2. 运行供热锅炉，检查其功能。

额外的编码地址

使用新控制器可另外设置以下编码地址：

交货状态下的编码		可行的转换	
16:50	在循环校准时，按供热特性曲线接通供热锅炉。如果根据供热特性曲线的接通点超过 50 °C，则在 50 °C 时接通供热锅炉。	16:30 至 16:127	校准接通点可设置为 30 °C 至 127 °C (通过锅炉专用的参数限制)
17:42	在紧急校准时，按供热特性曲线设置供热锅炉。如果根据供热特性曲线的接通点超过 42 °C，则在 42 °C 时接通供热锅炉。	17:30 至 16:127	校准接通点可设置为 30 °C 至 127 °C (通过锅炉专用的参数限制)
51:0	带水路分向器的设备： 有供热需求时，内部循环泵将一直被接通	51:1	带水路分向器的设备： 有供热需求时，只有当燃烧器运行时内部循环泵才被接通。
		51:2	带供暖缓冲水箱的设备： 有供热需求时，只有当燃烧器运行时内部循环泵才被接通。

额外的故障代码

使用新控制器可另外显示以下编码地址：

显示屏中的故障编码	设备的症状	故障原因	措施
E1	燃烧器发生故障	校准过程中电离电流过高	检查电离电极到燃烧器的距离 (参见服务指南)。直排式运行时应避免燃烧空气掺杂过多灰尘。 按下复位键 R 。
E2	燃烧器发生故障	校准过程中供暖水流量过低。流量指示器关闭。	确保充足的循环流量。检查流量指示器。清除水垢并疏通堵塞。 按下复位键 R 。
E3	燃烧器发生故障	校准过程中耗热量过低。温度监测器已关闭。	确保充足的散热。 按下复位键 R 。

额外的故障代码（续）

显示屏中的故障编码	设备的症状	故障原因	措施
E7	燃烧器发生故障	校准过程中电离电流过低	<p>检查电离电极（参见服务指南）：</p> <ul style="list-style-type: none"> ■ 到燃烧器的距离 ■ 电极是否有污垢 ■ 连接线及插头 <p>检查烟道系统，必要时清除烟气再循环。 按下复位键 R。</p>
EA	燃烧器发生故障	校准过程中电离电流不在有效范围之内（大大偏离了之前的数值）	<p>检查烟道系统，必要时清除烟气再循环。 直排式运行时应避免燃烧空气掺杂过多灰尘。 按下复位键 R。 多次解锁失败时应更换锅炉编码插件并按下复位键 R。</p>
Eb	燃烧器发生故障	校准过程中火焰总是变小	<p>检查电离电极到燃烧器的距离（参见服务指南）。 检查燃气种类的分配。 检查烟道系统，必要时清除烟气再循环。 按下复位键 R。</p>



有关故障排除的其他说明参见供热锅炉的服务指南。

Návod k montáži

pro odborné pracovníky

VIESSMANN

Výměna regulační jednotky

pro kotel Vitodens

Bezpečnostní pokyny



Dodržujte prosím přesně tyto bezpečnostní pokyny, zabráníte tak újmě na zdraví a škodám na majetku.

Vysvětlení bezpečnostních pokynů



Pozor

Tato značka varuje před věcnými škodami a škodami na životním prostředí.

Upozornění

Údaje uvedené slovem „Upozornění“ obsahují doplňkové informace.

Montáž, první uvedení do provozu, inspekce, údržbu a opravy musí provádět pouze autorizovaní odborníci (topnářská firma/smluvní instalatérská firma).

Při provádění prací na přístroji/topném zařízení je nutno je odpojit od napětí (např. na samostatné pojistce nebo hlavním vypínači) a zajistit proti opětovnému zapnutí.

V případě provozu na plyn zavřete plynový uzavírací kohout a zajistěte jej proti neúmyslnému otevření.

Po montáži zkontrolujte plynotěsnost.

Při všech pracích používejte vhodné osobní ochranné prostředky.

Opravování součástí s bezpečnostně technickou funkcí ohrožuje bezpečný provoz zařízení.

K výměně používejte výhradně originální díly firmy Viessmann nebo díly touto firmou schválené.

Montáž součástek s novými těsněními.

Pokyny k montáži

Upozornění k použití

Obj. č. náhradní regulace	Označení náhradní regulace	Označení nahrazované regulace
7834 245	VBC 130-A04.100	VBC 130-A03.100 VBC 130-A03.200 VBC 130-A03.300 VBC 130-A03.400
7834 249	VBC 130-A04.500	VBC 130-A03.500
7834 250	VBC 131-A04.100	VBC 131-A03.100

Dotazování na kódovací adresu

Při výměně regulace je podle konfigurace systému třeba nově nastavit některé kódovací adresy.

Před zahájením montáže pokud možno vyvolejte následující kódovací adresy a nastavené hodnoty si poznamenejte do uvedené tabulky.

Kódovací adresa	Nastavená hodnota
82 (druh plynu)	
06	
28	
31	
6F	



Servisní návod topného kotle

Po montáži

Tento návod přiložte po montáži k servisnímu návodu kotle.

Otevření kotle Vitodens



Montážní a servisní návod

Vypněte síťové napětí.

Demontáž ovládacího panelu a odklopení regulace

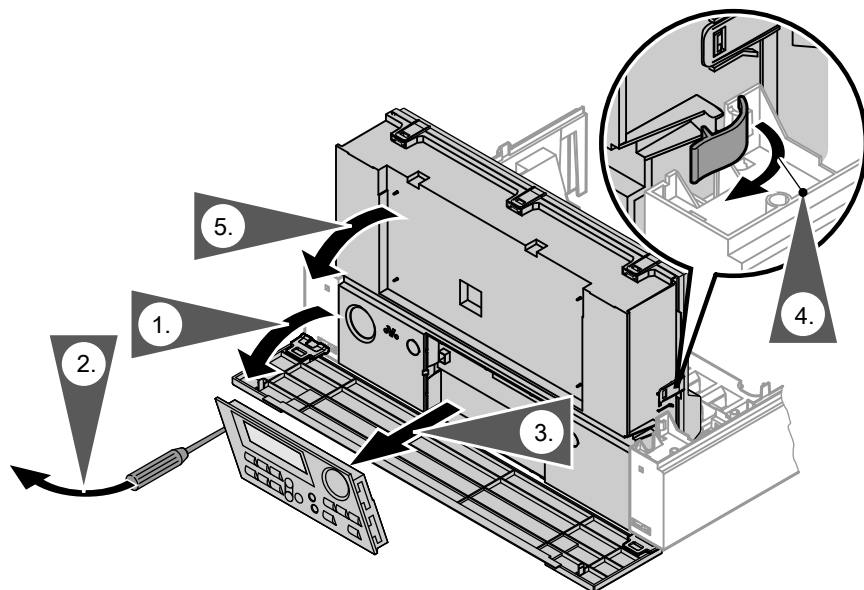

Pozor

Vlivem elektrostatického výboje může dojít k poškození elektronických modulů.

Před zahájením prací se dotkněte uzemněných objektů, např. topných trubek nebo vodo-
vodních trubek, abyste odstranili statický náboj.

Výměna regulační jednotky

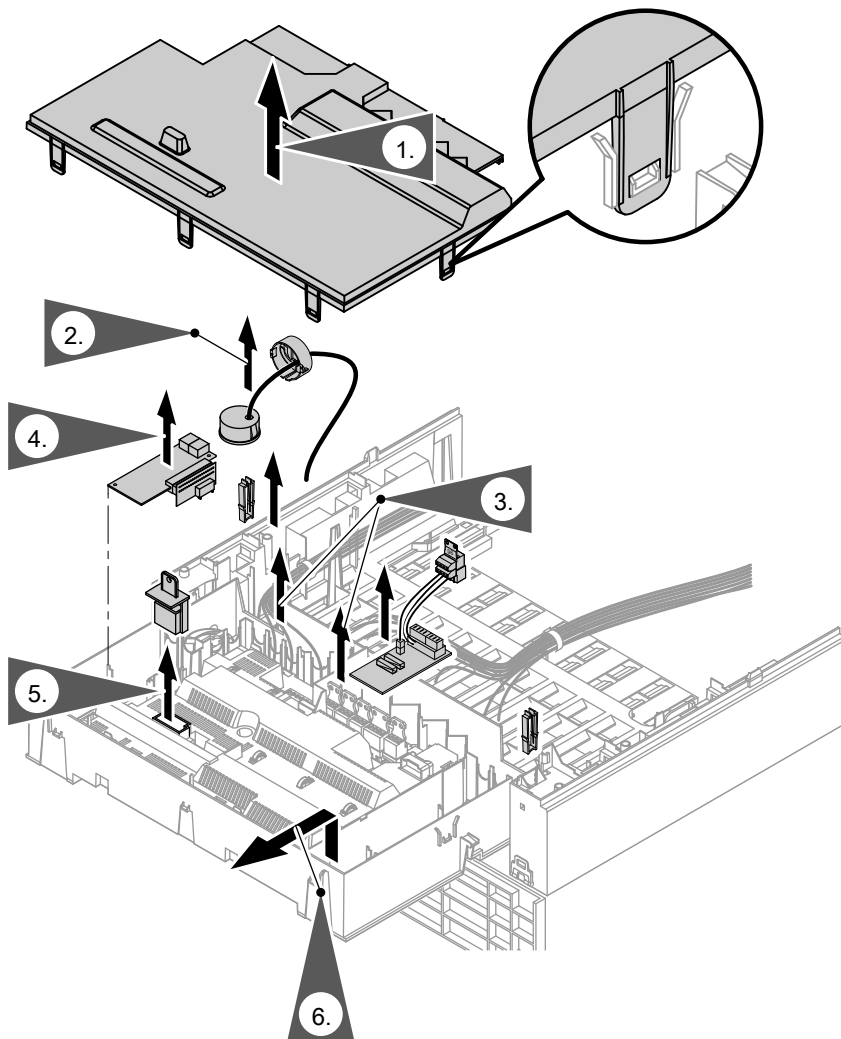

1. Otevřete skříňku regulace.

2. Uvolněte bajonetový uzávěr a vyjměte manometr.

3. Odpojte z regulace všechny konektory.







Výměna regulační jednotky (pokračování)

4. Demontujte všechna stávající rozšíření (interní rozšíření H1 nebo H2, komunikační modul LON, kaskádový modul) a namontujte novou regulaci.
5. Vytáhněte kódovací zástrčku kotle a připojte k nové regulaci.
6. Uvolněte aretace regulace a vyjměte regulaci.
7. Novou regulaci vložte do držáku regulace a upevněte pomocí aretací.
8. Zabudujte manometr a aretujte bajonetovým uzávěrem.
9. Připojte k regulaci všechny konektory.
10. Uzavřete skříňku regulace a přiklopte regulaci směrem nahoru.
11. Nasadte ovládací panel regulace.

Přízpusobení regulace topnému zařízení

Nastavení kódování do původního stavu při dodávce

Stiskněte tato tlačítka:

1.  +  stiskněte současně na cca 2 s.
2.  „**Zákl. nastav.?**“ Zobrazí se „**Ano**“.
3.  k potvrzení **nebo**

4.  pro zvolení „**Zákl. nastav.?** **Ne**“.

Poté nastavte kódovací adresy podle tabulky na straně 47.

Upozornění

Druh plynu se musí přestavit jen u provozu na zkapalněný plyn. Ve stavu při dodání je regulace nastavena na provoz na zemní plyn.

Uvedení topného kotle do provozu

1. Namontujte čelní plech.
2. Uvedte kotel do provozu a zkontrolujte jeho funkci.

Přídavné kódovací adresy

Ve spojení s novou regulací mohou být dodatečně nastaveny tyto kódovací adresy:

Kódování ve stavu zařízení při dodávce		Možné přestavení	
16:50 hod	Při cyklické kalibraci se topný kotel zapíná podle topné charakteristiky. Je-li zapínací bod podle topné charakteristiky nad teplotou 50 °C, pak se topný kotel zapne při teplotě 50 °C.	16:30 až 16:127	Zapínací bod ke kalibraci je možné nastavit v rozsahu 30 °C až 127 °C (omezen parametry specifickými pro topný kotel)
17:42 hod	Při nutné kalibraci se topný kotel zapíná podle topné charakteristiky. Je-li zapínací bod podle topné charakteristiky nad teplotou 42 °C, pak se topný kotel zapne při teplotě 42 °C.	17:30 až 16:127	Zapínací bod ke kalibraci je možné nastavit v rozsahu 30 °C až 127 °C (omezen parametry specifickými pro topný kotel)
51:0	Zařízení s hydraulickou výhybkou: Interní oběhové čerpadlo se při nárokování tepla vždy zapne	51:1	Zařízení s hydraulickou výhybkou: Interní oběhové čerpadlo se při nárokování tepla zapne jen tehdy, je-li hořák v činnosti.
		51:2	Zařízení s akumulacním zásobníkem topné vody: Interní oběhové čerpadlo se při nárokování tepla zapne jen tehdy, je-li hořák v činnosti.

Přídavné kódy poruch

Ve spojení s novou regulací mohou být dodatečně zobrazeny tyto kódy poruch:

Kód poruchy na displeji	Chování zařízení	Příčina poruchy	Opatření
E1	Porucha hořáku	Ionizační proud je během kalibrace příliš vysoký	Zkontrolujte vzdálenost ionizační elektrody od tělesa hořáku (viz servisní návod). Při provozu závislém na vzduchu v místnosti zabraňte zvýšenému znečištění spalovacího vzduchu prachem. Stiskněte odblokovací tlačítko R .
E2	Porucha hořáku	Proudění topné vody je během kalibrace příliš nízké. Hlídač průtoku vypnul.	Zajistěte dostatečné oběhové množství. Zkontrolujte hlídač průtoku. Odstraňte vápenaté usazeniny, ucpání. Stiskněte odblokovací tlačítko R .
E3	Porucha hořáku	Odběr tepla je během kalibrace příliš nízký. Termostat vypnul.	Zajistěte dostatečný odběr tepla. Stiskněte odblokovací tlačítko R .
E7	Porucha hořáku	Ionizační proud je během kalibrace příliš nízký	Zkontrolujte ionizační elektrodu (viz servisní návod): <ul style="list-style-type: none"> ■ Vzdálenost od tělesa hořáku ■ Znečištění elektrody ■ Spojovací kabel a konektorová spojení Zkontrolujte systém odvodu spalin, příp. odstraňte recirkulaci spalin. Stiskněte odblokovací tlačítko R .

Přídavné kódy poruch (pokračování)

Kód poruchy na displeji	Chování zařízení	Příčina poruchy	Opatření
EA	Porucha hořáku	Ionizační proud není během kalibrace v platném rozsahu (příliš velká odchylka od předchozí hodnoty)	Zkontrolujte systém odvodu spalin, příp. odstraňte recirkulaci spalin. Při provozu závislém na vzduchu v místnosti zabraňte zvýšenému znečištění spalovacího vzduchu prachem. Stiskněte odblokovací tlačítko R . Bude-li i několik pokusů o odblokování neúspěšných, vyměňte kódovací zástrčku kotle a stiskněte pak odblokovací tlačítko R .
Eb	Porucha hořáku	Opakovaná ztráta plamene během kalibrace	Zkontrolujte vzdálenost ionizační elektrody od tělesa hořáku (viz servisní návod). Zkontrolujte přiřazení druhu plynu. Zkontrolujte systém odvodu spalin, příp. odstraňte recirkulaci spalin. Stiskněte odblokovací tlačítko R .



Další údaje k odstranění poruchy viz servisní návod topného kotle.

Montagevejledning

til servicefirmaet

VIESSMANN

Udskiftning af regulering

til Vitodens

Sikkerhedshenvisninger



Overhold disse sikkerhedshenvisninger nøje for at undgå fare for mennesker og materielle skader.

Forklaring til sikkerhedshenvisningerne



Bemærk

Dette tegn advarer mod materielle skader og miljøskader.

Bemærk

Anvisninger med ordet Bemærk indeholder ekstra informationer.

Montage, første idrifttagning, inspektion, vedligeholdelse og reparationer skal udføres af autoriserede fagfolk (VVS-firma/autoriseret VVS-installatør).

Når der arbejdes på udstyret/varmeanlægget, skal der afbrydes for strømmen (f.eks. på den separate afbryder eller en hovedafbryder) og sikres mod genindkobling.

Hvis der anvendes gas som brændstof, skal gashanen lukkes og sikres mod utilsigtet åbning.
Kontrollér for gastæthed efter montering.

Ved alt arbejde skal der bæres egnede personlige værnemidler.

Reparationer af komponenter med sikkerhedsteknisk funktion udgør en fare for anlæggets sikre drift.

Ved udskiftning må der kun anvendes originale dele fra Viessmann eller reservedele, der er godkendt af Viessmann.

Montér komponenter med nye pakninger.

Monteringshenvisninger

Anvendelsehenvisning

Best.-nr. reserve-regulering	Betegnelse reserve-regulering	Betegnelse på reguleringen, der skal udskiftes
7834 245	VBC 130-A04.100	VBC 130-A03.100 VBC 130-A03.200 VBC 130-A03.300 VBC 130-A03.400
7834 249	VBC 130-A04.500	VBC 130-A03.500
7834 250	VBC 131-A04.100	VBC 131-A03.100

Forespørgsel på kodningsadresser

Ved udskiftning af reguleringen skal, alt efter anlægskonfigurationen, enkelte kodningsadresser indstilles igen.

Om muligt, skal de følgende kodningsadresser åbnes og de indstillede værdier noteres i følgende tabel inden montagen.

Kodningsadresse	Indstillet værdi
82 (Gastype)	
06	
28	
31	
6F	



Servicevejledning Kedel

Efter montagen

Vedlæg denne vejledning til kedlens servicevejledning efter montagen.

Åbning af Vitodens



Montage- og servicevejledning

Afbryd netspændingen.

Afmontering af betjeningsdelen og nedklapning af reguleringen

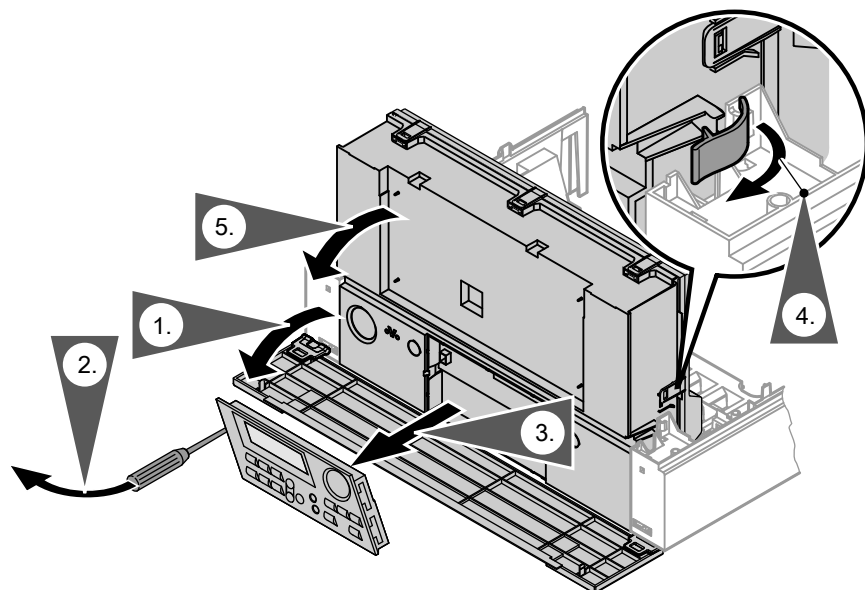

Bemærk

Elektroniske modulgrupper kan beskadiges på grund af elektrostatiske afladninger.

Berør jordforbundne objekter, f.eks. varme- eller vandrør, inden arbejdet påbegyndes, for at aflede den statiske elektricitet.

Udskiftning af regulering

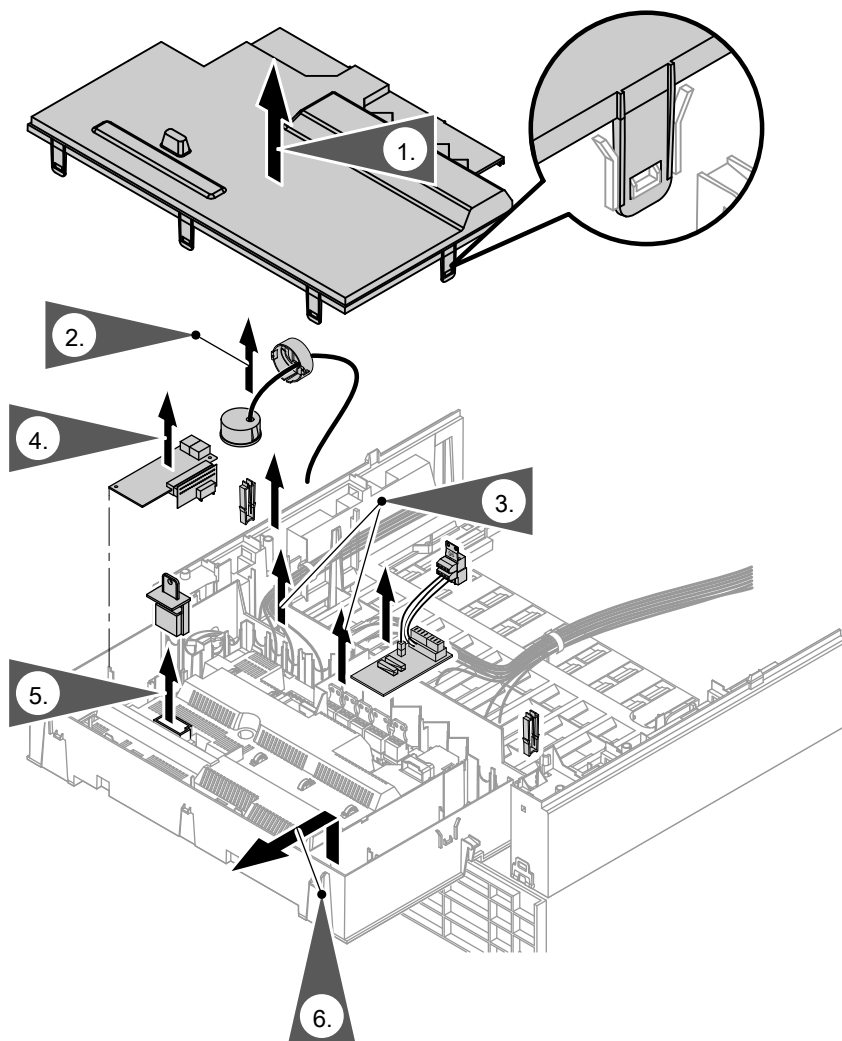

1. Åbn reguleringskabinettet.
2. Lås bajonetlåsen op og tag manometeret ud.
3. Træk alle stik på reguleringen af.
4. Afmonter alle tilstedeværende udbygninger (intern udbygning H1 eller H2, kommunikationsmodul LON, kaskademodul) og monter dem i den nye regulering.





Udskiftning af regulering (fortsat)

5. Træk kedelkodningsstikket ud og sæt det på den nye regulering.
6. Lås reguleringens låse op og tag reguleringen ud.
7. Sæt en ny regulering i reguleringsholderen og lås låsene.
8. Monter manometeret og lås med bajonetlåsen.
9. Sæt alle stik på reguleringen.
10. Luk reguleringskabinettet, og klap reguleringen op.
11. Sæt betjeningsdelen på den nye regulering.

Tilpasning af reguleringen til varmeanlægget

Reset af kodninger på leveringstilstand

Tryk på følgende knapper:

1.  +  skal trykkes ned samtidigt i ca. 2 sek.
2.  „Grundindstil.? Ja” vises.
3.  for at bekræfte eller

4.  for at væge „Grundindstill.? Nej”.

Indstil derefter kodningsadresserne tilsvarende tabellen på side 55.

Bemærk

Gastypen skal kun omstilles ved drift med F-gas. I leveringstilstand er reguleringen indstillet til drift med naturgas.

Tag kedlen i brug

1. Montér frontpladen.
2. Tag kedlen i drift, og kontrollér funktionen.

Yderligere kodningsadresser

I forbindelse med den nye regulering kan der yderligere indstilles følgende kodningsadresser:

Kodning i leveringstilstand		Mulig ændring	
16:50	Ved cyklisk kalibrering bliver kedlen tilkoblet i henhold til varmekarakteristik. Ligger tilkoblingspunktet tilsvarende varmekarakteristikken over 50 °C, tilkobles kedlen ved 50 °C.	16:30 til 16:127	Tilkoblingspunktet til kalibrering kan indstilles fra 30 °C til 127 °C (begrænset af kedelspecifikke parametre)
17:42	Ved hastende kalibrering bliver kedlen tilkoblet i henhold til varmekarakteristik. Ligger tilkoblingspunktet tilsvarende varmekarakteristikken over 42 °C, tilkobles kedlen ved 42 °C.	17:30 til 16:127	Tilkoblingspunktet til kalibrering kan indstilles fra 30 °C til 127 °C (begrænset af kedelspecifikke parametre)
51:0	Anlæg med hydraulisk weiche: Den interne pumpe tilsluttes altid ved varmekald	51:1	Anlæg med hydraulisk weiche: Den interne cirkulationspumpe tilsluttes kun ved varmekald, hvis brænderen er i drift.
		51:2	Anlæg med anlægsvandsbufferbeholder: Den interne cirkulationspumpe tilsluttes kun ved varmekald, hvis brænderen er i drift.

Yderligere fejlkoder

I forbindelse med den nye regulering kan der yderligere vises følgende fejlkoder:

Fejlkode på display	Anlæggets reaktion	Fejlårsag	Foranstaltning
E1	Brænder på fejl	Ioniseringsstrøm for høj under kalibrering	Kontrollér ioniserings-elektrodens afstand til flammelegemet (se servicevejledning). Undgå for meget støv i forbrændingsluften ved rumluftafhængig drift. Tryk på Reset-knappen R .
E2	Brænder på fejl	Kedelvandsflow for lavt under kalibrering. Flow switch har frakoblet.	Sørg for tilstrækkelig cirkulationsmængde. Kontrollér flow-switch. Fjern kalk eller tilstopninger. Tryk på Reset-knappen R .
E3	Brænder på fejl	Varmeafgivelse for lav under kalibrering. Termostaten har slået fra.	Sørg for tilstrækkelig varmeafgivelse. Tryk på Reset-knappen R .
E7	Brænder på fejl	Ioniseringsstrøm for lav under kalibrering	Kontrollér ioniserings-elektrode (se servicevejledning): <ul style="list-style-type: none"> ■ Afstand til flammelegeme ■ Tilsmudsning af elektrode ■ Forbindelsesledningen og stikforbindelserne Kontrollér røggassystemet, stop en eventuel røggasrecirkulation. Tryk på Reset-knappen R .

Yderligere fejlkoder (fortsat)

Fejlkode på display	Anlæggets reaktion	Fejlårsag	Foranstaltning
EA	Brænder på fejl	Ioniseringsstrøm ikke inden for gyldigt område under kalibrering (for stor afvigelse i forhold til tidligere værdi)	Kontrollér røggassystemet, stop en eventuel røggasrecirkulation. Undgå for meget støv i forbrændingsluften ved rumluftafhængig drift. Tryk på Reset-knappen R . Udskift kedelkodningsstikket efter flere forgæves frigørelsesforsøg, og tryk på resetknappen R .
EB	Brænder på fejl	Gentagne flammesvigt under kalibrering	Kontrollér ioniseringselektrodens afstand til flammelegemet (se servicevejledning). Kontrollér indstillingen af gastypen. Kontrollér røggassystemet, stop en eventuel røggasrecirkulation. Tryk på Reset-knappen R .



Yderligere oplysninger om fejlfhjælpning, se servicevejledning Kedel.

Paigaldusjuhend

spetsialistile

VIESSMANN

Juhtautomaatika väljavahetamine

kateldel Vitodens

Ohutusjuhised



Pidage esitatud ohutusjuhistest täpselt kinni, et vältida inimeste vigastamist ja esemete kahjustamist.

Ohutusnõuete selgitused



Tähelepanu

See sümbol hoiatab materiaalse kahju ja keskkonnakahjustuste eest.

Märkus

Pealkirja "Märkus" all on esitatud täiendav teave.

Paigaldustöid, esmakordset kasutuselevõttu, ülevaatust ning hooldus- ja remonditöid laske teha (kütteseadmete hooldusfirma või lepingulise paigaldusfirma) volitatud spetsialistidel.

Tööde teostamiseks seadme/kütteseadme juures lülitage seadmed pingelt välja (nt eraldi kaitsmest või pealülitist) ja kindlustage taassisselülitamise vastu.

Gaasikütuse korral keerake gaasikraan kinni ja võtke tarvitusele abinõud, et kõrvalised isikud ei saaks kraani koge-mata avada.

Pärast paigaldamist viige läbi gaasilekke kontroll.

Iga töö juures tuleb kasutada selleks ettenähtud isiklikku kaitsevarustust.

Ohutusfunktsioone täitvate komponentide remontimine seab ohtu seadme turvalisuse.

Väljavahetamisel tuleb kasutada ainult Viessmanni originaalvaruosi või Viessmanni poolt kasutamiseks lubatud varuosi.

Ehitusdetailid tuleb paigaldada koos uute tihenditega.

Paigaldusjuhised

Kasutusjuhhis

Varuosana tellitava juhtautomaatika tellimisnumber	Varuosana tellitava juhtautomaatika tähistus	Väljavahetatava juhtautomaatika tähistus
7834 245	VBC 130-A04.100	VBC 130-A03.100 VBC 130-A03.200 VBC 130-A03.300 VBC 130-A03.400
7834 249	VBC 130-A04.500	VBC 130-A03.500
7834 250	VBC 131-A04.100	VBC 131-A03.100

Koodaadresside vaatamine

Juhtautomaatika väljavahetamise korral tuleb sõltuvalt seadme konfiguratsioonist teatud koodaadresse muuta.

Võimaluse korral tuleks enne montaažitöid alljärgnevad koodaadressid ekraanile kuvada ja nende seadeväärtused alljärgnevas tabelis üles märkida.

Koodaadress	Seadeväärtus
82 (gaasiliik)	
06	
28	
31	
6F	



Küttekatla hooldusjuhend

Pärast paigaldamist

Pärast paigaldustööde lõppu lisage käesolev juhend küttekatla hooldusjuhendile.

Vitodensi avamine



Paigaldus- ja hooldusjuhend

Lülitage võrgupinge välja.

Juhtpuldi lahtivõtmine ja automaatikaploki allalaskmine

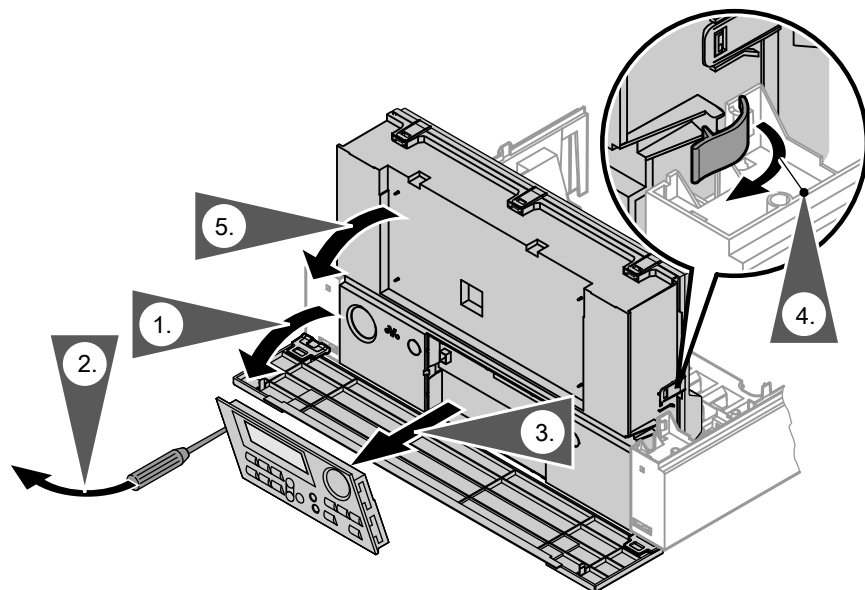

Tähelepanu

Elektrostaatiline tühjakslaadimine võib elektroonilisi mooduleid kahjustada.

Enne töödega alustamist puudutage staatilise laengu kõrvalejuhtimiseks maandatud esemeid, nt kütte- või veetorusid.

Vahetage automaatikaplokk välja

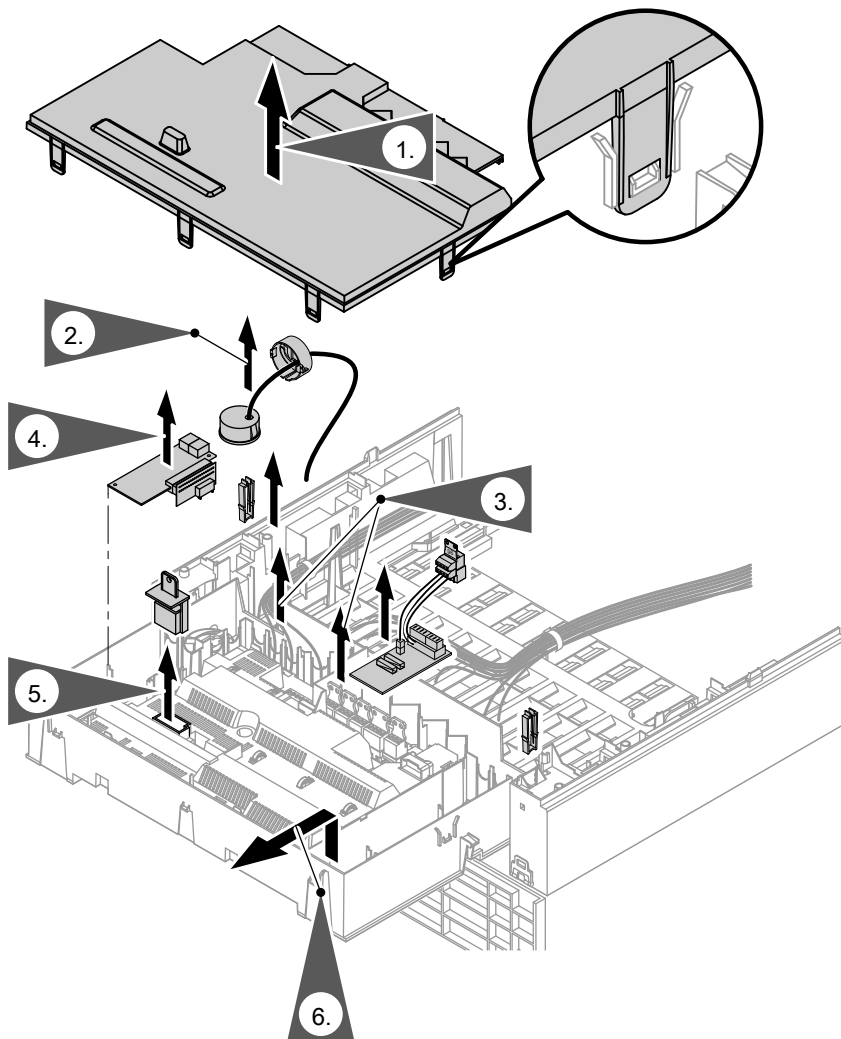

1. Avage automaatikaplokk.

2. Avage bajonettühendus ja võtke manomeeter välja.

3. Tõmmake välja kõik juhtautomaatikal olevad pistikud.







Vahetage automaatikaplokk välja (järg)

- Võtke lahti kõik olemasolevad lisafunktsiooniseadmed (integreeritud lisaseade H1 või H2, suhtlusmoodul LON, kaskaadmoodul) ja paigaldage need uude automaatikaplokki.
- Tõmmake katla koodpistik välja ja torgake see uude automaatikaplokki.
- Avage lukustused ja võtke automaatikaplokk välja.
- Asetage uus automaatikaplokk kandurile ja kinnitage lukustustega.
- Paigaldage manomeeter ja keerake bajonettkinnitus kinni.
- Ühendage automaatikaplokkiga kõik pistikud.
- Sulgege automaatikaplokk ja pöörake üles.
- Ühendage juhtpult uue automaatikaplokkiga.

Juhtautomaatika kütteseadmele häälestamine

Koodtähisteheseseadistuse taastamine

Vajutage järgmisi nuppe:

-  +  vajutada korraga umbes 2s.
-  ilmub „Põhiseadistus? (Factory set?) Jah“.
-  kinnitamiseks või

-  /  „Põhiseadistus? (Factory set?) Ei“ valimiseks.

Seejärel seadistage koodaadressid vastavalt tabelile, mille leiate lk 63.

Märkus

Gaasiliiki on vaja muuta ainult vedelgaasi kasutamisel. Tarneseadistuses on juhtautomaatika seadistatud kasutamiseks maagaasiga.

Küttekatla kasutuselevõtmine

- Paigaldage esipaneel.
- Võtke küttekatel kasutusele ja kontrollige talitlust.

Täiendavad koodaadressid

Seoses uue juhtautomaatika kasutuselevõtmisega võib osutada vajalikuks järgmiste koodaadresside muutmine:

Kodeering tarneseadistuses		Võimalik ümberseadistamine	
16:50	Tsüklilise kalibreerimise korral toimub küttekatla sisselülitamine vastavalt küttekõverale. Kui sisselülituspunkt vastavalt küttekõverale on kõrgemal kui 50 °C, lülitatakse küttekatel sisse 50 °C juures.	16:30 kuni 16:127	Kalibreerimise sisselülituspunkti seadevahemik on 30 °C kuni 127 °C (piiratud katlaspetsiifiliste parameetritega)
17:42	Sundkalibreerimise korral toimub küttekatla sisselülitamine vastavalt küttekõverale. Kui sisselülituspunkt vastavalt küttekõverale on kõrgemal kui 42 °C, lülitatakse küttekatel sisse 42 °C juures.	17:30 kuni 16:127	Kalibreerimise sisselülituspunkti seadevahemik on 30 °C kuni 127 °C (piiratud katlaspetsiifiliste parameetritega)
51:0	Hüdraulilise vahepaagiga kütteseade: Soojusnõudluse korral lülitub integreeritud ringluspump alati sisse	51:1	Hüdraulilise vahepaagiga kütteseade: integreeritud ringluspump lülitub soojusnõudluse korral sisse vaid siis, kui põleti töötab.
		51:2	Kütteevee puhverpaagiga seade: integreeritud ringluspump lülitub soojusnõudluse korral sisse vaid siis, kui põleti töötab.

Täiendavad rikkekoodid

Seoses uue juhtautomaatika kasutuselevõtmisega võib ekraanil näha lisaks veel teisi rikkekoodi:

Rikke- kood ekraanil	Seadme käitumi- ne	Rikke põhjus	Abinõu
E1	Põleti rikkerežiimil	Ionisatsioonivool kalibreerimise ajal liiga kõrge	Kontrollige ionisatsioonielektroodi ja küttekeha vahelist kaugust (vt hooldusjuhendit). Ruumiõhust sõltuva töörežiimi puhul hoolitsege selle eest, et põlemisõhus ei oleks palju tolmu. Vajutage deblokeerimisklahvi R .
E2	Põleti rikkerežiimil	Küttevoolu kalibreerimise ajal liiga nõrk. Läbivoolukontroller on välja lülitunud.	Hoolitsege selle eest, et ringluses oleks piisavalt vett. Kontrollige läbivoolukontrollerit. Kõrvaldage lubjasetted, ummistused. Vajutage deblokeerimisklahvi R .
E3	Põleti rikkerežiimil	Liiga vähene soojustarbimine kalibreerimise ajal. Temperatuurirelee väljalülitus.	Tagage piisav soojustarbimine. Vajutage deblokeerimisklahvi R .
E7	Põleti rikkerežiimil	Ionisatsioonivool kalibreerimise ajal liiga madal	Kontrollige ionisatsioonielektroodi (vt hooldusjuhendit): <ul style="list-style-type: none"> ■ kaugust küttekehast ■ elektroodi määrdumist ■ ühenduskaablit ja pistikühendusi Kontrollige suitsugaasisüsteemi, vajadusel kõrvaldage suitsugaasi retsirkulatsioon. Vajutage deblokeerimisklahvi R .

Täiendavad rikkekoodid (järg)

Rikke- kood ekraanil	Seadme käitumi- ne	Rikke põhjus	Abinõu
EA	Põleti rikkerežiimil	Ionisatsioonivool ei ole kalibreerimise ajal ettenähtud vahemikus (liiga suur kõrvalekalle eelmise väärtusega võrreldes)	Kontrollige suitsugaasisüsteemi, vajadusel kõrvaldage suitsugaasi retsirkulatsioon. Ruumiõhust sõltuva töörežiimi puhul hoolitsege selle eest, et põlemisõhus ei oleks palju tolmu. Vajutage deblokeerimisklahvi R . Kui deblokeerimine vaatamata mitmekordsetele katsetele ei õnnestu, vahetage välja katla koodpistik ja vajutage deblokeerimisklahvile R .
Eb	Põleti rikkerežiimil	Korduv leegi kustumine kalibreerimise ajal	Kontrollige ionisatsioonielektroodi ja küttekeha vahelist kaugust (vt hooldusjuhendit). Kontrollige gaasiliigi vastavust. Kontrollige suitsugaasisüsteemi, vajadusel kõrvaldage suitsugaasi retsirkulatsioon. Vajutage deblokeerimisklahvi R .



Üksikasjalikumat teavet rikete kõrvaldamise kohta leiate küttekatla hooldusjuhendist.

Instrucciones de montaje

para el especialista

VIESSMANN

Sustitución de la regulación

para Vitodens

Indicaciones de seguridad



Siga estrictamente estas indicaciones de seguridad para evitar riesgos y daños personales y materiales.

Explicación de las indicaciones de seguridad



Advertencia

Este símbolo advierte de daños materiales y ambientales.

Indicación

Los textos con la palabra Indicación contienen información adicional.

El montaje, la primera puesta en funcionamiento, la inspección, el mantenimiento y las reparaciones deberá efectuarlos el personal autorizado (empresa instaladora de calefacción/empresa instaladora autorizada).

Cuando se vayan a realizar trabajos en el equipo/la instalación de calefacción, desconéctelos de la tensión (p. ej., mediante el fusible correspondiente o el interruptor principal) y protéjalos de conexiones involuntarias.

Si se utiliza gas como combustible, cerrar la llave del gas y asegurar que no se pueda abrir accidentalmente.

Comprobar la estanqueidad al gas tras el montaje.

Llevar el equipo de protección personal adecuado al realizar cualquier trabajo.

Las reparaciones de componentes que tengan funciones de seguridad suponen un peligro para el funcionamiento seguro de la instalación.

A la hora de sustituir componentes, solo se deben utilizar repuestos originales de Viessmann o repuestos de calidad similar autorizados por Viessmann.

Montaje de los componentes con juntas nuevas.

Indicaciones para el montaje

Indicación de uso

N.º de pedido de la regulación de repuesto	Denominación de la regulación de repuesto	Denominación de la regulación que se debe sustituir
7834 245	VBC 130-A04.100	VBC 130-A03.100 VBC 130-A03.200 VBC 130-A03.300 VBC 130-A03.400
7834 249	VBC 130-A04.500	VBC 130-A03.500
7834 250	VBC 131-A04.100	VBC 131-A03.100

Comprobación de los parámetros de codificación

Al sustituir la regulación, algunos parámetros de codificación deben ser restablecidos dependiendo de la configuración de la instalación.

Si es posible, acceder a los siguientes parámetros de codificación antes del montaje y anotar los valores ajustados en la siguiente tabla.

Parámetro de codificación	Valor ajustado
82 (tipo de gas)	
06	
28	
31	
6F	



Instrucciones para mantenedor
y S.A.T. de la caldera

Tras el montaje

Adjuntar estas instrucciones a las instrucciones para mantenedor y S.A.T. de la caldera tras el montaje.

Apertura de Vitodens



Instrucciones de montaje y para
mantenedor y S.A.T.

Desconectar la tensión de red.

Desmontaje de la unidad de mando y apertura de la regulación

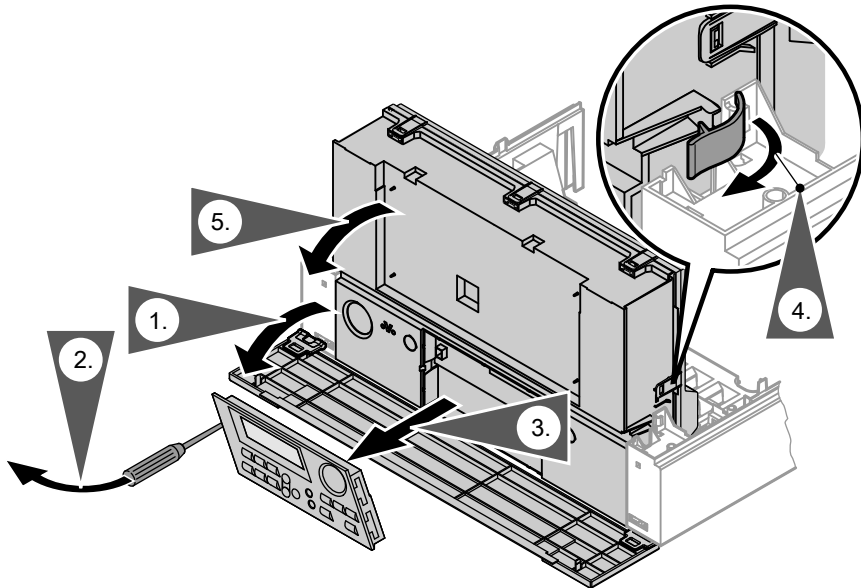

Advertencia

Los módulos electrónicos pueden resultar dañados como consecuencia de descargas electrostáticas.

Antes de realizar trabajos en la instalación toque los objetos puestos a tierra, p. ej., tuberías de agua o calefacción para descargar la electricidad estática.

Sustitución de la regulación

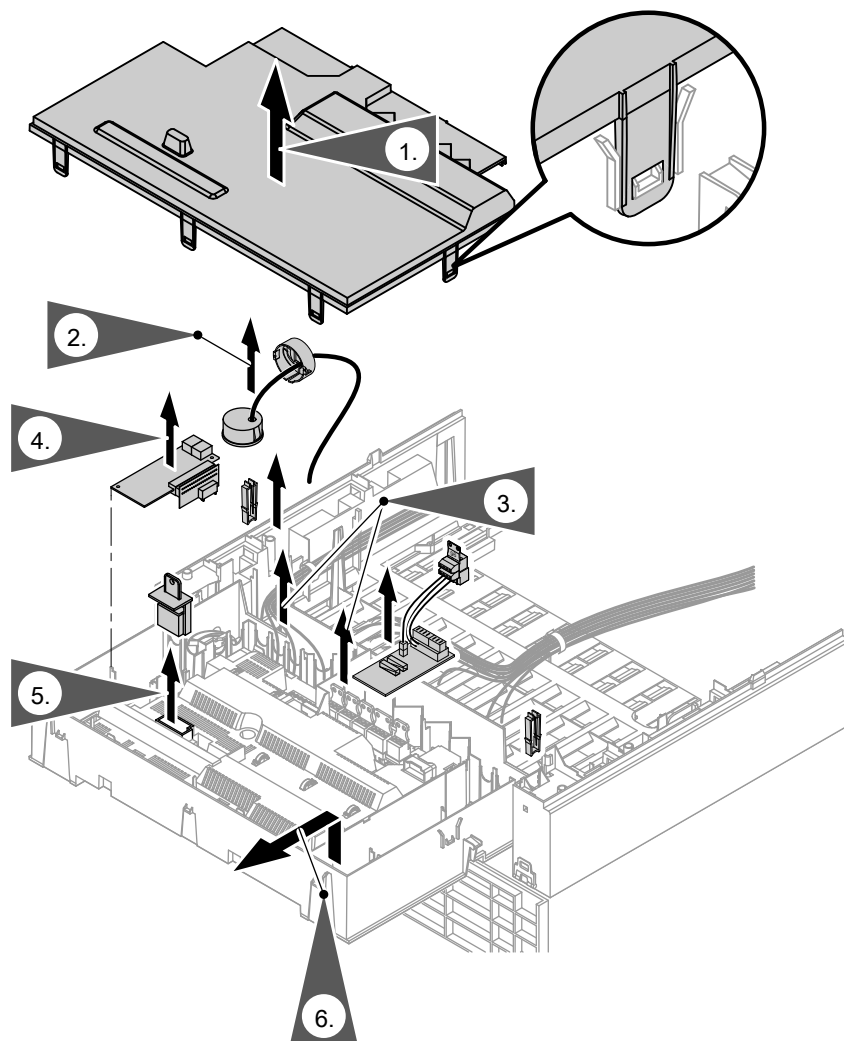

1. Abrir la caja de la regulación.

2. Aflojar el cierre de bayoneta y extraer el manómetro.

3. Desenchufar todos los conectores de la regulación.







Sustitución de la regulación (continuación)



4. Desmontar todos los soportes de ampliación existentes (ampliación interna H1 o H2, módulo de comunicación LON, módulo de secuencia) y montarlos en la nueva regulación.
5. Extraer el conector codificador de la caldera y colocarlo en la nueva regulación.
6. Aflojar los bloqueos de la regulación y extraer la regulación.
7. Colocar la nueva regulación en el soporte de la regulación y fijarla con los bloqueos.
8. Montar el manómetro y fijarlo con el cierre de bayoneta.
9. Enchufar todos los conectores en la regulación.
10. Cerrar la caja de la regulación y pegar la regulación hacia arriba.
11. Colocar la unidad de mando en la nueva regulación.

Adaptación de la regulación a la instalación de calefacción

Restablecer las codificaciones al estado de suministro

Pulsar las siguientes teclas:

1.  +  Pulsar las dos teclas simultáneamente durante aprox. 2 s.
2.  Aparece “¿Ajuste inicial? Sí”.
3.  para confirmar o bien

4.  /  para seleccionar “¿Ajuste inicial? No”.

A continuación, ajustar los parámetros de codificación según la tabla en la página 71.

Indicación

El tipo de gas solo se ha de reajustar en caso de funcionamiento con GLP. En el estado de suministro, la regulación viene ajustada para funcionamiento con gas natural.

Puesta en funcionamiento de la caldera

1. Montar la chapa frontal.

Puesta en funcionamiento de la caldera (continuación)

2. Poner la caldera en marcha y comprobar su funcionamiento.

Parámetros de codificación adicionales

En combinación con la nueva regulación es posible ajustar los siguientes parámetros de codificación adicionales:

Codificación en el estado de suministro		Reajuste posible	
16:50	Con la calibración cíclica, la caldera se enciende según la curva de calefacción. Si el punto de conexión se encuentra por encima de 50 °C conforme a la curva de calefacción, la caldera se encenderá a 50 °C.	De 16:30 a 16:127	El punto de conexión para la calibración puede ajustarse desde 30 °C hasta 127 °C (limitado por los parámetros específicos de la caldera)
17:42	Si la calibración es urgente, la caldera se enciende según la curva de calefacción. Si el punto de conexión se encuentra por encima de 42 °C conforme a la curva de calefacción, la caldera se encenderá a 42 °C.	De 17:30 a 16:127	El punto de conexión para la calibración puede ajustarse desde 30 °C hasta 127 °C (limitado por los parámetros específicos de la caldera)
51:0	Instalación con aguja hidráulica: la bomba de circulación interna se conecta siempre que hay demanda de calor.	51:1	Instalación con aguja hidráulica: cuando hay demanda de calor, la bomba de circulación interna solamente se conecta si el quemador está en funcionamiento.
		51:2	Instalación con depósito de compensación de agua de calefacción: cuando hay demanda de calor, la bomba de circulación interna solamente se conecta si el quemador está en funcionamiento.

Códigos de avería adicionales

En combinación con la nueva regulación es posible visualizar los siguientes códigos de avería adicionales:

Código de avería en el display	Comportamiento de la instalación	Causa de la avería	Medida
E1	El quemador indica una avería	Corriente de ionización demasiado alta durante la calibración	Comprobar la distancia entre el electrodo de ionización y la malla metálica (consultar las instrucciones para mantenedor y S.A.T.). En combustión atmosférica, evitar la presencia excesiva de polvo en el aire de combustión. Accionar el pulsador de desbloqueo R .
E2	El quemador indica una avería	Caudal volumétrico del agua de calefacción demasiado bajo durante la calibración. El detector de flujo se ha desconectado.	Garantizar un volumen de circulación suficiente. Comprobar el detector de flujo. Eliminar la calcificación y las obstrucciones. Accionar el pulsador de desbloqueo R .
E3	El quemador indica una avería	Evacuación del calor demasiado baja durante la calibración. El limitador de temperatura se ha desconectado.	Garantizar una evacuación del calor suficiente. Accionar el pulsador de desbloqueo R .

Códigos de avería adicionales (continuación)

Código de avería en el display	Comportamiento de la instalación	Causa de la avería	Medida
E7	El quemador indica una avería	Corriente de ionización demasiado baja durante la calibración	<p>Comprobar el electrodo de ionización (consultar las instrucciones para mantenedor y S.A.T.):</p> <ul style="list-style-type: none"> ■ Distancia a la malla metálica ■ Ensuciamiento del electrodo ■ Cable de interconexión y conexiones <p>Comprobar el sistema de salida de humos y, si fuera necesario, retirar la recirculación de humos. Accionar el pulsador de desbloqueo R.</p>



Códigos de avería adicionales (continuación)

Código de avería en el display	Comportamiento de la instalación	Causa de la avería	Medida
EA	El quemador indica una avería	Corriente de ionización fuera del margen válido durante la calibración (desviación demasiado grande respecto al valor precedente)	Comprobar el sistema de salida de humos, y, si fuera necesario, retirar la recirculación de humos. En combustión atmosférica, evitar la presencia excesiva de polvo en el aire de combustión. Accionar el pulsador de desbloqueo R . Tras varios intentos de desbloqueo fallidos, sustituir el conector codificador de la caldera y accionar el pulsador de desbloqueo R .
Eb	El quemador indica una avería	Pérdida de llama repetida durante la calibración	Comprobar la distancia entre el electrodo de ionización y la malla metálica (consultar las instrucciones para mantenedor y S.A.T.). Controlar la asignación del tipo de gas. Comprobar el sistema de salida de humos, y, si fuera necesario, retirar la recirculación de humos. Accionar el pulsador de desbloqueo R .



Para más información sobre la solución de averías, consultar las instrucciones para mantenedor y S.A.T. de la caldera.

Asennusohje

alan ammattilaiselle

VIESSMANN

Ohjauskeskuksen vaihto

laitteelle Vitodens

Turvallisuusohjeet



Näitä turvaohjeita on tarkoin noudatettava, jotta loukkaantumisilta ja aineellisilta vahingoilta vältytään.

Turvaohjeiden selitykset



Huomio

Tämä merkki varoittaa esine- ja ympäristövahingoista.

Ohje

Sanalla Ohje merkityissä kohdissa on lisätietoja.

Asennus, ensimmäinen käyttöönotto, tarkastus, huolto ja kunnostus on annettava valtuutettujen ammattilaisten tehtäväksi (huoltoliike/sopimusasennusliike).

Kun suoritetaan itse laitteeseen/lämmityslaitteistoon kohdistuvia töitä, ne on kytkettävä jännitteettömiksi (esim. irrottamalla erillinen sulake tai päävirtakytkimellä) ja varmistettava niin, että virran päällekytkeminen ei ole mahdollista.

Kun polttoaineena käytetään kaasua, kaasun sulkuhana on suljettava ja varmistettava tahatonta avautumista vastaan.

Asennuksen jälkeen on kaasutiivys tarkastettava.

Käytä kaikissa töissä soveltuvaa henkilökohtaista suojavarustusta.

Laitteen turvakomponenttien kunnostaminen saattaa vaarantaa laitteen käytöturvallisuuden.

Vaihdossa saa käyttää vain Viessmannin alkuperäisiä osia tai Viessmannin hyväksymiä varaosia.

Rakenneosien asennuksessa on käytettävä uusia tiivisteitä.

Asennusohjeet

Käyttöä koskeva huomautus

Vaihto-ohjauskeskuksen tilausnro	Vaihto-ohjauskeskuksen nimike	Vaihdettavan ohjauskeskuksen nimike
7834 245	VBC 130-A04.100	VBC 130-A03.100 VBC 130-A03.200 VBC 130-A03.300 VBC 130-A03.400
7834 249	VBC 130-A04.500	VBC 130-A03.500
7834 250	VBC 131-A04.100	VBC 131-A03.100

Koodausosoitteiden haku

Ohjauskeskuksen vaihdon yhteydessä täytyy laitteistokonfiguraatiosta riippuen muutamia koodausosoitteita säätää uudelleen.

Hae mahdollisuuksien mukaan jo ennen asennusta esiin seuraavat koodausosoitteet ja merkitse säädetyt arvot seuraavaan taulukkoon.

Koodausosoite	Säädetty arvo
82 (kaasutyypin)	
06	
28	
31	
6F	



Lämmityskattilan huolto-ohje

Asennuksen jälkeen

Aseta tämä ohje asennuksen jälkeen lämmityskattilan huolto-ohjeeseen mukaan.

Vitodens-laitteen avaaminen



Asennus- ja huolto-ohje

Kytke verkkovirta pois päältä.

Käyttöosan irrottaminen ja ohjauskeskuksen kääntö alas

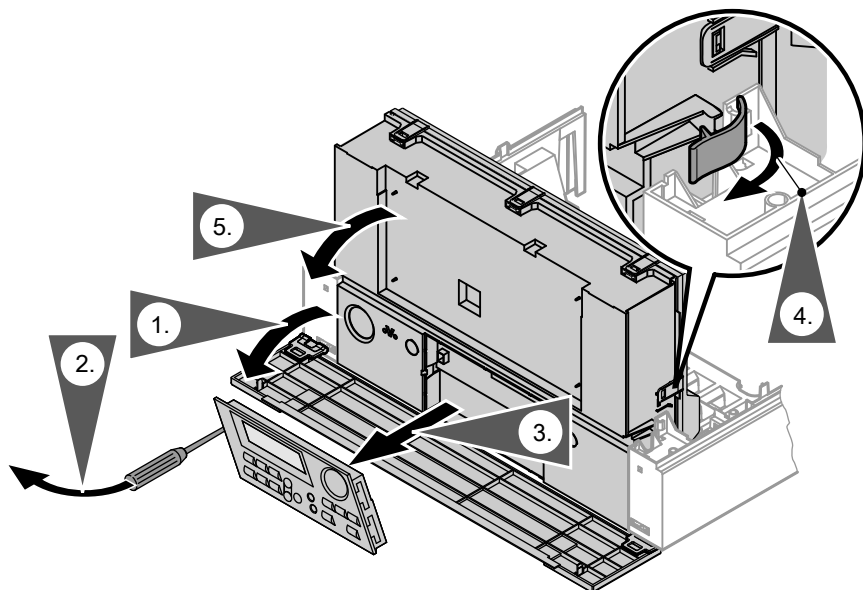

Huomio

Sähköstaattinen purkaus saattaa vaurioittaa elektronisia rakenneryhmiä.

Kosketa ennen töiden aloittamista jotain maadoitettua osaa kuten lämpö- tai vesijohtoja, jotta staattinen varaus purkautuu.

Ohjauskeskuksen vaihto

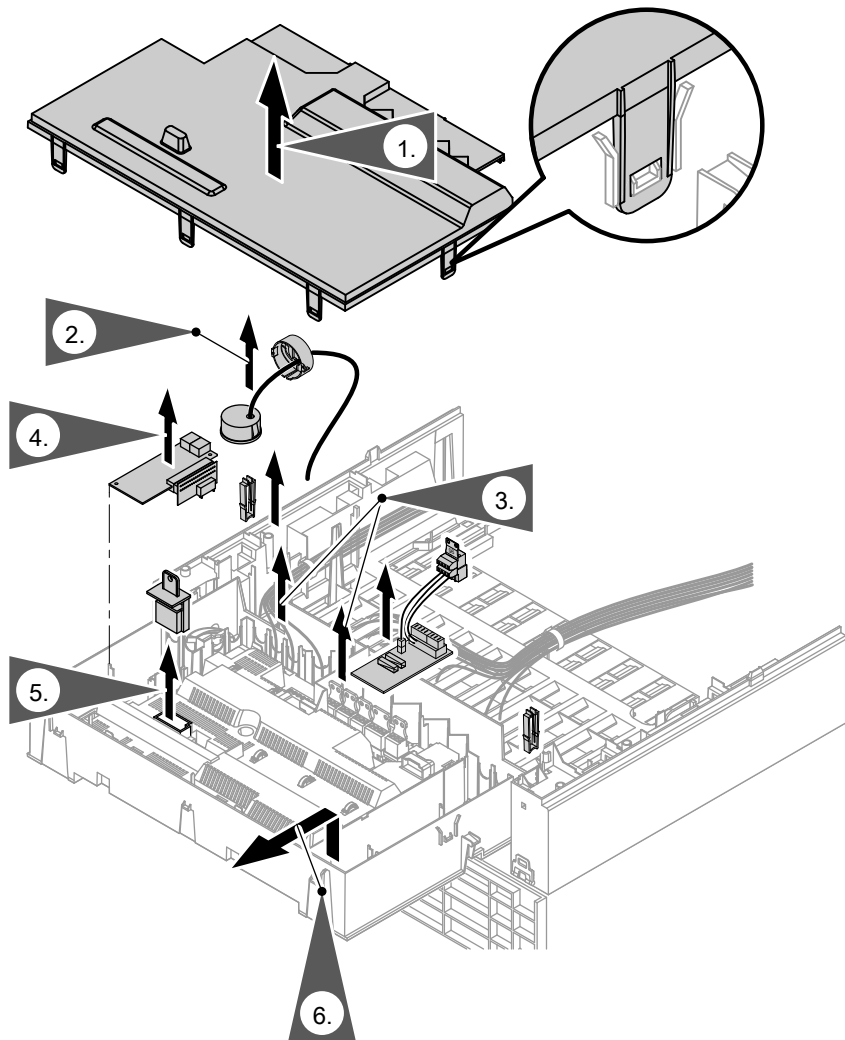

1. Avaa ohjauskeskuksen kotelo.

3. Irrota kaikki pistokkeet ohjauskeskuksesta.

2. Avaa bajonettilukitus ja poista painemittari.





Ohjauskeskuksen vaihto (jatkoa)

- Poista kaikki olemassa olevat laajennusosat (sisäinen laajennusosa H1 tai H2, tiedonvaihtomoduli LON, sarjaohjausmoduuli) ja asenna ne uuteen ohjauskeskukseen.
- Vedä kattilan koodauspistoke irti ja yhdistä se uuteen ohjauskeskukseen.
- Avaa ohjauskeskuksen lukitukset ja ota ohjauskeskus ulos.
- Aseta uusi ohjauskeskus sen pidikkeeseen ja kiinnitä lukituksilla.
- Asenna painemittari ja sulje bajonettilukitus.
- Yhdistä kaikki pistokkeet ohjauskeskukseen.
- Sulje ohjauskeskuksen kotelo ja käännä ohjauskeskus ylös.
- Aseta käyttöosa uuteen ohjauskeskukseen.

Ohjauskeskuksen mukauttaminen lämmityslaitteistoon

Koodauksien palauttaminen toimintutilaan

Paina seuraavia painikkeita:

-  +  n. 2 s samanaikaisesti.
-  ”Perussäätö? Kyllä” tulee näyttöön.
-  vahvistukseksi tai

-  ”Perussäätö? Ei” valitsemiseksi.

Säädä sen jälkeen koodausosoitteet sivulla 80 olevan taulukon mukaan.

Ohje

Kaasutyyppejä täytyy muuttaa vain käytettäessä nestekaasua. Toimitustilassa on ohjauskeskus säädetty käyttöön maakaasulla.

Lämmityskattilan käyttöönotto

- Asenna etulevy.
- Ota lämmityskattila käyttöön ja tarkasta tiiviys.

Lisäkoodausosoitteet

Uuden ohjauskeskuksen yhteydessä voidaan lisäksi säätää seuraavat koodausosoitteet:

Koodaus toimitustilassa		Mahdollinen muutos	
16:50	Jaksottaisessa kalibroinnissa lämmityskattila kytketään päälle lämmityskäyrän mukaan. Jos kytkentäpiste on lämmityskäyrän mukaan yli 50 °C, lämmityskattila kytketään päälle arvolla 50 °C.	16:30 - 16:127	Kytkentäpiste kalibrointia varten on säädettävissä välillä 30 °C ... 127 °C (rajoitetaan kattilakohtaisilla parametreillä)
17:42	Kiireellisessä kalibroinnissa lämmityskattila kytketään päälle lämmityskäyrän mukaan. Jos kytkentäpiste on lämmityskäyrän mukaan yli 42 °C, lämmityskattila kytketään päälle arvolla 42 °C.	17:30 - 16:127	Kytkentäpiste kalibrointia varten on säädettävissä välillä 30 °C ... 127 °C (rajoitetaan kattilakohtaisilla parametreillä)
51:0	Laitteisto hydraulisella jakajalla: Sisäinen kiertopumppu kytketään lämmönpyynnössä aina päälle.	51:1	Laitteisto hydraulisella jakajalla: Sisäinen kiertopumppu kytketään lämmönpyynnössä päälle vain, kun poltin on toiminnassa.
		51:2	Laitteisto lämmitysveden puskurivaraajalla: Sisäinen kiertopumppu kytketään lämmönpyynnössä päälle vain, kun poltin on toiminnassa

Lisähäiriökoodit

Uuden ohjauskeskuksen yhteydessä voidaan lisäksi esittää näytössä seuraavat häiriökoodit:

Häiriökoodi näytössä	Laitteiston käyttäytyminen	Häiriön syy	Toimenpide
E1	Poltin häiriötilassa	Ionisaatiovirta kalibroinnin aikana liian korkea	Tarkasta ionisaatioelektrodin etäisyys liekkisuuttimeen (katso huolto-ohje). Vältä huoneilmasta riippuvaisessa käytössä suurta pölykuormitusta palamisilmassa. Paina häiriönpoistopainiketta R .
E2	Poltin häiriötilassa	Lämmitysveden virtaus kalibroinnin aikana liian vähäinen. Virtausenvalvontalaite on suorittanut poiskytkennän.	Huolehdi riittävästä kiertomäärästä. Tarkasta virtausenvalvontalaite. Kalkkeutumisen, poista tukokset. Paina häiriönpoistopainiketta R .
E3	Poltin häiriötilassa	Liian vähäinen lämmönnotto kalibroinnin aikana. Lämpötilanvalvontalaite on suorittanut poiskytkennän.	Huolehdi riittävästä lämmönnotosta. Paina häiriönpoistopainiketta R .
E7	Poltin häiriötilassa	Ionisaatiovirta kalibroinnin aikana liian alhainen	Tarkasta ionisaatioelektrodi (katso huolto-ohje): <ul style="list-style-type: none"> ■ etäisyys liekkisuuttimeen ■ elektrodin likaantuminen ■ liitäntäjohdot ja pistoliittimet Tarkasta savukaasujärjestelmä, poista tarvittaessa savukaasun takaisinkierto. Paina häiriönpoistopainiketta R .

Lisähäiriökoodit (jatkoa)

Häiriökoodi näytössä	Laitteiston käyttäytyminen	Häiriön syy	Toimenpide
EA	Poltin häiriötilassa	Ionisaatiovirta kalibroinnin aikana ei ole oikealla alueella (liian suuri poikkeama suhteessa edelliseen arvoon)	Tarkasta savukaasujärjestelmä, poista tarvittaessa savukaasun takaisinkierto. Vältä huoneilmasta riippuvaisessa käytössä suurta pölykuormitusta palamisilmassa. Paina häiriönpoistopainiketta R . Useiden menestyksettömien häiriönpoistoyritysten jälkeen on kattilan koodauspistoke vaihdettava ja painettava häiriönpoistopainiketta R .
Eb	Poltin häiriötilassa	Toistuva liekkihäviö kalibroinnin aikana.	Tarkasta ionisaatioelektrodin etäisyys liekkisuuttimeen (katso huolto-ohje). Tarkasta kaasutyypin kohdistus. Tarkasta savukaasujärjestelmä, poista tarvittaessa savukaasun takaisinkierto. Paina häiriönpoistopainiketta R .



Lisätietoja häiriönpoistosta, katso lämmityskattilan huolto-ohje.

Οδηγίες συναρμολόγησης

για το τεχνικό προσωπικό

VISSMANN

Αντικατάσταση μονάδας ελέγχου

για Vitodens

Υποδείξεις ασφαλείας



Τηρείτε με ακρίβεια αυτές τις υποδείξεις ασφαλείας, προκειμένου να αποκλείσετε κινδύνους και βλάβες για ανθρώπους και περιουσιακά στοιχεία.

Διευκρινίσεις για τις υποδείξεις ασφαλείας



Προσοχή

Το σύμβολο αυτό προειδοποιεί για υλικές και περιβαλλοντικές βλάβες.

Υπόδειξη

Τα στοιχεία με τη λέξη "Υπόδειξη" περιέχουν πρόσθετες πληροφορίες.

Η συναρμολόγηση, η θέση σε λειτουργία για πρώτη φορά, η επιθεώρηση, η συντήρηση και η επισκευή πρέπει να διεξάγονται από ειδικευμένο τεχνικό προσωπικό (τεχνική εταιρία συστημάτων θέρμανσης/εταιρεία εγκατάστασης επί συμβάσει).

Για εργασίες στη συσκευή/εγκατάσταση θέρμανσης απενεργοποιήστε την ώστε να μην υπάρχει τάση (π.χ. από την ξεχωριστή ασφάλεια ή από γενικό διακόπτη) και προστατέψτε την από επανενεργοποίηση.

Στην περίπτωση αερίου ως καύσιμο, κλείστε τον κρουνοφραγής αερίου και ασφαλίστε τον από ανεπιθύμητο άνοιγμα.

Μετά τη συναρμολόγηση, ελέγξτε τη στεγανότητα αερίου.

Σε όλες τις εργασίες να φοράτε κατάλληλο προστατευτικό εξοπλισμό.

Η επισκευή εξαρτημάτων που εκτελούν λειτουργίες ασφαλείας θέτει σε κίνδυνο την ασφαλή λειτουργία της εγκατάστασης.

Κατά την αντικατάσταση να χρησιμοποιείτε αποκλειστικά γνήσια εξαρτήματα Viessmann ή ανταλλακτικά εγκεκριμένα από την Viessmann.

Συναρμολογήστε τα εξαρτήματα με νέες ροδέλες στεγανοποίησης.

Υποδείξεις τοποθέτησης

Υπόδειξη χρήσης

Κωδ. παραγγ. εφεδρικής μονάδας ελέγχου	Ονομασία εφεδρικής μονάδας ελέγχου	Ονομασία της προς αντικατάσταση μονάδας ελέγχου
7834 245	VBC 130-A04.100	VBC 130-A03.100 VBC 130-A03.200 VBC 130-A03.300 VBC 130-A03.400
7834 249	VBC 130-A04.500	VBC 130-A03.500
7834 250	VBC 131-A04.100	VBC 131-A03.100

Επιθεώρηση διευθύνσεων κωδικοποίησης

Κατά την αντικατάσταση της μονάδας ελέγχου και ανάλογα με τη διαμόρφωση της εγκατάστασης, μερικές διευθύνσεις κωδικοποίησης θα πρέπει να ρυθμιστούν εκ νέου.

Αν είναι εφικτό, καλέστε, πριν την τοποθέτηση, τις παρακάτω διευθύνσεις κωδικοποίησης και σημειώστε τις ρυθμισμένες τιμές στον παρακάτω πίνακα.

Διεύθυνση κωδικοποίησης	Ρυθμισμένη τιμή
82 (τύπος αερίου)	
06	
28	
31	
6F	



Εγχειρίδιο σέρβις λέβητα θέρμανσης

Μετά την τοποθέτηση

Μετά την τοποθέτηση επισυνάψτε αυτό το εγχειρίδιο στο εγχειρίδιο σέρβις του λέβητα θέρμανσης.

Άνοιγμα του Vitodens



Οδηγίες συναρμολόγησης και
σέρβις

Απενεργοποιήστε την ηλεκτρική τάση.

Λύσιμο χειριστηρίου και αναδίπλωση μονάδας ελέγχου

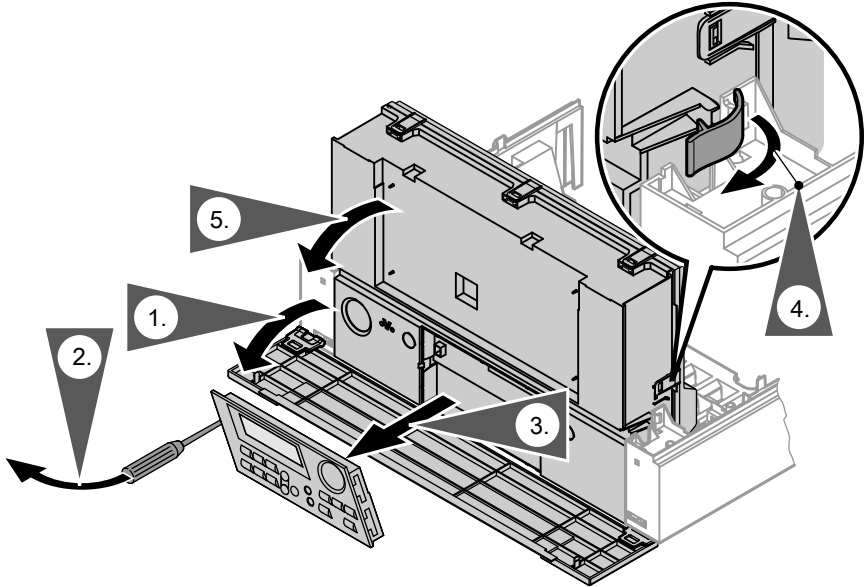

Προσοχή

Από ηλεκτροστατική εκφόρτιση μπορεί να προκληθούν ζημιές στις ηλεκτρονικές υπομονάδες.

Πριν από τις εργασίες αγγίξτε γειωμένα αντικείμενα, π.χ. σωλήνες θέρμανσης ή νερού, ώστε να εκφορτιστεί ο στατικός ηλεκτρισμός.

Αντικατάσταση μονάδας ελέγχου

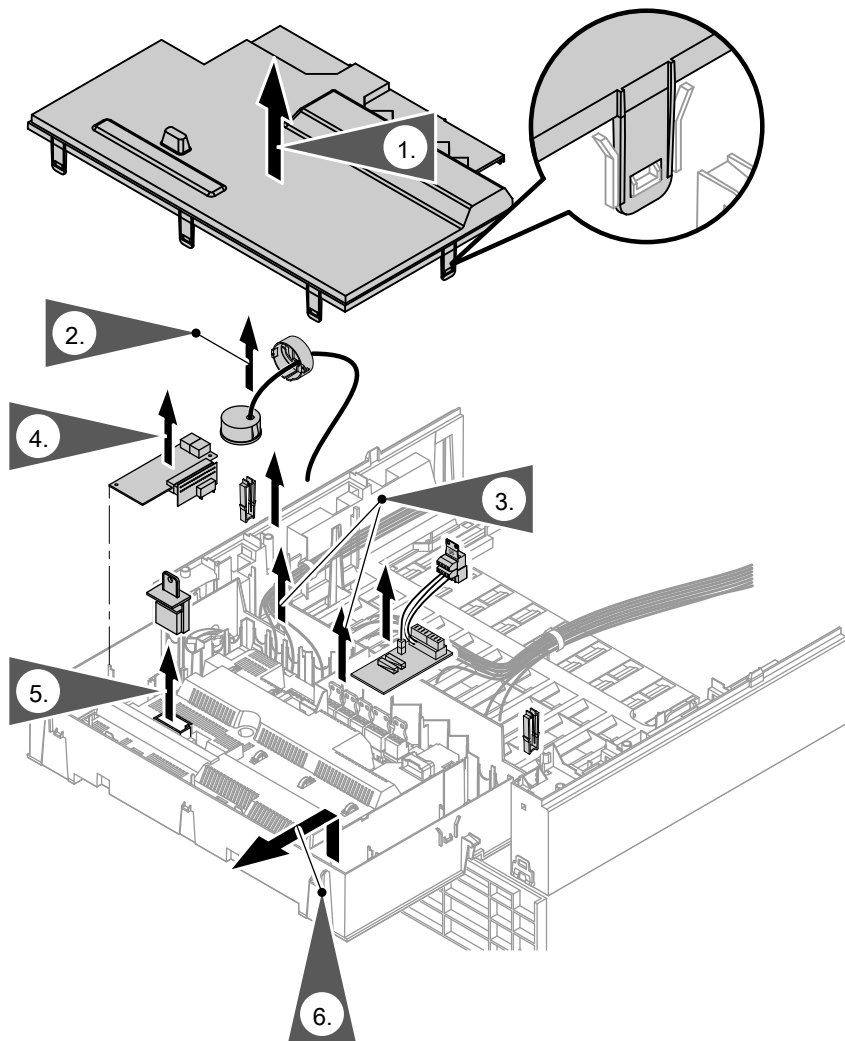

1. Ανοίξτε το περίβλημα της μονάδας ελέγχου.

2. Λύστε την ασφάλεια μπαγιονέ και αφαιρέστε το μονόμετρο.

3. Αποσυνδέστε όλα τα βύσματα από τη μονάδα ελέγχου.





Αντικατάσταση μονάδας ελέγχου (Συνέχεια)

4. Αφαιρέστε όλες τις υπάρχουσες επεκτάσεις (εσωτερική επέκταση H1 ή H2, μονάδα επικοινωνίας LON, μονάδα διαδοχικής σύνδεσης) και ενσωματώστε τις στη νέα μονάδα ελέγχου.
5. Αφαιρέστε το βύσμα κωδικοποίησης λέβητα και συνδέστε το στη νέα μονάδα ελέγχου.
6. Λύστε τις ασφάλειες της μονάδας ελέγχου και αφαιρέστε τη μονάδα ελέγχου.
7. Τοποθετήστε τη νέα μονάδα ελέγχου στην υποδοχή και στερεώστε την με τις ασφάλειες.
8. Τοποθετήστε το μανόμετρο και στερεώστε το με την μπαγιονέ ασφάλεια.
9. Συνδέστε όλα τα βύσματα στη μονάδα ελέγχου.
10. Κλείστε το περίβλημα της μονάδας ελέγχου και γυρίστε την προς τα πάνω.
11. Τοποθετήστε το χειριστήριο στη νέα μονάδα ελέγχου.

Προσαρμογή της μονάδας ελέγχου στο σύστημα θέρμανσης

Επαναφορά κωδικοποιήσεων στην κατάσταση παράδοσης

Πιέστε τα παρακάτω πλήκτρα:

1.  +  Πιέστε ταυτόχρονα για 2 s.
2.  „Εμφανίζεται η ένδειξη „**Βασική ρύθμιση; Ναι**“.
3.  Για επιβεβαίωση ή

4.  Για να επιλέξετε „**Βασική ρύθμιση; Όχι**“.

Στη συνέχεια ρυθμίστε τις διευθύνσεις κωδικοποίησης σύμφωνα με τον πίνακα στη σελίδα 88.

Υπόδειξη

Ο τύπος αερίου πρέπει να ρυθμιστεί μόνο στην περίπτωση λειτουργίας με υγραέριο. Στην κατάσταση παράδοσης η μονάδα ελέγχου είναι ρυθμισμένη για λειτουργία με φυσικό αέριο.

Θέση του λέβητα σε λειτουργία

1. Τοποθετήστε την μπροστινή πλάκα.
2. Θέστε τον λέβητα σε λειτουργία και ελέγξτε τη λειτουργία.

Πρόσθετες διευθύνσεις κωδικοποίησης

Σε συνδυασμό με την νέα μονάδα ελέγχου μπορούν επιπλέον να ρυθμιστούν οι παρακάτω διευθύνσεις κωδικοποίησης:

Κωδικοποίηση στην κατάσταση παράδοσης		Εφικτή μετατροπή	
16:50	Κατά την κυκλική βαθμονόμηση ο λέβητας θέρμανσης ενεργοποιείται σύμφωνα με την καμπύλη θέρμανσης. Αν σύμφωνα με την καμπύλη θέρμανσης το σημείο ενεργοποίησης είναι πάνω από τους 50 °C, ο λέβητας θέρμανσης θα ενεργοποιείται στους 50 °C.	16:30 έως 16:127	Το σημείο ενεργοποίησης για βαθμονόμηση μπορεί να ρυθμίζεται από 30 °C έως 127 °C (περιορίζεται από τις παραμέτρους του λέβητα)
17:42	Κατά την άμεση βαθμονόμηση ο λέβητας θέρμανσης ενεργοποιείται σύμφωνα με την καμπύλη θέρμανσης. Αν σύμφωνα με την καμπύλη θέρμανσης το σημείο ενεργοποίησης είναι πάνω από τους 42 °C, ο λέβητας θέρμανσης θα ενεργοποιείται στους 42 °C.	17:30 έως 16:127	Το σημείο ενεργοποίησης για βαθμονόμηση μπορεί να ρυθμίζεται από 30 °C έως 127 °C (περιορίζεται από τις παραμέτρους του λέβητα)

Πρόσθετες διευθύνσεις κωδικοποίησης (Συνέχεια)

Κωδικοποίηση στην κατάσταση παράδοσης		Εφικτή μετατροπή	
51:0	Εγκατάσταση με υδραυλική διακλάδωση: Ο εσωτερικός κυκλοφορητής θα ενεργοποιείται με κάθε απαίτηση θερμότητας	51:1	Εγκατάσταση με υδραυλική διακλάδωση: Ο εσωτερικός κυκλοφορητής θα ενεργοποιείται σε περίπτωση απαίτησης θερμότητας μόνο όταν λειτουργεί ο καυστήρας.
		51:2	Εγκατάσταση με ενδιάμεσο συσσωρευτή νερού θέρμανσης: Ο εσωτερικός κυκλοφορητής θα ενεργοποιείται σε περίπτωση απαίτησης θερμότητας μόνο όταν λειτουργεί ο καυστήρας.

Πρόσθετοι κωδικοί βλάβης

Σε συνδυασμό με την νέα μονάδα ελέγχου μπορούν επιπλέον να εμφανίζονται οι παρακάτω κωδικοί βλάβης:

Κωδικός βλάβης στην οθόνη	Συμπεριφορά της εγκατάστασης	Αιτία βλάβης	Ενέργεια
E1	Καυστήρας σε βλάβη	Πολύ υψηλό ρεύμα ιονισμού κατά τη βαθμονόμηση	Ελέγξτε την απόσταση ανάμεσα στο ηλεκτρόδιο ιονισμού και στο σώμα διοχέτευσης φλόγας (βλ. εγχειρίδιο σέρβις). Κατά την εξαρτώμενη από αέρα δωματίου λειτουργία αποτρέψτε την υψηλή ποσότητα σκόνης στον αέρα καύσης. Πατήστε το πλήκτρο απασφάλισης R .
E2	Καυστήρας σε βλάβη	Πολύ χαμηλό ρεύμα νερού θέρμανσης κατά τη διάρκεια της βαθμονόμησης. Ο επιτηρητής ροής απενεργοποιήθηκε.	Φροντίστε να υπάρχει αρκετή ποσότητα κυκλοφορίας. Ελέγξτε τον επιτηρητή ροής. Επιδιορθώστε τα άλατα και τις εμφράξεις. Πατήστε το πλήκτρο απασφάλισης R .
E3	Καυστήρας σε βλάβη	Πολύ χαμηλή λήψη θερμότητας κατά τη βαθμονόμηση. Ο επιτηρητής θερμοκρασίας απενεργοποιήθηκε.	Φροντίστε να υπάρχει αρκετή λήψη θερμότητας. Πατήστε το πλήκτρο απασφάλισης R .

Πρόσθετοι κωδικοί βλάβης (Συνέχεια)

Κωδικός βλάβης στην οθόνη	Συμπεριφορά της εγκατάστασης	Αιτία βλάβης	Ενέργεια
E7	Καυστήρας σε βλάβη	Πολύ μικρό ρεύμα ιονισμού κατά τη βαθμονόμηση	<p>Ελέγξτε το ηλεκτρόδιο ιονισμού (βλέπε εγχειρίδιο σέρβις):</p> <ul style="list-style-type: none"> ■ Απόσταση από το σώμα διοχέτευσης φλόγας ■ Ρύπανση του ηλεκτροδίου ■ Συνδετικός αγωγός και βυσματικές συνδέσεις <p>Ελέγξτε το σύστημα καυσαερίων και αν χρειάζεται, εξαλείψτε την ανακυκλοφορία καυσαερίων. Πατήστε το πλήκτρο απασφάλισης R.</p>



Πρόσθετοι κωδικοί βλάβης (Συνέχεια)

Κωδικός βλάβης στην οθόνη	Συμπεριφορά της εγκατάστασης	Αιτία βλάβης	Ενέργεια
EA	Καυστήρας σε βλάβη	Ρεύμα ιονισμού κατά τη βαθμονόμηση όχι στην έγκυρη περιοχή (πολύ μεγάλη απόκλιση από την προγενέστερη τιμή)	Ελέγξτε το σύστημα καυσαερίων και αν χρειάζεται, εξαλείψτε την ανακυκλοφορία καυσαερίων. Κατά την εξαρτώμενη από αέρα δωματίου λειτουργία αποτρέψτε την υψηλή ποσότητα σκόνης στον αέρα καύσης. Πατήστε το πλήκτρο απασφάλισης R . Μετά από πολλές ανεπιτυχείς προσπάθειες απασφάλισης αντικαταστήστε το βήμα κωδικοποίησης λέβητα και πατήστε το πλήκτρο απασφάλισης R .
Eb	Καυστήρας σε βλάβη	Επανελημμένη απώλεια φλόγας κατά τη βαθμονόμηση	Ελέγξτε την απόσταση ανάμεσα στο ηλεκτρόδιο ιονισμού και στο σώμα διοχέτευσης φλόγας (βλ. εγχειρίδιο σέρβις). Ελέγξτε τη ρύθμιση του τύπου αερίου. Ελέγξτε το σύστημα καυσαερίων και αν χρειάζεται, εξαλείψτε την ανακυκλοφορία καυσαερίων. Πατήστε το πλήκτρο απασφάλισης R .



Για περισσότερες οδηγίες σχετικά με την αντιμετώπιση βλάβης ανατρέξτε στο εγχειρίδιο σέρβις του λέβητα θέρμανσης.

Upute za montažu

za stručnjake

VIESSMANN

Zamjena regulacije

za Vitodens

Sigurnosne upute



Molimo Vas da se pridržavate ovih sigurnosnih uputa kako bi se isključile opasnosti po čovjeka i nastajanje materijalnih šteta.

Pojašnjenja sigurnosne upute



Pozor
Ovaj znak upozorava na moguće materijalne i ekološke štete.

Upute
Podaci sa dodatkom Upute sadrže dodatne informacije.

Montažu, prvo puštanje u pogon, inspekciju, održavanje i popravke moraju izvoditi ovlašteni stručnjaci (specijalizirana tvrtka za grijanje/ugovorno instalacijsko poduzeće).

Kod radova na uređaju/instalaciji grijanja isti se trebaju isključiti (npr. na posebnom osiguraču ili glavnoj sklopki) i osigurati od ponovnog uključjenja.

Ako se koristi plin, zatvoriti plinsku slavinu i osigurati je od nenamjernog otvaranja.

Nakon montaže ispitati nepropusnost na plin.

Pri svim radovima nositi prikladnu osobnu zaštitnu opremu.

Popravak sastavnih dijelova sa sigurnosno-tehničkom funkcijom ugrožava siguran pogon instalacije. U slučaju zamjene koristiti isključivo originalne dijelove tvrtke Viessmann ili rezervne dijelove koje je odobrila tvrtka Viessmann. Montirati sastavne dijelove s novim brtvama.

Upute za montažu

Uputa za primjenu

Br. narudž. zamjen-ske regulacije	Oznaka zamjenske re-gulacije	Oznaka regulacije koja se treba nadomjestiti
7834 245	VBC 130-A04.100	VBC 130-A03.100 VBC 130-A03.200 VBC 130-A03.300 VBC 130-A03.400
7834 249	VBC 130-A04.500	VBC 130-A03.500
7834 250	VBC 131-A04.100	VBC 131-A03.100

Provjera adresa kodiranja

Pri zamjeni regulacije se, ovisno o konfiguraciji instalacije, adrese kodiranja moraju iznova postaviti.

Ukoliko je moguće, prije montaže pozovite sljedeće adrese kodiranja i podešene vrijednosti zapišite u sljedeću tablicu.

Adresa kodiranja	Podešena vrijednost
82 (vrsta plina)	
06	
28	
31	
6F	



Upute za servisiranje kotla za grijanje

Nakon montaže

Ove upute nakon montaže priložiti uputama za servisiranje kotla za grijanje.

Otvaranje Vitodens-a



Upute za montažu i servisiranje

Isključiti mrežni napon.

Demontirati opslužni dio i zatvoriti regulaciju.

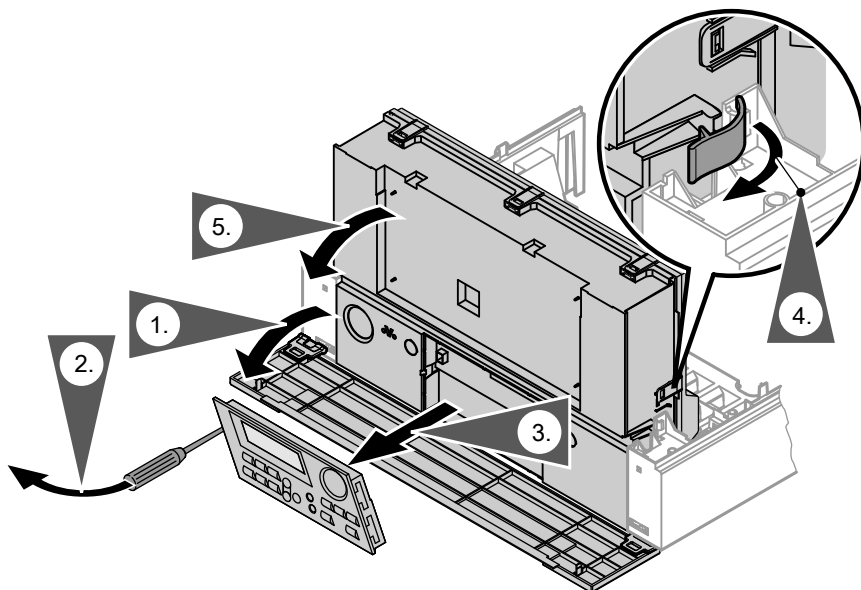

Pozor

Zbog elektrostatičkog pražnjenja može doći do oštećenja elektroničkih ugradnih sklopova.

Prije radova isprazniti statički naboj dodirivanjem uzemljenih objekata, npr. cijevi za grijanje ili za vodu.

Zamjena regulacije

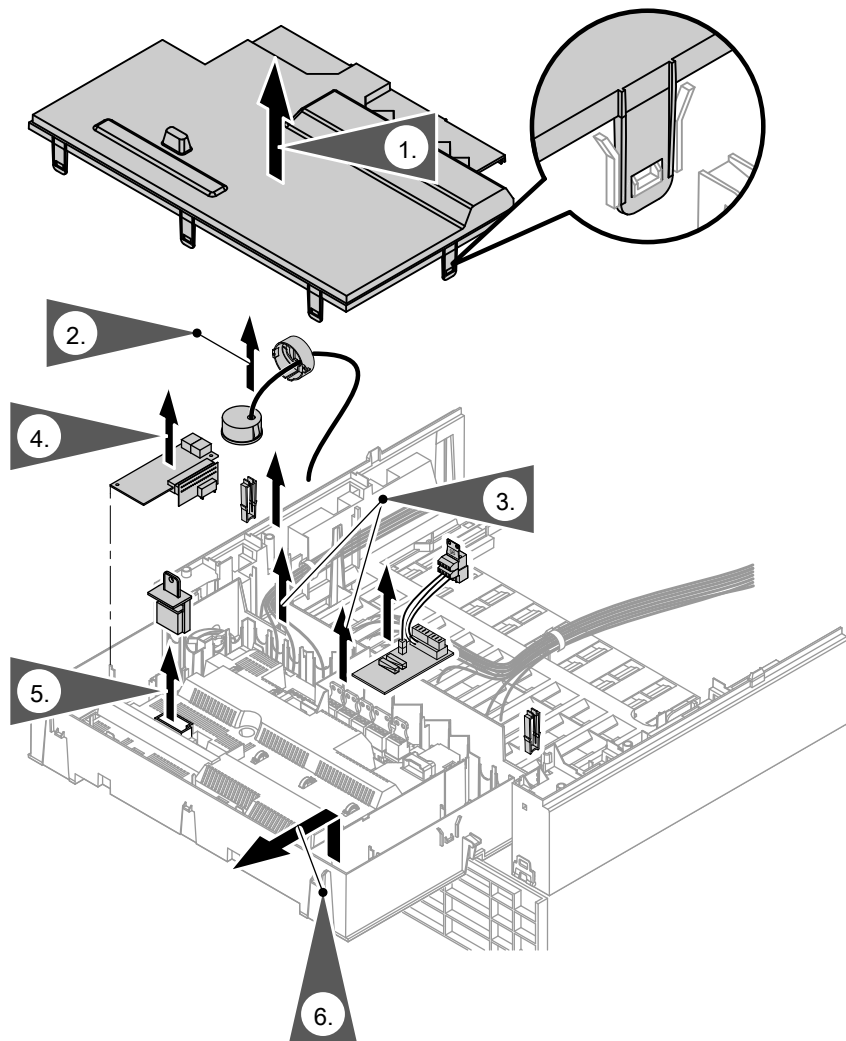

1. Otvoriti kućište regulacije.
2. Popustiti bajunetni zapor i izvaditi manometar.
3. Skinuti sve utikače na regulaciji.
4. Demontirati sva postojeća proširenja (unutarnje proširenje H1 ili H2, komunikacijski modul LON, kaskadni modul) i ugraditi u novu regulaciju.





Zamjena regulacije (nastavak)

5. Izvući utikač za kodiranje kotla i utaknuti ga u novu regulaciju.
6. Otpustiti mehanizme za aretiranje regulacije i izvaditi regulaciju.
7. Novu regulaciju staviti u nosač regulacije i pričvrstiti s mehanizmima za aretiranje.
8. Ugraditi manometar i učvrstiti pomoću bajunetnog zapora.
9. Nataknuti sve utikače na regulaciju.
10. Zatvoriti kućište regulacije i otklopiti regulaciju.
11. Ugraditi opslužni dio na novu regulaciju.

Prilagodba regulacije instalaciji grijanja

Postavljanje kodiranja natrag u stanje isporuke

Pritisnuti sljedeće tipke:

1.  +  istodobno pritisnuti oko 2s.
2.  »Osn. podeš.? Da« se pojavljuje.
3.  za potvrdu ili

4.  /  za »Osn. podeš.? Za izabrati Ne«.

Zatim podesiti adrese kodiranja prema tablici na stranici 98.

Upute

Vrsta plina mora se promijeniti samo kod pogona na tekući plin. U stanju kod isporuke regulacija je podešena na pogon na zemni plin.

Puštanje kotla za grijanje u pogon

1. Montirati prednji lim.
2. Kotao za grijanje pustiti u pogon i provjeriti funkciju.

Dodatne adrese kodiranja

U spoju s novom regulacijom mogu se dodatno postaviti sljedeće adrese kodiranja:

Kodiranje u stanju kod isporuke		Moguće podešavanje	
16:50	Kod cikličke kalibracije se kotao za grijanje uključuje prema krivulji grijanja. Ukoliko se točka uključjenja sukladno krivulji grijanja nalazi iznad 50 °C, kotao za grijanje se uključuje pri 50 °C.	16:30 do 16:127	Točka uključjenja za kalibraciju je podesiva od 30 °C do 127 °C (ograničeno parametrima koji su specifični za pojedini kotao)
17:42	Kod hitne kalibracije se kotao za grijanje uključuje prema krivulji grijanja. Ukoliko se točka uključjenja sukladno krivulji grijanja nalazi iznad 42 °C, kotao za grijanje se uključuje pri 42 °C.	17:30 do 16:127	Točka uključjenja za kalibraciju je podesiva od 30 °C do 127 °C (ograničeno parametrima koji su specifični za pojedini kotao)
51:0	Instalacija s hidrauličkom skretnicom: Unutarnja cirkulacijska crpka uvijek se uključuje kod zahtjeva za toplinom	51:1	Instalacija s hidrauličkom skretnicom: Unutarnja cirkulacijska crpka uključuje se kod zahtjeva za toplinom samo ako plamenik radi.
		51:2	Instalacija s međuspremnikom ogrjevne vode: Unutarnja cirkulacijska crpka uključuje se kod zahtjeva za toplinom samo ako plamenik radi.

Dodatni kodovi smetnje

U spoju s novom regulacijom mogu se dodatno postaviti sljedeći kodovi smetnje:

Kôd smetnje na displeju	Ponašanje instalacije	Uzrok smetnje	Mjera
E1	Smetnja plamenika	Prevelika ionizacijska struja tijekom kalibracije	Provjeriti razmak ionizacijske elektrode od plamenog tijela (vidi Upute za servisiranje). Kod pogona ovisnog o zraku, u prostoru izbjegavati veliko opterećenje prašinom u zraku za izgaranje. Pritisnuti tipku za deblokiranje R .
E2	Smetnja plamenika	Premalo strujanje ogrjevnje vode tijekom kalibracije. Kontrolnik strujanja se isključio.	Osigurati dovoljno visoku količinu protoka. Provjeriti kontrolnik strujanja. Ukloniti naslage kamenca i začepljenja. Pritisnuti tipku za deblokiranje R .
E3	Smetnja plamenika	Premalo oduzimanje topline tijekom kalibracije. Temperaturni kontrolnik se isključio.	Osigurati dovoljno oduzimanje topline. Pritisnuti tipku za deblokiranje R .



Dodatni kodovi smetnje (nastavak)

Kôd smetnje na displeju	Ponašanje instalacije	Uzrok smetnje	Mjera
E7	Smetnja plamenika	Premala ionizacijska struja tijekom kalibracije	<p>Provjeriti ionizacijsku elektrodu (vidi Upute za servisiranje):</p> <ul style="list-style-type: none"> ■ Razmak od plamenog tijela ■ Onečišćenje elektrode ■ Spojni vod i utični spojevi <p>Provjeriti sustav za odvod dimnih plinova, po potrebi ukloniti recirkulaciju dimnih plinova. Pritisnuti tipku za deblokiranje R.</p>

Dodatni kodovi smetnje (nastavak)

Kôd smetnje na displeju	Ponašanje instalacije	Uzrok smetnje	Mjera
EA	Smetnja plamenika	Ionizacijska struja tijekom kalibracije nije u važećem području (preveliko odstupanje u odnosu na prethodnu vrijednost)	Provjeriti sustav za odvod dimnih plinova, po potrebi ukloniti recirkulaciju dimnih plinova. Kod pogona ovisnog o zraku, u prostoru izbjegavati veliko opterećenje prašinom u zraku za izgaranje. Pritisnuti tipku za deblokiranje R . Nakon nekoliko bezuspješnih pokušaja deblokade, zamijeniti utikač za kodiranje kotla i pritisnuti tipku za deblokiranje R .
Eb	Smetnja plamenika	Plamen se ponovno gasi tijekom kalibracije	Provjeriti razmak ionizacijske elektrode od plamenog tijela (vidi Upute za servisiranje). Ispitati pridruživanje vrste plina. Provjeriti sustav za odvod dimnih plinova, po potrebi ukloniti recirkulaciju dimnih plinova. Pritisnuti tipku za deblokiranje R .



Za daljnje podatke o uklanjanju smetnji vidi Upute za servisiranje kotla za grijanje.

Szerelési utasítás

a szakember részére

VIESMANN

A szabályozó cseréje

Vitodens esetén

Biztonságtechnikai utasítások



Kérjük, hogy az emberi életet fenyegető veszélyek, a balesetek és az anyagi károk elkerülése érdekében pontosan tartsa be a biztonságtechnikai utasításokat.

A biztonságtechnikai utasítások magyarázata



Figyelem

Ez a jel anyagi és környezeti károk veszélyére figyelmeztet.

Fontos tudnivaló!

A *Fontos tudnivaló* címszó alatt kiegészítő információk találhatóak.

Szerelést, első üzembe helyezést, ellenőrzést, karbantartást és javítást csak arra feljogosított szakember (fűtési szakcég/szerződéses szerelő vállalat) végezhet.

A hálózati feszültséget a készüléken/fűtőberendezésen végzendő munkák megkezdése előtt ki kell kapcsolni (pl. a külön biztosítéknál vagy az egyik főkapcsolónál), és biztosítani kell visszakapcsolás ellen.

Gázüzemű berendezésnél a gázelzáró csapot el kell zárni és illetéktelen nyitás ellen biztosítani kell.

Szerelés után ellenőrizze a gáztömörséget.

Minden munkavégzéshez viseljen megfelelő egyéni védőeszközt.

A biztonságtechnikai funkcióval rendelkező alkatrészekon végzett javítások veszélyeztetik a berendezés biztonságos működését.

Csere esetén kizárólag eredeti Viessmann alkatrészeket vagy a Viessmann cég által engedélyezett pótalkatrészeket használjon. Az alkatrészeket új tömítéssel szerelje be.

Szerelési utasítások

Alkalmazási utasítás

Csereszabályozó rend.szám	Csereszabályozó megnevezése	Kicserélni kívánt szabályozó megnevezése
7834 245	VBC 130-A04.100	VBC 130-A03.100 VBC 130-A03.200 VBC 130-A03.300 VBC 130-A03.400
7834 249	VBC 130-A04.500	VBC 130-A03.500
7834 250	VBC 131-A04.100	VBC 131-A03.100

Kódcímek lekérdezése

A szabályozó cseréje során a rendszerkonfigurációtól függően néhány kódcímet újonnan be kell állítani.

Ha lehetséges, akkor szerelés előtt hívja be a következő kódcímeket, és jegyezze fel a beállított értékeket a következő táblázatba.

Kódcím	Beállított érték
82 (gázfajta)	
06	
28	
31	
6F	



A fűtőkazán szervizre vonatkozó utasítása

A szerelés után

Szerelést követően mellékelje ezt az utasítást a fűtőkazán szervizre vonatkozó utasításához.

A Vitodens kinyitása



Szerelési és szervizre vonatkozó utasítás

Kapcsolja ki a hálózati feszültséget.

Kezelőegység kiszerelemése és a szabályozó lehajtása

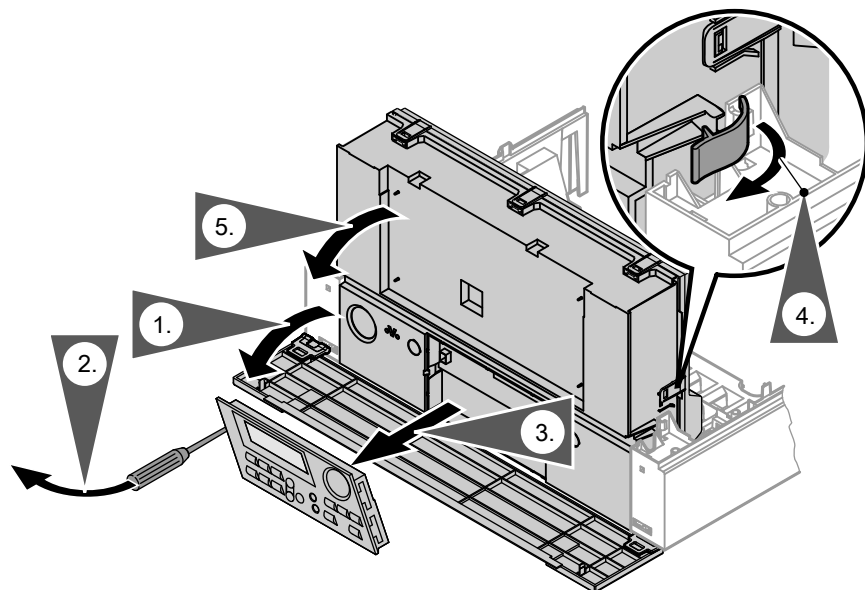

Figyelem

Elektrosztatikus kisülés esetén károsodhatnak az elektronikus részegységek.

A munka megkezdése előtt érintsen meg földelt részeket, pl. fűtési csöveket vagy vízvezetékeket, hogy így levezze a sztatikus töltést.

A szabályozó cseréje

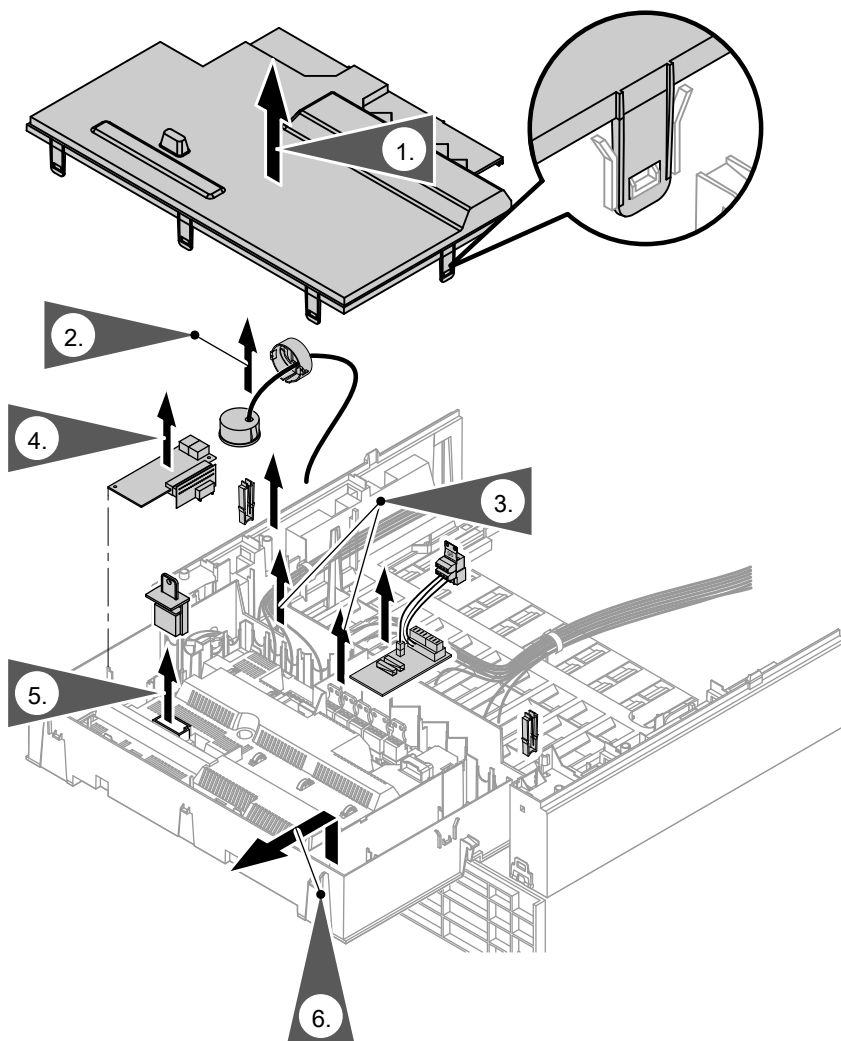

1. Nyissa fel a szabályozóházat.
2. Oldja ki a bajonetzárat, és vegye ki a nyomásmérőt.

3. Húzza ki a szabályozó összes dugóját.







A szabályozó cseréje (folytatás)

4. Szerelje ki az összes meglévő bővítő adaptert (H1 vagy H2 belső bővítő adapter, LON kommunikációs modul, kaszkádmódul), majd szerelje be ezeket az új szabályozóba.
5. Húzza ki a kazánkódkártyát és dugja be az új szabályozóba.
6. Oldja a szabályozó reteszeléseit és vegye ki a szabályozót.
7. Helyezze be az új szabályozót a szabályozótartóba, majd rögzítse a reteszelőkkel.
8. Szerelje be a nyomásmérőt, és reteszelje a bajonetzárral.
9. Dugja vissza a szabályozó összes dugóját.
10. Zárja le a szabályozóházat, és hajtsa fel a szabályozót.
11. Helyezze be a kezelőegységet a szabályozóba.

A szabályozás hozzáigazítása a fűtési rendszerhez

Kódcímek visszaállítása alapbeállításra

Nyomja meg a következő gombokat:

1.  +  gombokat kb. 2 másodpercig tartsa lenyomva.
2.  az „**alapérték? IGEN**” kijelzés jelenik meg.
3.  a megerősítéshez **vagy**

4.  /  az „**alapérték? NEM**” kiválasztásához.

Ezt követően állítsa be a kódcímeket a 107. oldalon lévő táblázatnak megfelelően.

Fontos tudnivaló!

A gázfajtát csak propángázos üzem esetén kell átállítani. Alapbeállításként a szabályozó földgáz üzemre van beállítva.

A kazán üzembe helyezése

1. Szerelje fel a homloklemez.
2. Helyezze üzembe a kazánt, és ellenőrizze a működését.

Kiegészítő kódcímek

Az új szabályozóval kapcsolatban a következő kódcímek állíthatók még be:

Kódcím alapbeállításban		Lehetséges átállítás	
16:50	Ciklikus kalibrálás esetén a fűtőkazán a fűtési jelleggörbe szerint kapcsol be. Ha a fűtési jelleggörbének megfelelően a bekapcsolási pont 50 °C fölött van, akkor a fűtőkazán 50 °C-nál bekapcsol.	16:30 és 16:127 között	A kalibrálás bekapcsolási pontja 30 °C és 127 °C között állítható be (ezt a fűtőkazán-specifikus paraméterek korlátozzák)
17:42	Sürgős kalibrálás esetén a fűtőkazán a fűtési jelleggörbe szerint kapcsol be. Ha a fűtési jelleggörbének megfelelően a bekapcsolási pont 42 °C fölött van, akkor a fűtőkazán 42 °C-nál bekapcsol.	17:30 és 16:127 között	A kalibrálás bekapcsolási pontja 30 °C és 127 °C között állítható be (ezt a fűtőkazán-specifikus paraméterek korlátozzák)
51:0	Rendszer hidraulikus váltóval: Hőigény esetén a belső keringető szivattyú mindig bekapcsol	51:1	Rendszer hidraulikus váltóval: Hőigény esetén a belső keringető szivattyú csak akkor kapcsol be, ha az égő működik.
		51:2	Rendszer fűtővíz-puffertárolóval: Hőigény esetén a belső keringető szivattyú csak akkor kapcsol be, ha az égő működik.

Kiegészítő hibakódok

Az új szabályozóval összefüggésben kiegészítésként a következő hibakódok is megjeleníthetők:

Hibakód a kijelzőn	A készülék viselkedése	Az üzemzavar oka	Intézkedés
E1	Az égő üzemzavara	Az ionizációs áram túl magas a kalibrálás során	Ellenőrizze az ionizációs elektróda és az égőtest közötti távolságot (lásd a szervizre vonatkozó utasítást). A helyiség levegőjétől függő üzemmód esetén kerülje a magas porterhelést az égést tápláló levegőben. Nyomja meg az R resetzoldó nyomógombot.
E2	Az égő üzemzavara	A fűtővízáramlás a kalibrálás során túl alacsony. Az áramláskapcsoló kikapcsolt.	Gondoskodjon elegendő keringetett mennyiségről. Ellenőrizze az áramláskapcsolót. Távolítsa el a vízkövet, eltömődéseket. Nyomja meg az R resetzoldó nyomógombot.
E3	Az égő üzemzavara	Túl alacsony hőleadás a kalibrálás során. A hőmérsékletőr kikapcsolt.	Gondoskodjon elegendő hőleadásról. Nyomja meg az R resetzoldó nyomógombot.

Kiegészítő hibakódok (folytatás)

Hibakód a kijelzőn	A készülék viselkedése	Az üzemzavar oka	Intézkedés
E7	Az égő üzemzavara	Az ionizációs áram túl alacsony a kalibrálás során	<p>Ionizációs elektróda ellenőrzése (lásd a szervizre vonatkozó utasítást):</p> <ul style="list-style-type: none"> ■ Távolság az égőtesttől ■ Az elektróda szennyeződése ■ Összekötő vezeték és dugós csatlakozások <p>Ellenőrizze az égéstermék-elvezető rendszert, szükség esetén szüntesse meg az égéstermék-visszáramlást. Nyomja meg az R resetzoldó nyomógombot.</p>



Kiegészítő hibakódok (folytatás)

Hibakód a kijelzőn	A készülék viselkedése	Az üzemzavar oka	Intézkedés
EA	Az égő üzemzavara	Az ionizációs áram a kalibrálás során nincs az érvényes tartományon belül (túl nagy eltérés az előző értékkel szemben)	Ellenőrizze az égéstermék-elvezető rendszert, szükség esetén szüntesse meg az égéstermék-visszáramlást. A helyiség levegőjétől függő üzemmód esetén kerülje a magas porterhelést az égést tápláló levegőben. Nyomja meg az R reteszoldó nyomógombot. Több sikertelen reteszoldási kísérlet után cserélje ki a kódkártyát, és nyomja meg az R reteszoldó nyomógombot.
Eb	Az égő üzemzavara	A láng ismételten kialszik a kalibrálás során	Ellenőrizze az ionizációs elektróda és az égőtest közötti távolságot (lásd a szervizre vonatkozó utasítást). Ellenőrizze a gázfajta hozzárendelését. Ellenőrizze az égéstermék-elvezető rendszert, szükség esetén szüntesse meg az égéstermék-visszáramlást. Nyomja meg az R reteszoldó nyomógombot.



A hibaelhárításra vonatkozó további adatokat lásd a fűtőkazán szervizre vonatkozó utasításában.

Istruzioni di montaggio

per il personale specializzato

VIESSMANN

Sostituzione della regolazione

per Vitodens

Avvertenze sulla sicurezza



Si prega di attenersi scrupolosamente alle avvertenze sulla sicurezza per evitare pericoli e danni a persone e cose.

Spiegazione delle avvertenze sulla sicurezza



Attenzione

Questo simbolo segnala il pericolo di danni a cose e all'ambiente.

Avvertenza

Le indicazioni contrassegnate con la parola Avvertenza contengono informazioni supplementari.

Montaggio, prima messa in funzione, ispezione, manutenzione e riparazioni devono essere eseguiti da personale specializzato (ditta installatrice o addetta alla manutenzione o gestione).

Prima di eseguire tali interventi su apparecchiature/impianto di riscaldamento, è necessario disinserire la tensione di rete (ad es. agendo sul singolo interruttore o sull'interruttore generale) ed assicurarsi che non possa essere reinserita.

Nel caso di combustibile gas, chiudere il rubinetto d'intercettazione gas ed assicurarsi che non possa essere riaperto accidentalmente.

Dopo il montaggio controllare la tenuta gas.

Per tutti i lavori indossare i dispositivi di protezione individuale.

Effettuare lavori di riparazione su componenti con funzione tecnica di sicurezza compromette il sicuro funzionamento dell'impianto. Per la sostituzione utilizzare esclusivamente ricambi originali Viessmann o parti di ricambio autorizzate da Viessmann.

Montaggio dei componenti con guarnizioni nuove.

Avvertenze per il montaggio

Indicazioni d'impiego

Codice art. regolazione di ricambio	Denominazione regolazione di ricambio	Denominazione regolazione da sostituire
7834 245	VBC 130-A04.100	VBC 130-A03.100 VBC 130-A03.200 VBC 130-A03.300 VBC 130-A03.400
7834 249	VBC 130-A04.500	VBC 130-A03.500
7834 250	VBC 131-A04.100	VBC 131-A03.100

Verifica degli indirizzi di codifica

In caso di sostituzione della regolazione, occorre reimpostare alcuni indirizzi di codifica a seconda della configurazione impianto.

Se possibile, verificare prima del montaggio i seguenti indirizzi di codifica e riportare i valori impostati nella tabella seguente.

Indirizzo di codifica	Valore impostato
82 (tipo di gas)	
06	
28	
31	
6F	



Istruzioni di servizio caldaia

A montaggio ultimato

Dopo il montaggio allegare le presenti istruzioni alle istruzioni di montaggio e di servizio della caldaia.

Apertura della Vitodens



Istruzioni di montaggio e di servizio

Disinserire la tensione di rete.

Smontaggio dell'unità di servizio e apertura della regolazione

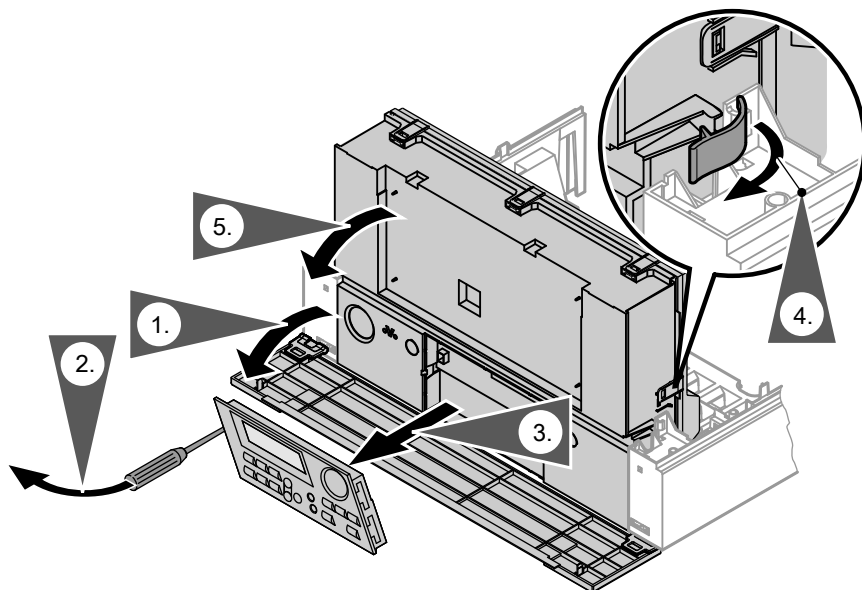

Attenzione

Eventuali scariche elettrostatiche possono danneggiare i componenti elettronici.

Prima di eseguire i lavori, scaricare a terra la carica elettrostatica toccando oggetti come ad es. i tubi dell'acqua o del riscaldamento.

Sostituzione della regolazione

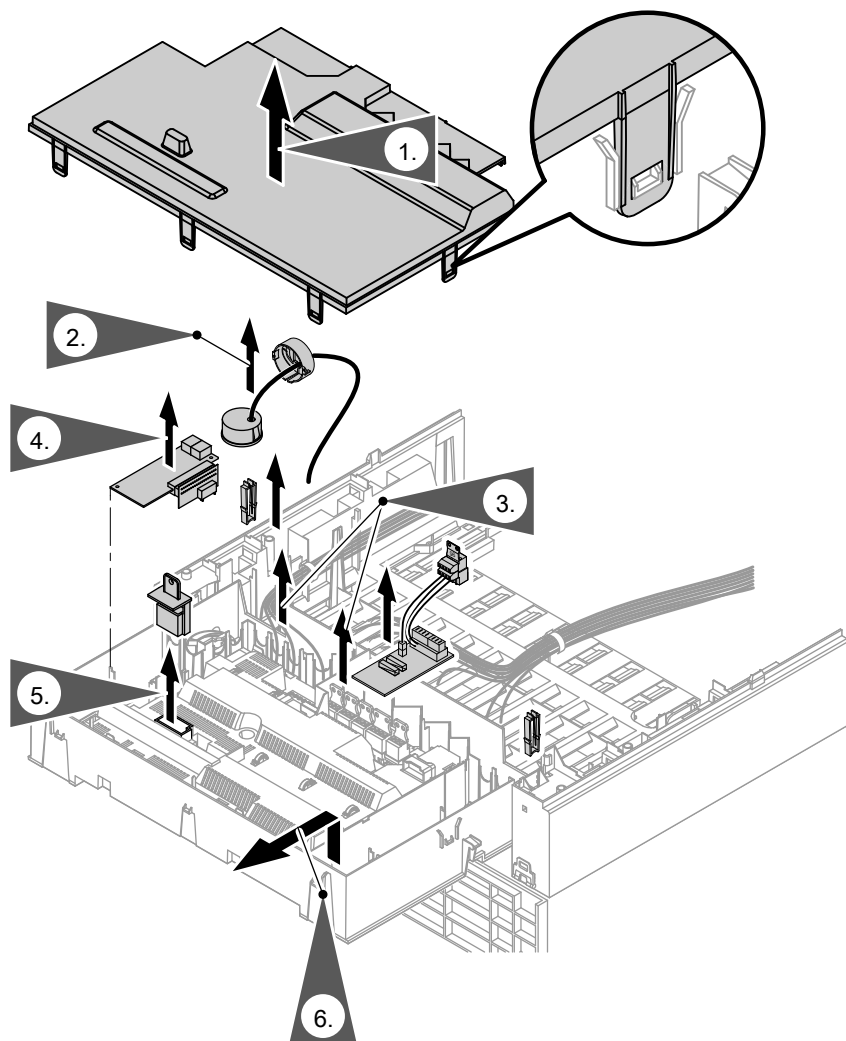

1. Aprire l'involucro della regolazione.

3. Staccare tutte le spine dalla regolazione.

2. Allentare la chiusura a baionetta e rimuovere il manometro.





Sostituzione della regolazione (continua)

4. Smontare tutti i complementi presenti (completamento interno H1 o H2, modulo di comunicazione LON, modulo cascata) e installare la nuova regolazione.
5. Rimuovere la spina di codifica della caldaia e inserirla sulla nuova regolazione.
6. Allentare i bloccaggi della regolazione e rimuovere la regolazione stessa.
7. Innestare la nuova regolazione nel supporto e fissarla con i bloccaggi.
8. Installare il manometro e bloccarlo con la chiusura a baionetta.
9. Collegare tutti i connettori della regolazione.
10. Chiudere l'involucro della regolazione e ribaltare la regolazione verso l'alto.
11. Inserire l'unità di servizio sulla nuova regolazione.

Adattamento della regolazione all'impianto

Ripristino delle codifiche allo stato di fornitura

Premere i seguenti tasti:

1.  +  contemporaneamente per ca. 2s.
2.  "Impost.base? Appare Si,,
3.  per confermare oppure

4.  per selezionare "Impost.base? per selezionare No,,

Quindi impostare gli indirizzi di codifica secondo la tabella a pagina 116.

Avvertenza

Il tipo di gaso deve essere modificato solo in caso di funzionamento con gas liquido. Allo stato di fornitura la regolazione è predisposta per il funzionamento con gas metano.

Messa in funzione della caldaia

1. Montare la lamiera anteriore.
2. Mettere in funzione la caldaia e controllarne il funzionamento.

Indirizzi di codifica aggiuntivi

In abbinamento alla nuova regolazione è possibile impostare anche i seguenti indirizzi di codifica:

Codifica allo stato di fornitura		Possibile modifica	
16:50	Durante la calibrazione ciclica la caldaia viene attivata secondo la curva di riscaldamento. Se l'inserimento in base alla curva di riscaldamento è superiore a 50 °C, la caldaia viene attivata a 50 °C.	16:30 - 16:127	L'inserimento per la calibrazione è regolabile da 30 °C a 127 °C (limitato da parametri specifici della caldaia)
17:42	Durante la calibrazione urgente la caldaia viene attivata secondo la curva di riscaldamento. Se l'inserimento in base alla curva di riscaldamento è superiore a 42 °C, la caldaia viene attivata a 42 °C.	17:30 - 16:127	L'inserimento per la calibrazione è regolabile da 30 °C a 127 °C (limitato da parametri specifici della caldaia)
51:0	Impianto con equilibratore idraulico: la pompa di circolazione interna viene sempre inserita in caso di richiesta di calore	51:1	Impianto con equilibratore idraulico: La pompa di circolazione interna viene inserita in caso di richiesta di calore solo se il bruciatore è in funzione.
		51:2	Impianto con serbatoio d'accumulo acqua di riscaldamento: La pompa di circolazione interna viene inserita in caso di richiesta di calore solo se il bruciatore è in funzione.

Codici di guasto aggiuntivo

In abbinamento alla nuova regolazione possono apparire anche i seguenti codici di guasto:

Codice di guasto sul display	Comportamento dell'impianto	Causa del guasto	Provvedimento
E1	Bruciatore in guasto	Corrente di ionizzazione eccessiva durante la calibrazione	Controllare la distanza dell'elettrodo di ionizzazione dal corpo fiamma (vedi istruzioni di servizio). Con il funzionamento a camera aperta evitare carichi di polvere elevati nell'aria di combustione. Premere il pulsante di sblocco R .
E2	Bruciatore su guasto	Flusso insufficiente di acqua calda durante la calibrazione. Il flussostato è intervenuto.	Assicurarsi che la quantità in circolazione sia sufficiente. Controllare il flussostato. Eliminare incrostazione e intasamenti. Premere il pulsante di sblocco R .
E3	Bruciatore su guasto	Prelievo insufficiente del calore prodotto durante la calibrazione. È intervenuto il termostato di blocco.	Assicurarsi che il prelievo del calore prodotto sia sufficiente. Premere il pulsante di sblocco R .



Codici di guasto aggiuntivo (continua)

Codice di guasto sul display	Comportamento dell'impianto	Causa del guasto	Provvedimento
E7	Bruciatore su guasto	Corrente di ionizzazione insufficiente durante la calibrazione	<p>Controllare l'elettrodo di ionizzazione (vedi istruzioni di servizio):</p> <ul style="list-style-type: none"> ■ Distanza dal corpo fiamma ■ Insudiciamento dell'elettrodo ■ Tubazioni di collegamento e collegamenti ad innesto <p>Controllare il sistema di scarico fumi, se necessario eliminare il ricircolo gas di scarico. Premere il pulsante di sblocco R.</p>

Codici di guasto aggiuntivo (continua)

Codice di guasto sul display	Comportamento dell'impianto	Causa del guasto	Provvedimento
EA	Bruciatore su guasto	La corrente di ionizzazione durante la calibrazione non rientra nel campo ammesso (scostamento eccessivo rispetto al valore precedente)	Controllare il sistema di scarico fumi, se necessario eliminare il ricircolo gas di scarico. Con il funzionamento a camera aperta evitare carichi di polvere elevati nell'aria di combustione. Premere il pulsante di sblocco R . Dopo numerosi tentativi di sblocco falliti, sostituire la spina di codifica della caldaia e premere il pulsante di sblocco R .
Eb	Bruciatore su guasto	Ripetuta perdita di fiamma durante la calibrazione	Controllare la distanza dell'elettrodo di ionizzazione dal corpo fiamma (vedi istruzioni di servizio). Controllare l'abbinamento del tipo di gas. Controllare il sistema di scarico fumi, se necessario eliminare il ricircolo gas di scarico. Premere il pulsante di sblocco R .



Per ulteriori informazioni sull'eliminazione dei guasti vedi le istruzioni di servizio della caldaia.

Montažo instrukcija

specialistui

VIESSMANN

Regulatoriaus keitimas

skirta Vitodens

Saugos nuorodos



Prašome tiksliai laikytis šių saugumo nuorodų. Tai padės išvengti pavojaus žmonių sveikatai bei materialinių nuostolių.

Saugumo nuorodų aiškinimas



Dėmesio

Šis ženklas įspėja dėl galimos materialinės žalos ar žalos aplinkai.

Nuoroda

Duomenyse, pažymėtuose žodžiu „nuoroda“, pateikiama papildoma informacija.

Montavimą, pirmąjį paleidimą, tikrinimą, techninę priežiūrą ir remontą gali atlikti tik įgalioti specialistai (specializuota šildymo technikos įmonė / instaliavimo įmonė, su kuria pasirašyta sutartis).

Dirbant su prietaisu / šildymo sistema, išjungti juose įtampą (pvz., atskiru saugos išjungikliu arba pagrindiniu jungikliu) ir apsaugoti, kad ji nebūtų įjungta vėl.

Jei kurui naudojamos dujos, užsukite dujų skiriamąjį čiaupą ir užtikrinkite, kad jis nebūtų atsuktas netyčia.

Po montavimo patikrinkite sandarumą dujoms.

Atlikdami visus darbus dėvėkite tinkamas asmeninės apsaugos priemones.

Saugos funkcijas atliekančių konstrukcinių dalių remontas kelia pavojų saugiam sistemos darbui.

Keisdami naudokite tik originalias Viessmann dalis arba atsargines dalis, aprobuotas Viessmann.

Konstrukcines dalis montuokite su naujais sandarikliais.

Montavimo nuorodos

Naudojimo nuoroda

Atsarginio reguliatoriaus užsak. Nr.	Atsarginio reguliatoriaus pavadinimas	Norimo pakeisti reguliatoriaus pavadinimas
7834 245	VBC 130-A04.100	VBC 130-A03.100 VBC 130-A03.200 VBC 130-A03.300 VBC 130-A03.400
7834 249	VBC 130-A04.500	VBC 130-A03.500
7834 250	VBC 131-A04.100	VBC 131-A03.100

Kodavimo adresų peržiūra

Pakeitus reguliatorių, priklausomai nuo sistemos konfigūracijos reikia iš naujo nustatyti kai kuriuos kodavimo adresus.

Jei yra galimybė, prieš montuodami iškvieskite toliau nurodytus kodavimo adresus ir tolesnėje lentelėje užsirašykite nustatytas vertes.

Kodavimo adresas	Nustatyta vertė
82 (dujų rūšis)	
06	
28	
31	
6F	



Šildymo katilo techninės priežiūros instrukcija

Po montažo

Pabaigę montuoti šią instrukciją pridėkite prie šildymo katilo techninės priežiūros instrukcijos.

Vitodens atidarymas



Montavimo ir techninės priežiūros instrukcija

Išjunkite el. tinklo įtampą.

Valdymo modulio išmontavimas ir reguliatoriaus atvertimas

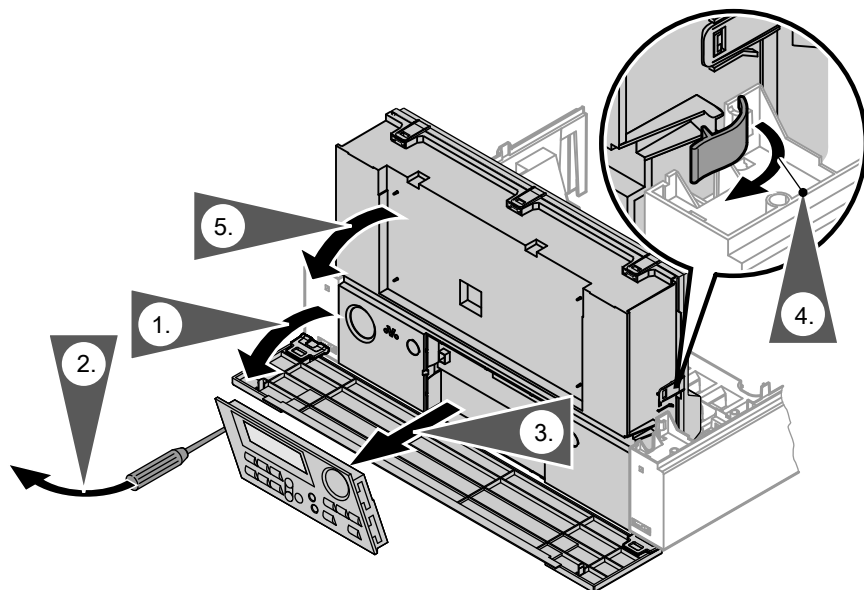

Dėmesio

Elektrostatinės iškravos gali apgadinti elektroninius konstrukcinius mazgus.

Prieš pradėdami darbą palieskite tinkamus objektus, pvz., šildymo arba vandentiekio vamzdžius, ir neutralizuokite statines įkrovas.

Regulatoriaus keitimas

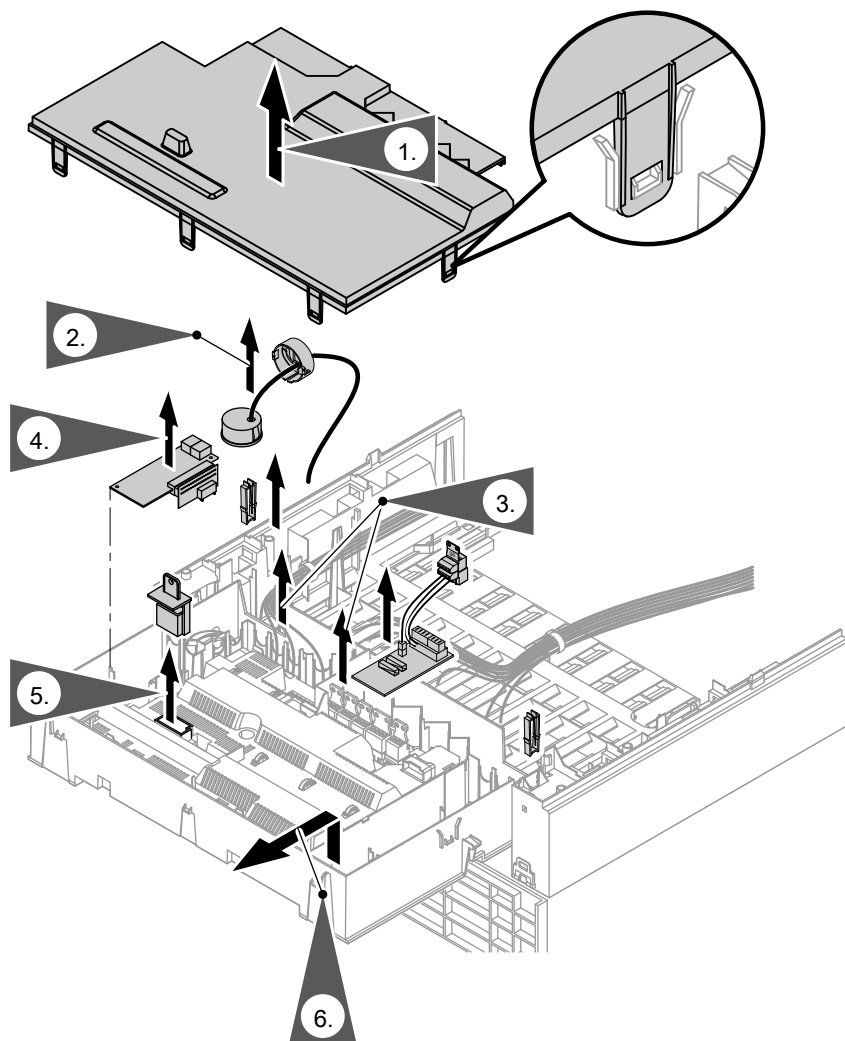

1. Atidarykite regulatoriaus korpusą.
2. Atpalaiduokite kaištines jungtis ir išimkite manometrą.
3. Ištraukite iš regulatoriaus visus kištukus.







Regulatoriaus keitimas (tęsinys)

4. Išmontuokite visus esančius plėtinius (vidinį plėtinį H1 arba H2, LON komunikacinį modulį, pakopinės sistemos modulį) ir įmontuokite juos į naują reguliatorių.
5. Ištraukite katilo kodavimo kištuką ir įstatykite į naują reguliatorių.
6. Atpalaiduokite regulatoriaus fiksatorius ir išimkite reguliatorių.
7. Į regulatoriaus laikiklį įstatykite naują reguliatorių ir pritvirtinkite jį fiksatoriais.
8. Įmontuokite manometrą ir įtvirtinkite kaištinėmis jungtimis.
9. Įstatykite į reguliatorių visus kištukus.
10. Uždarykite regulatoriaus korpusą ir užverskite į viršų reguliatorių.
11. Įstatykite į naują reguliatorių valdymo modulį.

Regulatoriaus pritaikymas prie šildymo sistemos

Kodavimų gražinimas į tiekimo būseną

Spauskite tokius mygtukus:

1.  +  spauskite vienu metu maždaug 2 s.
2.  Pasirodo „**Pagrindinė nuost.? Taip**“.
3.  patvirtinimui arba

4.  jei norite parinkti „**Pagrindinė nuost.? Ne**“.

Tada vadovaudamiesi lentele 125 psl. nustatykite kodavimo adresus.

Nuoroda

Dujų rūšį reikia adaptuoti tik tada, jeigu numatyta eksploatacija su suskystintomis dujomis. Gamykloje reguliatorius yra sureguliuotas eksploatacijai su gamtinėmis dujomis.

Šildymo katilo eksploatacijos pradėjimas

1. Uždėkite priekinį skydą.
2. Įjunkite šildymo katilą ir patikrinkite veikimą.

Papildomi kodavimo adresai

Naujame reguliatoriuje galima papildomai nustatyti tokius kodavimo adresus:

Kodavimas tiekimo būsenoje		Galimi pakeitimai	
16:50	Cikliškai kalibruojant, šildymo katilas įjungiamas pagal šildymo charakteristikų kreivę. Jeigu pagal šildymo charakteristikų kreivę įjungimo taškas yra virš 50 °C, šildymo katilas įjungiamas prie 50 °C.	16:30 iki 16:127	Įjungimo tašką kalibravimui galima nustatyti nuo 30 °C iki 127 °C (riboja specifiniai katilo parametrai)
17:42	Jei kalibruoti būtina, šildymo katilas įjungiamas pagal šildymo charakteristikų kreivę. Jeigu pagal šildymo charakteristikų kreivę įjungimo taškas yra virš 42 °C, šildymo katilas įjungiamas prie 42 °C.	17:30 iki 16:127	Įjungimo tašką kalibravimui galima nustatyti nuo 30 °C iki 127 °C (riboja specifiniai katilo parametrai)
51:0	Sistema su hidrauliniu indu: Esant šilumos poreikavimui, vidinis cirkuliacinis siurblys įjungiamas visada.	51:1	Sistema su hidrauliniu indu: Esant šilumos poreikavimui, vidinis cirkuliacinis siurblys įjungiamas tik tada, kai dirba degiklis.
		51:2	Sistema su šildymo vandens kaupikliu: Esant šilumos poreikavimui, vidinis cirkuliacinis siurblys įjungiamas tik tada, kai dirba degiklis.

Papildomi sutrikimo kodai

Naujame reguliatoriuje galima papildomai pasižiūrėti tokius sutrikimo kodus:

Sutrikimo kodas ekrane	Sistemos veiksenas	Sutrikimo priežastis	Priemonė
E1	Degiklio sutrikimas	Kalibravimo metu per didelė jonizacijos srovė	Patikrinkite jonizacijos elektrodo atstumą iki degimo paviršiaus (žr. techninės priežiūros instrukciją). Eksploatuodami nuo patalpų oro priklausomu režimu stenkitės, kad degimo ore nebūtų daug dulkių. Spustelėkite atsklendimo mygtuką R .
E2	Degiklio sutrikimas	Kalibravimo metu per mažas šildymo vandens srautas. Išjungė srauto kontrolės relė.	Pasirūpinkite pakankamu cirkuliaciniu kiekiu. Patikrinkite srauto kontrolės relę. Pašalinkite užkalkėjimus, kamšalus. Spustelėkite atsklendimo mygtuką R .
E3	Degiklio sutrikimas	Kalibravimo metu per mažas šilumos paėmimas. Išjungė šiluminė relė.	Pasirūpinkite pakankamu šilumos paėmimu. Spustelėkite atsklendimo mygtuką R .
E7	Degiklio sutrikimas	Kalibravimo metu per maža jonizacijos srovė.	Patikrinkite jonizacijos elektrodą (žr. techninės priežiūros instrukciją): <ul style="list-style-type: none"> ■ atstumą iki degimo paviršiaus ■ elektrodo užteršimą ■ jungiamąją liniją ir kištukinius sujungimus Patikrinkite išmetamųjų dujų sistemą, jei reikia, pašalinkite išmetamųjų dujų recirkuliaciją. Spustelėkite atsklendimo mygtuką R .

Papildomi sutrikimo kodai (tęsinys)

Sutrikimo kodas ekrane	Sistemos veiksenas	Sutrikimo priežastis	Priemonė
EA	Degiklio sutrikimas	Kalibravimo metu jonizacijos srovė ne galiojančiame diapazone (per didelis nuokrypis nuo praeitos vertės)	Patikrinkite išmetamųjų dujų sistemą, jei reikia, pašalinkite išmetamųjų dujų recirkuliaciją. Eksploatuodami nuo patalpų oro priklausomu režimu stenkitės, kad degimo ore nebūtų daug dulkių. Spustelėkite atsklendimo mygtuką R . Po kelių nesėkmingų atsklendimo bandymų pakeiskite katilo kodavimo kištuką ir spustelėkite atsklendimo mygtuką R .
Eb	Degiklio sutrikimas	Kalibravimo metu pakartotinai dingsta liepsna	Patikrinkite jonizacijos elektrodo atstumą iki degimo paviršiaus (žr. techninės priežiūros instrukciją). Patikrinkite dujų rūšies priskirtį. Patikrinkite išmetamųjų dujų sistemą, jei reikia, pašalinkite išmetamųjų dujų recirkuliaciją. Spustelėkite atsklendimo mygtuką R .



Daugiau informacijos apie sutrikimų šalinimą žr. šildymo katilo techninės priežiūros instrukcijoje.

Montāžas instrukcija

speciālistiem

VIESMANN

Vadības ierīces nomaiņa

paredzēta Vitodens

Drošības norādes



Lūdzu precīzi ievērot šos drošības norādījumus, lai novērstu briesmu un zaudējumu draudus cilvēkiem un materiālajām vērtībām.

Drošības norādījumu paskaidrojumi



Uzmanību

Šī zīme brīdina par materiāliem zaudējumiem un kaitējumiem apkārtējai videi.

Norādījums!

Dati ar vārdu "norādījums" satur papildus informāciju.

Montāža, pirmā nodošana ekspluatācijā, pārbaude, tehniskā apkope un remonts ir jāveic autorizētiem speciālistiem (specializētam siltumtehnikas uzņēmumam vai līgumā noteiktam iekārtas uzstādītājam).

Veicot darbus pie ierīcēm/apkures iekārtas, jāatslēdz spriegums (piemēram, ar atsevišķu drošinātāju vai centrālo slēdzi) un jānodrošinās pret nejaušu ieslēgšanos.

Ja par kurināmo tiek izmantota gāze, jāaizver gāzes noslēgšanas krāns, un tas jānodrošina pret nejaušu atvēršanu.

Pēc montāžas pārbaudīt hermētiskumu.

Veicot jebkādus darbus, lietot piemērotu individuālo aizsargaprīkojumu.

Veicot remontdarbus detaļām, kuras pilda ar drošības tehniku saistītas funkcijas, pazeminās iekārtas ekspluatācijas drošība.

Nomaiņai izmantot tikai oriģinālās Viessmann rezerves daļas vai rezerves daļas, kuru izmantošanu Viessmann ir akceptējis.

Veicot mezglu montāžu, jāizmanto jaunas starplikas.

Montāžas norādes

Norāde par izmantošanu

Rezerves vadības ierīces pasūt. Nr.	Rezerves vadības ierīces apzīmējums	Maināmās vadības ierīces apzīmējums
7834 245	VBC 130-A04.100	VBC 130-A03.100 VBC 130-A03.200 VBC 130-A03.300 VBC 130-A03.400
7834 249	VBC 130-A04.500	VBC 130-A03.500
7834 250	VBC 131-A04.100	VBC 131-A03.100

Kodēšanas adresu nolasījums

Veicot vadības ierīces nomaiņu, atbilstoši iekārtas konfigurācijai no jauna nepieciešams veikt kodēšanas adresu iestatīšanu.

Ja iespējams, pirms montāžas atvērt turpmākās kodēšanas adreses un sekojošā tabulā pierakstīt iestatītās vērtības.

Kodēšanas adrese	Iestatītā vērtība
82 (gāzes veids)	
06	
28	
31	
6F	



Skatīt apkures katla apkopes instrukciju

Pēc montāžas

Šo instrukciju pēc montāžas pievienot apkures katla apkopes instrukcijai.

Vitodens atvēršana



Montāžas un apkopes instrukcija

Izslēgt tīkla spriegumu.

Vadības bloka demontāža un vadības ierīces noliekšana

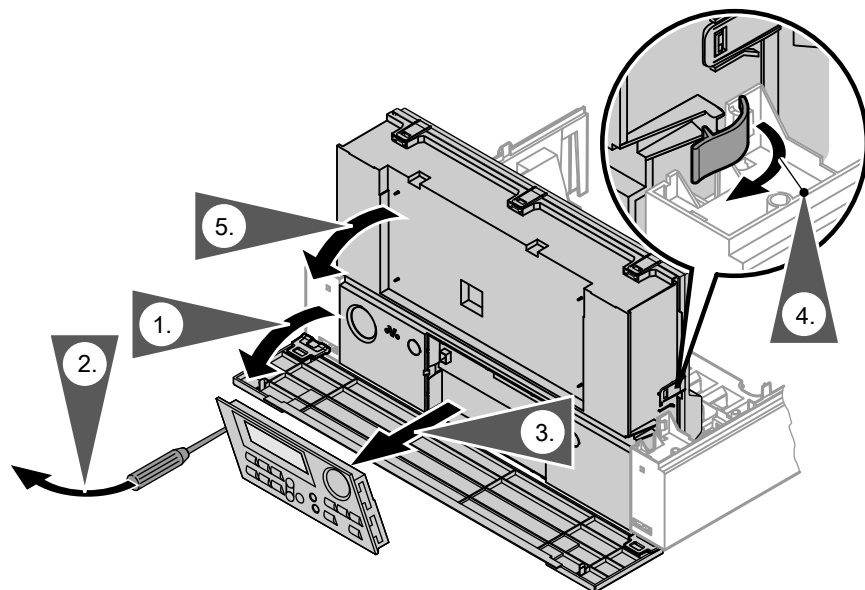

Uzmanību

Elektrostatiskās izlādes rezultātā var tikt bojāti elektroniskie mezgli.

Pirms darbu sākšanas pieskar-
ties zemētiem objektiem, piem.,
apkures vai ūdens caurulēm, lai
novadītu statisko uzlādi.

Vadības ierīces nomaīņa

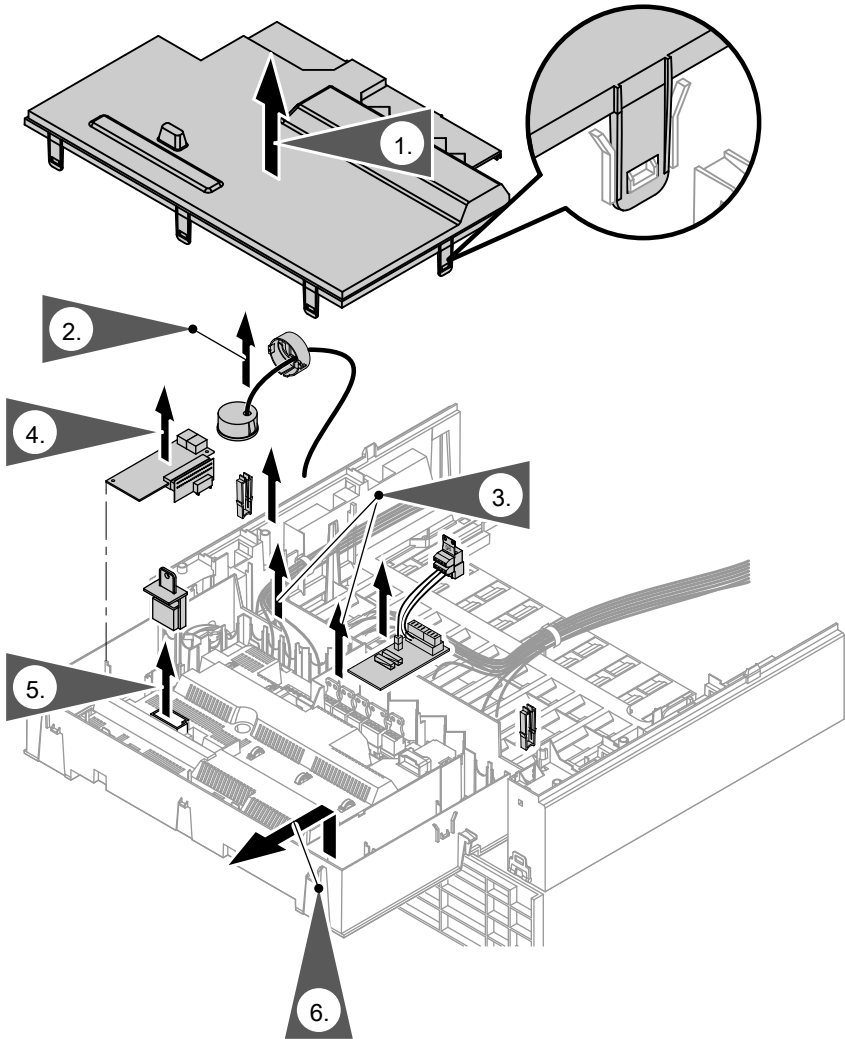

1. Atvērt vadības ierīces korpusu.
2. Atlaist bajonetstiprinājumu un izņemt manometru.

3. Atvienot no vadības ierīces visas kontaktdakšas.







Vadības ierīces nomaīņa (Turpinājums)

4. Demontēt visus esošos paplašinājumus (iekšējais paplašinājums H1 vai H2, LON komunikācijas modulis, kaskādes modulis) un uzstādīt jaunajā vadības ierīcē.
5. Izvilkt katla kodēšanas spraudni un iespraust jaunajā vadības ierīcē.
6. Atvērt vadības ierīces drošības fiksatorus un izņemt vadības ierīci.
7. Vadības ierīces panelī ievietot jaunu vadības ierīci un nofiksēt ar drošības fiksatoriem.
8. Uzstādīt manometru un nofiksēt ar bajonetstiprinājumu.
9. Vadības ierīcei pieslēgt visas kontaktdakšas.
10. Aizvērt vadības ierīces korpusu un vadības ierīci pacelt uz augšu.
11. Ielikt jaunās vadības ierīces vadības bloku.

Vadības ierīces pieskaņošana apkures iekārtai

Kodējumu atiestatīšana piegādes stāvoklī

Nospieš šādus taustiņus:

1.  +  nospieš vienlaicīgi uz apm. 2s.
2.  „**Factory set? Yes**“ (Rūpnīcas iestat.? Jā).
3.  , lai apstiprinātu vai

4.  lai izvēlētos „**Factory set? No**“ (Rūpnīcas iestat.? Nē).

Visbeidzot iestatīt kodēšanas adreses atbilstoši tabulai 133. lpp.

Norādījums!

Gāzes veids jāpārstata tikai tad, ja iekārtas ekspluatācijai tiek izmantota sašķidrinātā gāze. Piegādes stāvoklī vadības ierīce ir iestatīta ekspluatācijai ar dabas gāzi.

Apkures katlu nodot ekspluatācijā

1. Piemontējiet priekšējo plātni.
2. Ieslēgt apkures katlu un pārbaudīt tā darbību.

Papildu kodēšanas adreses

Kombinācijā ar jauno vadības ierīci papildus iespējams iestatīt turpmākās kodēšanas adreses:

Kodējums piegādes stāvoklī		Iespējamais pārkodējums	
16:50	Cikliskās kalibrācijas gadījumā apkures katls tiek ieslēgts atbilstoši apkures raksturīknei. Ja ieslēgšanas punkts atbilstoši apkures raksturīknei ir virs 50 °C, apkures katls tiek ieslēgts pie 50 °C.	16:30 līdz 16:127	Kalibrācijas ieslēgšanas punkts iestatāms robežās no 30 °C līdz 127 °C (ierobežo specifiski katla parametri)
17:42	Steidzamas kalibrācijas gadījumā apkures katls tiek ieslēgts atbilstoši apkures raksturīknei. Ja ieslēgšanas punkts atbilstoši apkures raksturīknei ir virs 42 °C, apkures katls tiek ieslēgts pie 42 °C.	17:30 līdz 16:127	Kalibrācijas ieslēgšanas punkts iestatāms robežās no 30 °C līdz 127 °C (ierobežo specifiski katla parametri)
51:0	Iekārta ar hidraulisko atdalītāju: Iekšējais cirkulācijas sūknis siltuma pieprasījuma gadījumā tiek ieslēgts vienmēr	51:1	Iekārta ar hidraulisko atdalītāju: Iekšējais cirkulācijas sūknis siltuma pieprasījuma gadījumā tiek ieslēgts tikai tad, ja deglis darbojas.
		51:2	Iekārta ar apkures ūdens akumulācijas tvertni: Iekšējais cirkulācijas sūknis siltuma pieprasījuma gadījumā tiek ieslēgts tikai tad, ja deglis darbojas.

Papildu traucējumu kodi

Kombinācijā ar jauno vadības ierīci papildus var tikt uzrādīti turpmākie traucējumu kodi:

Traucējuma kods displejā	Iekārtas darbība	Traucējuma cēlonis	Veicamie pasākumi
E1	Degļa darbības traucējums	Pārāk liela jonizācijas strāva kalibrēšanas laikā	Pārbaudīt atstarpi starp jonizācijas elektrodu un liesmas apvalku (skatīt Apkopes instrukciju). No telpu gaisa atkarīgā režīmā nepieļaut, ka degšanai nepieciešamais gaiss satur daudz putekļu. Nospiest atbloķēšanas taustiņu R .
E2	Degļa darbības traucējums	Pārāk maza apkures ūdens plūsmas kalibrēšanas laikā. Plūsmas kontrolierīce izslēgusi iekārtu.	Nodrošināt pietiekamu cirkulācijas daudzumu. Pārbaudīt plūsmas kontrolierīci. Novērst apkaļojumu, aizsērējumu. Nospiest atbloķēšanas taustiņu R .
E3	Degļa darbības traucējums	Pārāk maza siltuma novadīšana kalibrēšanas laikā. Temperatūras kontrolierīce izslēgusi iekārtu.	Nodrošināt pietiekamu siltuma novadīšanu. Nospiest atbloķēšanas taustiņu R .
E7	Degļa darbības traucējums	Pārāk maza jonizācijas strāva kalibrēšanas laikā	Jonizācijas elektrodu pārbaude (skatīt Apkopes instrukciju): <ul style="list-style-type: none"> ■ Atstatums līdz liesmas apvalkam ■ Netīri elektроди ■ Savienojuma vads un kontaktsavienojumi Pārbaudīt dūmgāzu sistēmu; nepiec. gad. novērst dūmgāzu recirkulāciju. Nospiest atbloķēšanas taustiņu R .

Papildu traucējumu kodi (Turpinājums)

Traucējuma kods displejā	Iekārtas darbība	Traucējuma cēlonis	Veicamie pasākumi
Ea	Degļa darbības traucējums	Jonizācijas strāva kalibrēšanas laikā ārpus atbilstošā diapazona (pārāk liela novirze no iepriekšējās vērtības)	Pārbaudīt dūmgāzu sistēmu; nepiec. gad. novērst dūmgāzu recirkulāciju. No telpu gaisa atkarīgā režīmā nepieļaut, ka degšanai nepieciešamais gaiss satur daudz putekļu. Nospieš atbloķēšanas taustiņu R . Ja vairāki atbloķēšanas mēģinājumi bijuši nesekmīgi, nomainīt katla kodēšanas spraudni un nospieš atbloķēšanas taustiņu R .
Eb	Degļa darbības traucējums	Atkārtota liesmas nodzišana kalibrēšanas laikā	Pārbaudīt atstarpi starp jonizācijas elektrodu un liesmas apvalku (skatīt Apkopes instrukciju). Pārbaudiet gāzes veida izkārtojumu. Pārbaudīt dūmgāzu sistēmu; nepiec. gad. novērst dūmgāzu recirkulāciju. Nospieš atbloķēšanas taustiņu R .



Sīkāku informāciju par traucējumu novēršanu skatīt apkures katla apkopes instrukcijā.

Montagehandleiding

voor de installateur

VIESSMANN

Regeling vervangen

voor Vitodens

Veiligheidsinstructies



Volg deze veiligheidsvoorschriften nauwkeurig op ter voorkoming van lichamelijk letsel en materiële schade.

Toelichting bij veiligheidsvoorschriften



Opgelet

Dit teken waarschuwt voor materiële schade en schade aan het milieu.

Opmerking

Gegevens met het woord "Opmerking" bevatten aanvullende informatie.

Montage, eerste inbedrijfstelling, inspectie, onderhoud en reparatie moeten door bevoegde vakmensen (installateurs, contractuele installatiefirma) worden uitgevoerd.

Bij werkzaamheden aan het toestel of de verwarmingsinstallatie moet de stroomvoorziening worden uitgeschakeld (bijv. met de afzonderlijke zekering of een hoofdschakelaar) en tegen opnieuw inschakelen worden beveiligd.

Bij gas als brandstof de gasafsluitkraan sluiten en beveiligen tegen ongewild openen.

Na montage controleren op gaslekken.

Bij alle werkzaamheden geschikte persoonlijke beschermende uitrusting dragen.

De reparatie van onderdelen met een veiligheidstechnische functie brengt de veilige werking van de installatie in gevaar.

Bij vervanging uitsluitend originele onderdelen van Viessmann of door Viessmann goedgekeurde onderdelen gebruiken.

Montage van de onderdelen met nieuwe pakkingen.

Montage-instructies

Gebruiksaanwijzing

Best.nr. reserve-regeling	Omschrijving reserve-regeling	Omschrijving te vervangen regeling
7834 245	VBC 130-A04.100	VBC 130-A03.100 VBC 130-A03.200 VBC 130-A03.300 VBC 130-A03.400
7834 249	VBC 130-A04.500	VBC 130-A03.500
7834 250	VBC 131-A04.100	VBC 131-A03.100

Codeeradressen opvragen

Bij vervangen van de regeling moeten naargelang installatieconfiguratie sommige codeeradressen opnieuw worden ingesteld.

Indien mogelijk, voor de montage volgende codeeradressen oproepen en de ingestelde waarden in onderstaande tabellen noteren.

Codeeradres	Ingestelde waarde
82 (gassoort)	
06	
28	
31	
6F	



Servicehandleiding van de verwarmingsketel

Na de montage

Deze handleiding na de montage aan de servicehandleiding van de verwarmingsketel bijvoegen.

Vitodens openen



Montage- en servicehandleiding

Netspanning uitschakelen.

Bedieningsgedeelte demonteren en regeling naar beneden klappen

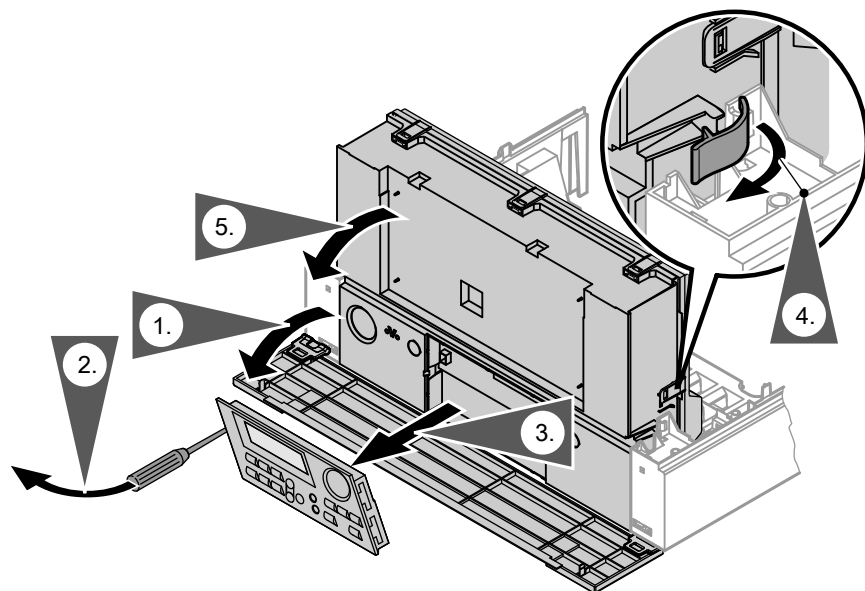

Opgelet

Door elektrostatische ontlading kunnen elektronische modules worden beschadigd.

Vóór de uitvoering van werkzaamheden geaarde objecten, bijv. verwarmings- of waterleiding, aanraken om de statische lading af te leiden.

Regeling vervangen

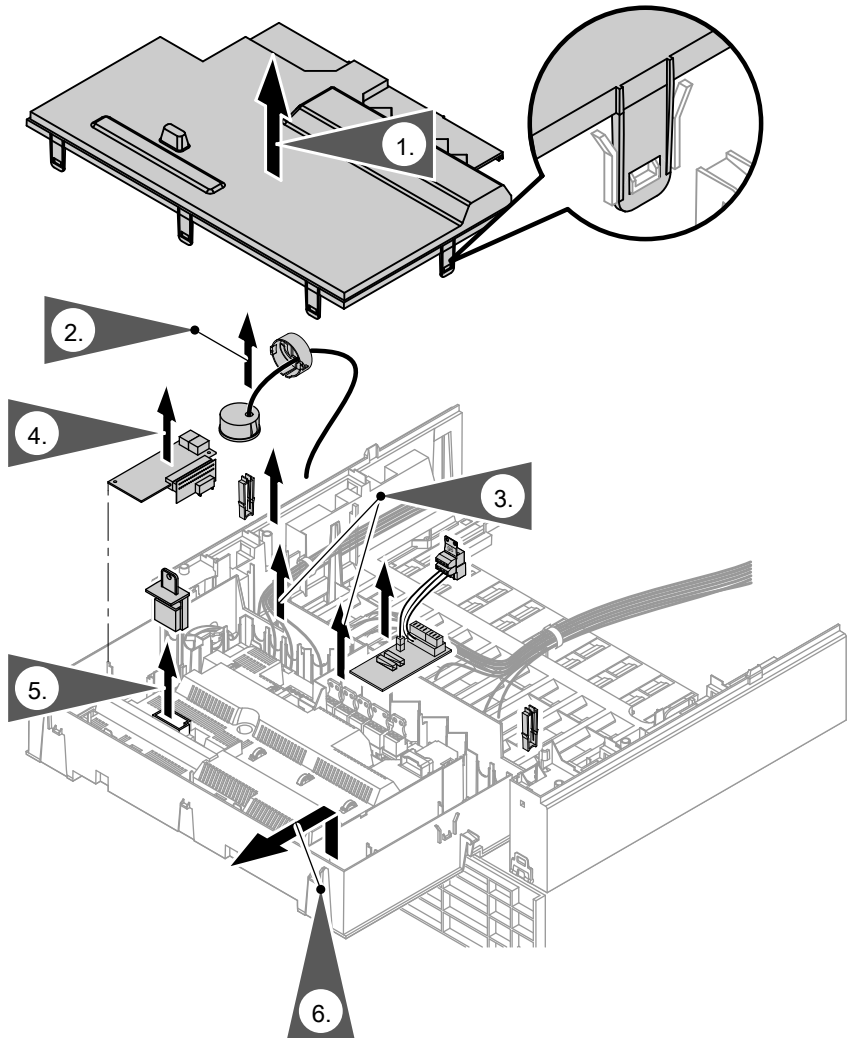

1. Regelingsbehuizing openen.

2. Bajonetsluiting losmaken en manometer eruit nemen.

3. Alle stekkers van de regeling los-trekken.







Regeling vervangen (vervolg)

4. Alle beschikbare uitbreidingen (interne uitbreiding H1 of H2, communicatiemodule LON, cascade-module) demonteren en in de nieuwe regeling monteren.
5. Ketelcodeerstekker uittrekken en op de nieuwe regeling steken.
6. Arrêteringen van de regeling losmaken en regeling eruit nemen.
7. Nieuwe regeling in de regelingsdrager plaatsen en met arrêteringen bevestigen.
8. Manometer monteren en met bajonetssluiting arrêteren.
9. Alle stekkers op de regeling steken.
10. Regelingsbehuizing sluiten en regeling naar boven klappen.
11. Bedieningsgedeelte aan de nieuwe regeling inzetten.

Regeling aan de verwarmingsinstallatie aanpassen

Coderingen in toestand bij levering terugzetten

Volgende toetsen indrukken:

1.  +  ca 2 s gelijktijdig indrukken.
2.  "Basisinstel.? Ja" verschijnt.
3.  ter bevestiging
of

4.  /  om "basisinst.? Nee" te selecteren.

Vervolgens codeeradressen overeenkomstig de tabel op pagina 141 instellen.

Opmerking

Het gassoort moet enkel bij werking met vloeibaar gas worden omgeschakeld. Bij levering is de regeling op werking met aardgas ingesteld.

Verwarmingsketel in bedrijf stellen

1. Voorplaat monteren.
2. Verwarmingsketel in bedrijf stellen en werking controleren.

Extra codeeradressen

In combinatie met de nieuwe regeling kunnen de volgende codeeradressen bijkomend worden ingesteld:

Codering in de toestand bij levering		Mogelijke omschakeling	
16:50	Bij cyclische kalibratie wordt de verwarmingsketel volgens stooklijn ingeschakeld. Ligt het inschakelpunt overeenkomstig de stooklijn boven 50 °C, dan wordt de verwarmingsketel bij 50 °C ingeschakeld.	16:30 tot 16:127	Het inschakelpunt voor de kalibratie is instelbaar van 30 °C tot 127 °C (beperkt door ketelspecifieke parameters)
17:42	Bij dringende kalibratie wordt de verwarmingsketel volgens stooklijn ingeschakeld. Ligt het inschakelpunt overeenkomstig de stooklijn boven 42 °C, dan wordt de verwarmingsketel bij 42 °C ingeschakeld.	17:30 tot 16:127	Het inschakelpunt voor de kalibratie is instelbaar van 30 °C tot 127 °C (beperkt door ketelspecifieke parameters)
51:0	Installatie met open verdeler: interne circulatiepomp wordt bij warmteaanvraag altijd ingeschakeld	51:1	Installatie met open verdeler: Interne circulatiepomp wordt bij warmteaanvraag alleen ingeschakeld als de brander loopt.
		51:2	Installatie met verwarmingswaterbuffer: Interne circulatiepomp wordt bij warmteaanvraag alleen ingeschakeld als de brander loopt.

Extra storingscodes

In combinatie met de nieuwe regeling kunnen de volgende storingscodes bijkomend worden weergegeven:

Storingscode op het display	Gedrag van de installatie	Storingsoorzaak	Maatregel
E1	Brander op storing	Ionisatiestroom tijdens het kalibreren te hoog	Afstand van de ionisatie-elektrode tot de vlambekeer controleren (zie servicehandleiding). Bij open werking hoge stofbelasting in de verbrandingslucht voorkomen. Ontgrendelingstoets R indrukken.
E2	Brander op storing	Verwarmingswaterstroom tijdens het kalibreren te laag. Stroomingsbewaker is uitgeschakeld.	Voor voldoende circulatiehoeveelheid zorgen. Stromingsbewaker controleren. Verkalking, verstoppingen verhelpen. Ontgrendelingstoets R indrukken.
E3	Brander op storing	Te geringe warmteafname tijdens het kalibreren. Temperatuurbewaker is uitgeschakeld.	Voor voldoende warmteafname zorgen. Ontgrendelingstoets R indrukken.
E7	Brander op storing	Ionisatiestroom tijdens het kalibreren te laag	Ionisatie-elektrode controleren (zie servicehandleiding): <ul style="list-style-type: none"> ■ afstand ten opzichte van vlamrooster ■ vervuiling van de elektrode ■ verbindingkabel en steekverbindingen Rookgassysteem controleren, evt. rookgashercirculatie verhelpen. Ontgrendelingstoets R indrukken.

Extra storingscodes (vervolg)

Storingscode op het display	Gedrag van de installatie	Storingsoorzaak	Maatregel
EA	Brander op storing	Ionisatiestroom tijdens het kalibreren niet in het geldige bereik (te grote afwijking t.o.v. de waarde van het voorgaande toestel)	Rookgassysteem controleren, evt. rookgashercirculatie verhelpen. Bij open werking hoge stofbelasting in de verbrandingslucht voorkomen. Ontgrendelingstoets R indrukken. Na meerdere vergeefse ontgrendelpogingen de ketelcodeerstekker vervangen en ontgrendelingstoets R indrukken.
Eb	Brander op storing	Herhaald vlamverlies tijdens het kalibreren	Afstand van de ionisatie-elektrode tot de vlambekeer controleren (zie servicehandleiding). Toewijzing van het gastype controleren. Rookgassysteem controleren, evt. rookgashercirculatie verhelpen. Ontgrendelingstoets R indrukken.



Meer gegevens inzake storingsoplossing zie servicehandleiding.

Monteringsanvisning

for fagpersoner

VIESSMANN

Skift ut reguleringen

for Vitodens

Sikkerhetsanvisninger



Følg disse sikkerhetsmerknadene nøye for å utelukke farer og skader for mennesker samt materielle skader.

Forklaring på sikkerhetsmerknadene



Advarsel

Dette symbolet advarer om materielle skader og miljøskader.

Merknad

Opplysninger med ordet Merknad inneholder tilleggsinformasjon.

Montering, første oppstart, inspeksjon, vedlikehold og reparasjon skal utføres av autoriserte fagpersoner (fra et fag-firma for oppvarming eller foretaket som iht. kontrakten har fått i oppdrag å installere anlegget).

Ved arbeider på apparatet/varmeanlegget, må det kobles fra spenningsforsyningen (f.eks. på den separate sikringen eller en hovedbryter) og sikres slik at det ikke kan kobles inn igjen.

Ved brennstoffgass må gasstengekranen stenges og sikres så den ikke kan åpnes igjen ukontrollert.

Etter montering må du kontrollere gass-tettheten.

Ved alle arbeider må det brukes personlig beskyttelsesutstyr.

Reparasjon av komponenter med sikkerhetsteknisk funksjon utgjøre en fare for sikker drift av anlegget. Ved utskifting skal det kun brukes originaldeler fra Viessmann eller reservedeler som er godkjent av Viessmann. Monter komponentene med nye tetninger.

Monteringsinstruksjoner

Brukshenvisning

Best.-nr. reserve-regulering	Betegnelse reserve-regulering	Betegnelse på regulering som skal skiftes ut
7834 245	VBC 130-A04.100	VBC 130-A03.100 VBC 130-A03.200 VBC 130-A03.300 VBC 130-A03.400
7834 249	VBC 130-A04.500	VBC 130-A03.500
7834 250	VBC 131-A04.100	VBC 131-A03.100

Avlesing av kodeadresser

Ved utskifting av reguleringen må noen kodeadresser stilles inn på nytt avhengig av anleggskonfigurasjonen.

Hvis det er mulig, må du hente opp følgende kodeadresser før monteringen og notere de innstilte verdiene i tabellen nedenfor.

Kodeadresse	Innstilt verdi
82 (gasstype)	
06	
28	
31	
6F	



Serviceanvisning varmekjel

Etter monteringen

Denne instruksjonen må legges ved serviceanvisningen for varmekjelen etter monteringen.

Åpne Vitodens



Monterings- og serviceanvisning

Koble fra nettspenningen.

Demonter betjeningsdelen og klapp opp reguleringen

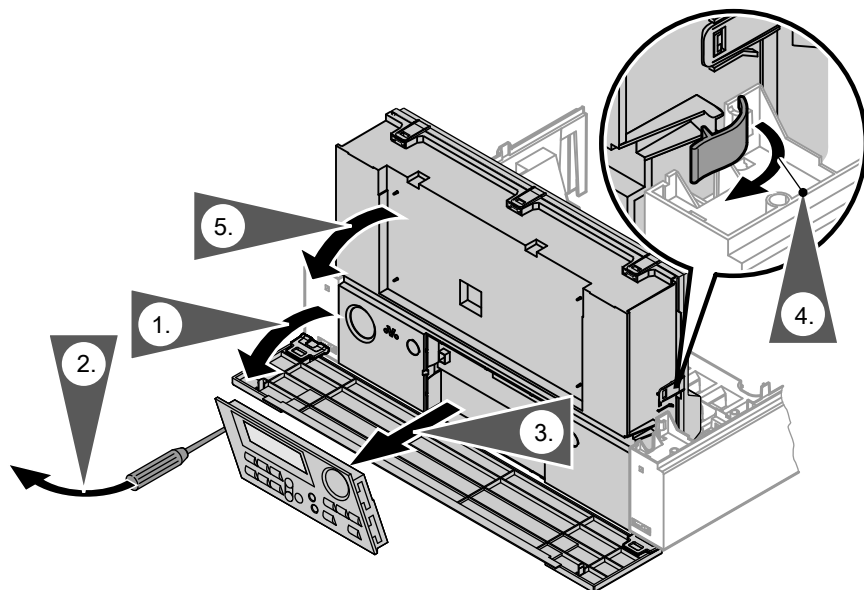

Advarsel

Ved elektrostatisk utladning kan elektroniske komponentgrupper bli skadet.

Før arbeidene må du berøre jor-dede gjenstander, f.eks. varme- eller vannrør, for å lede bort sta-tisk oppladning.

Skift ut reguleringen

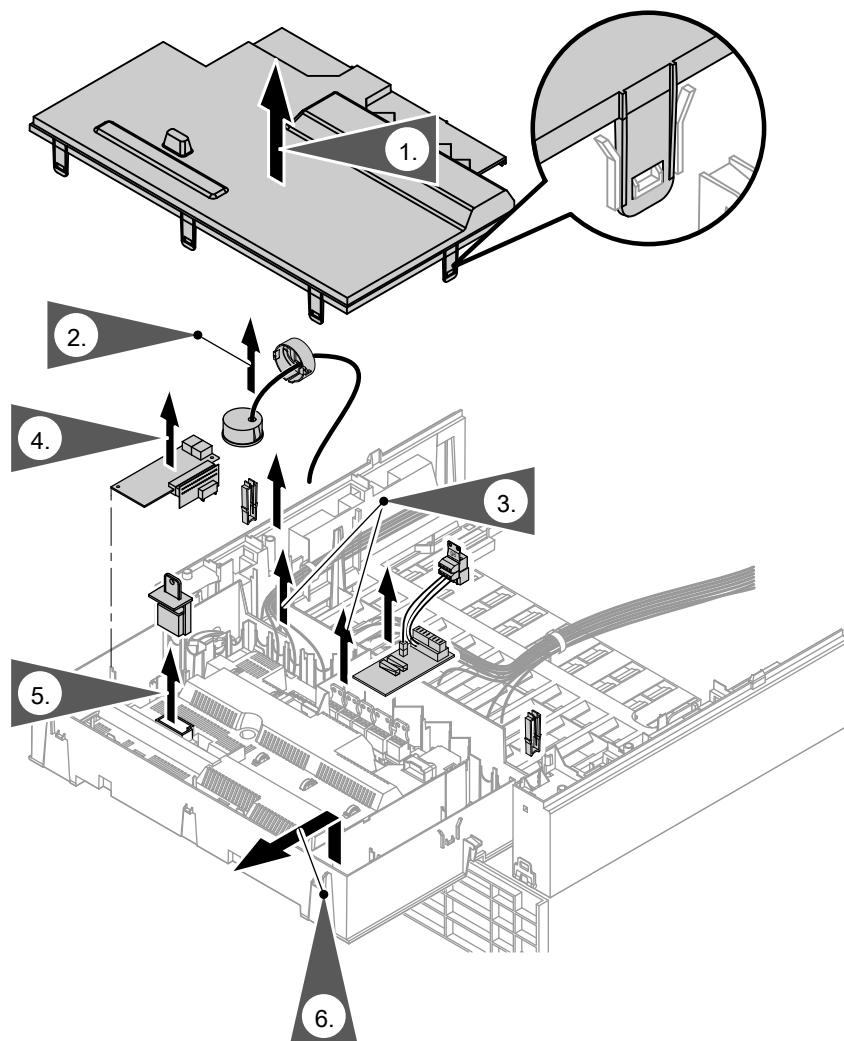

1. Åpne reguleringshuset.

2. Løsne bajonettlåsen og ta ut manometeret.

3. Trekk ut alle plugger på reguleringen.



Skift ut reguleringen (fortsettelse)

4. Alle tilgjengelige utvidelser (intern utvidelse H1 eller H2, kommunikasjonsmodul LON, kaskademodul) må demonteres og monteres i den nye reguleringen.
5. Trekk ut kodepluggen for kjelen og sett den inn i den nye reguleringen.
6. Løsne låsene for reguleringen og ta den ut.
7. Sett inn den nye reguleringen i holderen og fest låsene.
8. Monter manometeret og lås med bajonettlås.
9. Sett inn alle plugger på reguleringen.
10. Lukk reguleringshuset og klapp opp reguleringen.
11. Sett inn betjeningsdelen i den nye reguleringen.

Tilpass reguleringen til varmeanlegget

Tilbakestilling av koder ved levering

Trykk på følgende taster:

1. trykk på  +  ca. 2 s samtidig.

2.  „Grunninnst.?
Ja“ vises.

3.  for å bekrefte
eller

4. 

for å velge
„Grunninnst.?
Nei“.

Still deretter inn kodeadresser iht. tabellen på side 149.

Merknad

Gasstypen må bare stilles om ved drift med flytende gass. Ved levering er reguleringen stilt inn på drift med naturgass.

Kjør i gang varmekjelen

1. Monter frontplaten.
2. Kjør i gang varmekjelen og kontroller funksjonen.

Ekstra kodeadresser

I forbindelse med den nye reguleringen kan følgende kodeadresser også stilles inn:

Koding ved levering		Mulig omstilling	
16:50	Ved syklisk kalibrering kobles varmekjelen inn iht. varmekarakteristikk. Hvis innkoblingspunktet ligger over 50 °C iht. varmekarakteristikken, kobles varmekjelen inn ved 50 °C.	16:30 til 16:127	Innkoblingspunktet for kalibreringen kan stilles inn fra 30 °C til 127 °C (begrenset av kjølspesifikke parametere)
17:42	Ved overhengende kalibrering kobles varmekjelen inn iht. varmekarakteristikk. Hvis innkoblingspunktet ligger over 42 °C iht. varmekarakteristikken, kobles varmekjelen inn ved 42 °C.	17:30 til 16:127	Innkoblingspunktet for kalibreringen kan stilles inn fra 30 °C til 127 °C (begrenset av kjølspesifikke parametere)
51:0	Anlegg med hydraulisk pens: Den interne sirkulasjonspumpen kobles alltid inn ved varmekrav	51:1	Anlegg med hydraulisk pens: Den interne sirkulasjonspumpen kobles bare inn ved varmekrav når brenneren går.
		51:2	Anlegg med varmtvannsakkumulatortank: Den interne sirkulasjonspumpen kobles bare inn ved varmekrav når brenneren går.

Ekstra feilkoder

I forbindelse med den nye reguleringen kan følgende feilkoder også vises:

Feilkode i displayet	Anleggets virkemåte	Årsak til funksjonsfeil	Tiltak
E1	Brenner på feil	Ioniseringsstrøm for høy under kalibrering	Kontroller avstanden fra ioniseringselektroden til flammeelementet (se serviceanvisning). Ved romluftavhengig drift må du unngå høy støvbelastning i forbrenningsluften. Trykk på opplåsingstasten R .
E2	Brenner på feil	Varmtvannsstrøm for lav under kalibreringen. Strømningsvokteren har koblet ut.	Sørg for tilstrekkelig sirkulasjonsmengde. Kontroller strømningsvokteren. Fjern forkalking, tilstoppinger. Trykk på opplåsingstasten R .
E3	Brenner på feil	Gjentatt varmeeffekt under kalibreringen. Temperaturvokteren har koblet ut.	Sørg for tilstrekkelig varmeeffekt. Trykk på opplåsingstasten R .
E7	Brenner på feil	Ioniseringsstrømmen er for lav under kalibreringen	Kontroller ioniseringselektroden (se serviceanvisning): <ul style="list-style-type: none"> ■ Avstand til flammeelement ■ Tilsmussing av elektroden ■ Forbindelsesledninger og pluggforbindelser Kontroller avgassystemet, fjern avgassresirkulasjon ved behov. Trykk på opplåsingstasten R .

Ekstra feilkoder (fortsettelse)

Feilkode i displayet	Anleggets virkemåte	Årsak til funksjonsfeil	Tiltak
EA	Brenner på feil	Ioniseringsstrøm mens kalibreringen ikke er i det gyldige området (for stort avvik sammenlignet med foregående verdi)	Kontroller avgasssystemet, fjern avgassresirkulasjon ved behov. Ved romluftavhengig drift må du unngå høy støvbelastning i forbrenningsluften. Trykk på opplåsingstasten R . Etter flere mislykkede forsøk på opplåsing må du skifte kodepluggen for kjelen og trykke på opplåsingstasten R .
Eb	Brenner på feil	Gjentatt flammetak under kalibreringen	Kontroller avstanden fra ioniseringselektroden til flammeelementet (se serviceanvisning). Kontroller tilordningen av gasstype. Kontroller avgasssystemet, fjern avgassresirkulasjon ved behov. Trykk på opplåsingstasten R .



Videre opplysninger om feilretting finner du i serviceanvisningen for varmekjelen.

Instrukcja montażu

dla wykwalifikowanego personelu

VIESSMANN

Wymiana regulatora

w kotłach Vitodens

Wskazówki dotyczące bezpieczeństwa eksploatacji



Prosimy o dokładne przestrzeganie wskazówek bezpieczeństwa w celu wykluczenia ryzyka utraty zdrowia oraz powstania szkód materialnych.

Objaśnienia do wskazówek bezpieczeństwa

**Uwaga**

Ten znak ostrzega przed stratami materialnymi i zanieczyszczeniem środowiska.

Wskazówka

Tekst oznaczony słowem Wskazówka zawiera dodatkowe informacje.

Montaż, pierwsze uruchomienie, przegląd techniczny, konserwacja i naprawy muszą być wykonywane przez autoryzowany personel (firmy instalatorskie lub firmy serwisowe).

Podczas prac przy urządzeniu/instalacji grzewczej odłączyć ją od napięcia (np. oddzielnym bezpiecznikiem lub wyłącznikiem głównym) i zabezpieczyć przed ponownym włączeniem.

W przypadku gdy paliwem jest gaz, należy zamknąć zawór odcinający gaz i zabezpieczyć przed przypadkowym otwarciem.

Po montażu sprawdzić pod względem gazoszczelności.

Podczas wykonywania wszelkich prac korzystać z odpowiednich środków ochrony osobistej.

Naprawa podzespołów spełniających funkcje zabezpieczające zagraża bezpiecznej eksploatacji instalacji. Stosować wyłącznie oryginalne części zamienne firmy Viessmann lub części przez tę firmę dopuszczone. Montaż podzespołów z nowymi uszczelkami.

Wskazówki montażowe

Wskazówka dotycząca użytkowania

Nr zam. części zamiennej	Oznaczenie części zamiennej	Oznaczenie części zamiennej
7834 245	VBC 130-A04.100	VBC 130-A03.100 VBC 130-A03.200 VBC 130-A03.300 VBC 130-A03.400
7834 249	VBC 130-A04.500	VBC 130-A03.500
7834 250	VBC 131-A04.100	VBC 131-A03.100

Odczyt adresów kodowych

Podczas wymiany regulatora należy w zależności od konfiguracji instalacji ponownie ustawić kilka adresów kodowych.

Jeżeli to możliwe, przed rozpoczęciem montażu wywołać poniższe adresy kodowe i zanotować ustawione wartości w poniższej tabeli.

Adres kodowy	Ustawiona wartość
82 (rodzaj gazu)	
06	
28	
31	
6F	



Instrukcja serwisu kotła grzewczego

Po zakończeniu montażu

Dołączyć niniejszą instrukcję po zakończeniu montażu do instrukcji serwisu kotła grzewczego.

Otwieranie kotła Vitodens



Instrukcja montażu i serwisu

Wyłączyć napięcie zasilania.

Demontaż modułu obsługowego i otwieranie regulatora

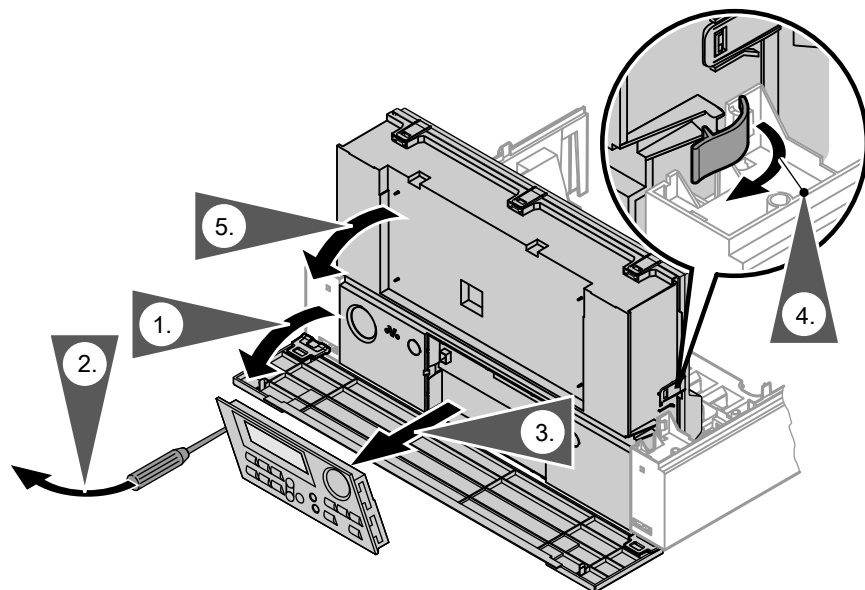

Uwaga

Wyładowania elektrostatyczne mogą doprowadzić do uszkodzenia podzespołów elektronicznych.

Przed rozpoczęciem prac należy dotknąć uziemionych obiektów, np. rur grzewczych i wodociągowych, w celu odprowadzenia ładunków statycznych.

Wymiana regulatora

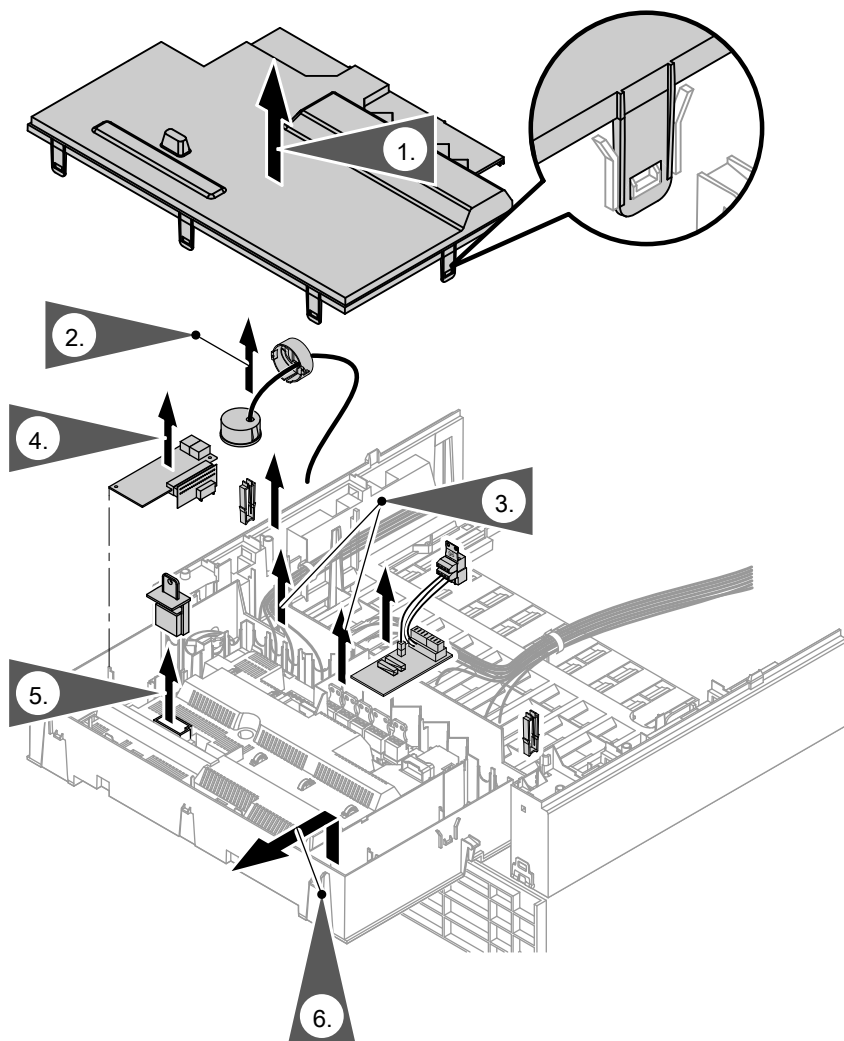

1. Otworzyć obudowę regulatora.
2. Zwolnić zamek bagnetowy i wyjąć manometr.
3. Wyjąć wszystkie wtyki z regulatora.
4. Zdemontować wszystkie dostępne zestawy uzupełniające (wewnętrzny zestaw uzupełniający H1 lub H2, moduł komunikacyjny LON, moduł kaskadowy) i zamontować w nowym regulatorze.





Wymiana regulatora (ciąg dalszy)

5. Wyjąć wtyk kodujący kotła i włożyć go do nowego regulatora.
6. Poluzować blokady regulatora i wyjąć regulator.
7. Włożyć nowy regulator do wspornika regulatora i zamocować blokadami.
8. Zamontować manometr i zablokować go zamkiem bagnetowym.
9. Włożyć wszystkie wtyki regulatora.
10. Zamknąć obudowę regulatora i odchylić regulator do góry.
11. Zamontować moduł obsługowy w nowym regulatorze.

Dopasowanie regulatora do wersji instalacji

Przywracanie kodowania do stanu fabrycznego

Nacisnąć następujące przyciski:

1.  +  naciskać jednocześnie przez ok. 2s.
2.  Pojawia się komunikat „**Nastawa fabr.? Tak**”.
3.  aby potwierdzić **albo**

4.  aby wybrać „**Nastawa fabr.? Nie**”.

Następnie ustawić adresy kodowe zgodnie z tabelą na stronie 157.

Wskazówka

Rodzaj gazu należy zmienić tylko przy eksploatacji z gazem płynnym. W stanie fabrycznym regulator ustawiony jest na eksploatację z gazem ziemnym.

Uruchamianie kotła grzewczego

1. Zamontować blachę przednią.
2. Uruchomić kocioł grzewczy i sprawdzić działanie instalacji.

Dodatkowe adresy kodowe

W połączeniu z nowym regulatorem można dodatkowo ustawić następujące adresy kodowe:

Kodowanie w stanie fabrycznym		Możliwość przestawienia	
16:50	W przypadku kalibracji cyklicznej kocioł grzewczy jest włączany zgodnie z krzywą grzewczą. Jeśli zgodnie z krzywą grzewczą punkt włączenia znajduje się powyżej 50°C, kocioł grzewczy jest włączany przy 50°C.	16:30 do 16:127	Punkt włączenia na potrzeby kalibracji jest ustawiany w zakresie od 30°C do 127°C (ograniczenie przez parametry właściwe dla danego kotła)
17:42	W przypadku wymuszonej kalibracji kocioł grzewczy jest włączany zgodnie z krzywą grzewczą. Jeśli zgodnie z krzywą grzewczą punkt włączenia znajduje się powyżej 42°C, kocioł grzewczy jest włączany przy 42°C.	17:30 do 16:127	Punkt włączenia na potrzeby kalibracji jest ustawiany w zakresie od 30°C do 127°C (ograniczenie przez parametry właściwe dla danego kotła)
51:0	Instalacja ze sprzęgłem hydraulicznym: Wewnętrzna pompa obieguwa jest zawsze włączana przy zapotrzebowaniu na ciepło	51:1	Instalacja ze sprzęgłem hydraulicznym: Wewnętrzna pompa obieguwa jest włączana przy zapotrzebowaniu na ciepło tylko wtedy, gdy palnik pracuje.
		51:2	Instalacja z zasobnikiem buforowym wody grzewczej: Wewnętrzna pompa obieguwa jest włączana przy zapotrzebowaniu na ciepło tylko wtedy, gdy palnik pracuje.

Dodatkowe kody usterek

W połączeniu z nowym regulatorem można dodatkowo wyświetlić następujące kody usterek:

Kod usterek na wyświetlaczu	Reakcja instalacji	Przyczyna usterek	Czynność
E1	Usterka palnika	Prąd jonizacji podczas kalibracji za wysoki	Sprawdzić odległość elektrody jonizacyjnej od promiennika (patrz instrukcja serwisu). Przy eksploatacji z zasysaniem powietrza do spalania z pomieszczenia technicznego unikać powietrza do spalania o dużym zapyleniu. Włączyć przycisk odblokowania R .
E2	Usterka palnika	Zbyt niski przepływ wody grzewczej podczas kalibracji. Czujnik przepływu wyłączył się.	Zapewnić dostateczną ilość wody obiegowej. Sprawdzić czujnik przepływu. Usunąć kamień, udrożnić miejsca zatkanie. Włączyć przycisk odblokowania R .
E3	Usterka palnika	Zbyt niski odbiór ciepła podczas kalibracji. Czujnik temperatury wyłączył się.	Zapewnić dostateczny odbiór ciepła. Włączyć przycisk odblokowania R .

Dodatkowe kody usterek (ciąg dalszy)

Kod usterki na wyświetlaczu	Reakcja instalacji	Przyczyna usterki	Czynność
E7	Usterka palnika	Prąd jonizacji podczas kalibracji jest za niski	<p>Sprawdzić elektrodę jonizacyjną (patrz instrukcja serwisu):</p> <ul style="list-style-type: none"> ■ Odstęp od promiennika ■ Zanieczyszczenie elektrody ■ Przewód łączący i złącza wtykowe <p>Sprawdzić system spalin, w razie potrzeby usunąć przyczynę recyrkulacji spalin. Włączyć przycisk odblokowania R.</p>



Dodatkowe kody usterek (ciąg dalszy)

Kod usterki na wyświetlaczu	Reakcja instalacji	Przyczyna usterki	Czynność
EA	Usterka palnika	Prąd jonizacji podczas kalibracji poza wymaganym zakresem (zbyt duża różnica w stosunku do wartości poprzedniej)	Sprawdzić system spalin, w razie potrzeby usunąć przyczynę recyrkulacji spalin. Przy eksploatacji z zasysaniem powietrza do spalania z pomieszczenia technicznego unikać powietrza do spalania o dużym zapyleniu. Włączyć przycisk odblokowania R . Po kilku nieudanych próbach odblokowania wymienić wtyk kodujący kotła i nacisnąć przycisk odblokowania R .
Eb	Usterka palnika	Powtarzający się zanik płomienia podczas kalibracji	Sprawdzić odległość elektrody jonizacyjnej od promiennika (patrz instrukcja serwisu). Sprawdzić przyporządkowanie rodzaju gazu. Sprawdzić system spalin, w razie potrzeby usunąć przyczynę recyrkulacji spalin. Włączyć przycisk odblokowania R .



Dalsze informacje dotyczące usuwania usterek patrz instrukcja serwisu kotła.

Instruções de montagem

para o técnico especialista

VIESSMANN

Substituir o controlador

para Vitodens

Recomendações de segurança



Siga estritamente estas recomendações de segurança para evitar perigos, danos pessoais e materiais.

Explicação das indicações de segurança



Atenção

Este símbolo avisa sobre danos materiais e ambientais.

Nota

Os textos com a palavra Nota contêm informação adicional.

A montagem, a primeira colocação em funcionamento e os trabalhos de inspeção, manutenção e reparação devem ser efetuados por técnicos especialistas autorizados (empresa instaladora de aquecimento).

Para realizar trabalhos no aparelho/sistema de aquecimento, desligue a corrente (p. ex., no fusível correspondente ou num interruptor principal) e proteja-o para que não seja ligado inadvertidamente.

No caso de utilizar gás como combustível, feche a válvula de gás e assegure-se de que não é possível abri-la inadvertidamente.

Verificar a estanqueidade após a montagem.

Utilizar equipamento de proteção individual adequado em todos os trabalhos.

A reparação de componentes de segurança coloca em risco o funcionamento seguro do sistema.

Em caso de substituição de peças, utilizar exclusivamente peças sobressalentes originais Viessmann ou autorizadas pela mesma.

Montagem dos componentes com juntas novas.

Instruções de montagem

Nota de utilização

N.º de referência do controlador de substituição	Designação do controlador de substituição	Designação do controlador que deve ser substituído
7834 245	VBC 130-A04.100	VBC 130-A03.100 VBC 130-A03.200 VBC 130-A03.300 VBC 130-A03.400
7834 249	VBC 130-A04.500	VBC 130-A03.500
7834 250	VBC 131-A04.100	VBC 131-A03.100

Consultar os parâmetros de codificação

Na substituição do controlador, conforme a configuração do sistema, devem reajustar-se alguns parâmetros de codificação.

Se possível, antes da montagem, aceder aos seguintes parâmetros de codificação e anotar os valores ajustados na tabela seguinte.

Parâmetro de codificação	Valor ajustado
82 (tipo de gás)	
06	
28	
31	
6F	



Instrução de serviço da caldeira

Após a montagem

Após a montagem, anexar estas instruções às instruções de serviço da caldeira.

Abrir a Vitodens



Instruções de montagem e serviço

Desligar a tensão de rede.

Desmontar o comando e rebater o controlador

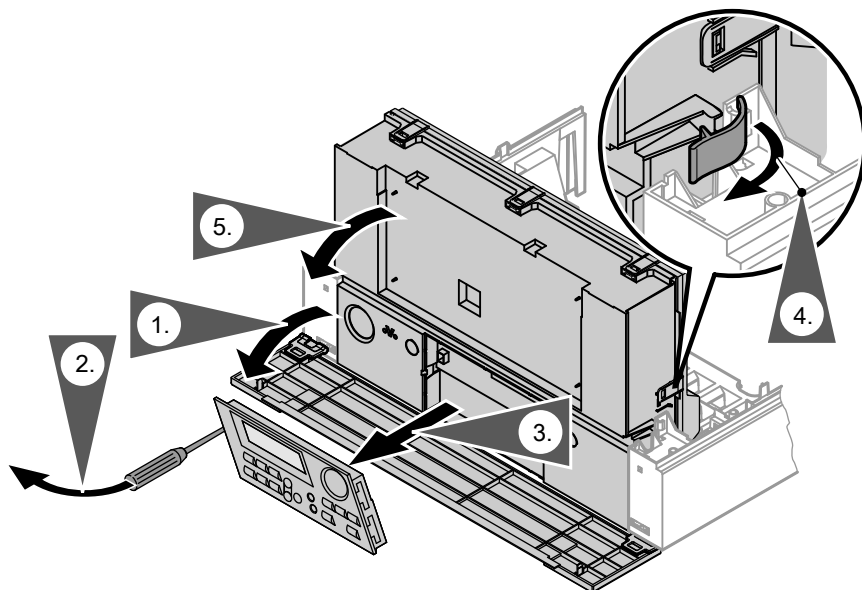

Atenção

A descarga eletrostática pode danificar os módulos eletrônicos.

Antes de iniciar os trabalhos, tocar em objetos com conexão à terra, nomeadamente tubagens de aquecimento e de água, para efetuar a descarga eletrostática.

Substituir o controlador

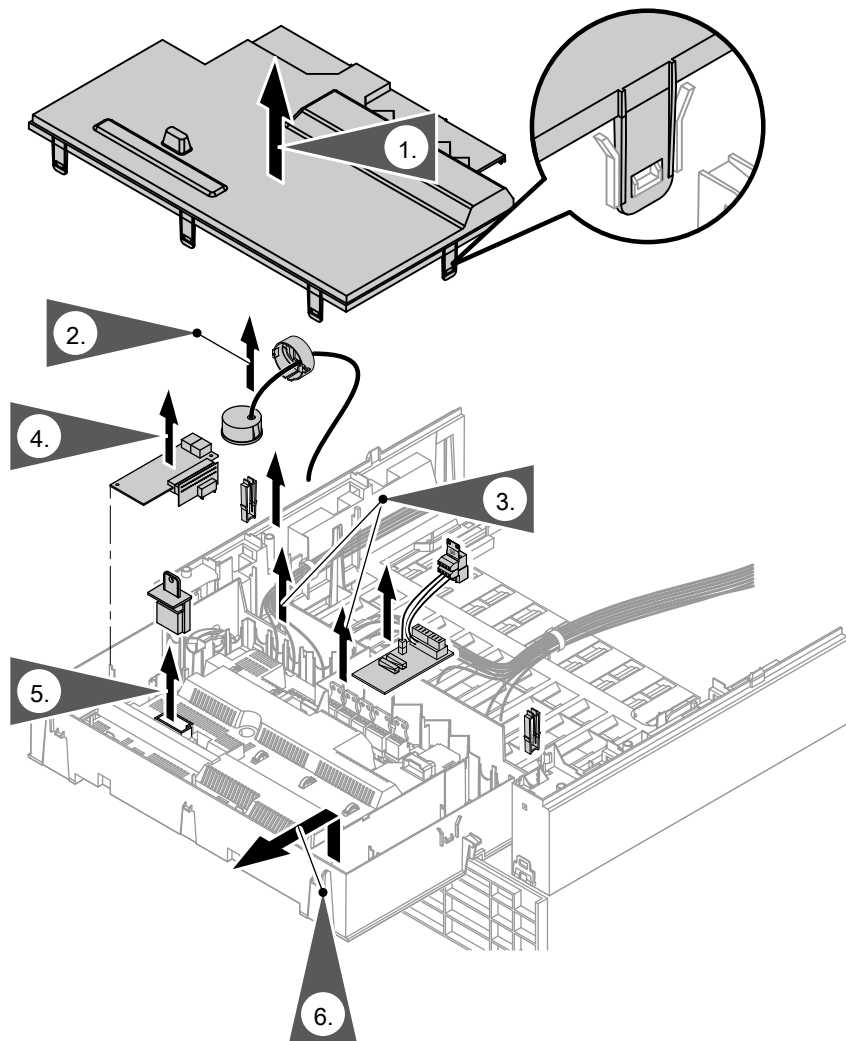

1. Abrir a caixa do controlador.
2. Soltar o encaixe de baioneta e retirar o manómetro.
3. Retirar todas as fichas do controlador.





Substituir o controlador (continuação)



4. Desmontar todas as extensões existentes (extensão interna H1 ou H2, módulo de comunicação LON, módulo de cascata) e montá-las no novo controlador.
5. Retirar a ficha de codificação da caldeira e colocá-la no novo controlador.
6. Soltar os bloqueios do controlador e retirar o controlador.
7. Colocar o controlador novo no suporte do controlador e fixar com bloqueios.
8. Montar o manómetro e bloquear com o encaixe de baioneta.
9. Encaixar todas as fichas no controlador.
10. Fechar a caixa do controlador e levantar o controlador.
11. Colocar o comando no controlador novo.

Adaptar o controlador ao sistema de aquecimento

Repôr as codificações para o estado de entrega

Premir as seguintes teclas:

1.  +  premir simultaneamente durante aprox. 2 segundos.
2.  “Ajuste inicial? Sim” é indicado.
3.  para confirmar
ou

4.  /  para escolher “Ajuste inicial? Não”.

A seguir, ajustar os parâmetros de codificação conforme a tabela, na página 166.

Nota

O tipo de gás deve ser alterado, em caso de funcionamento com gás propano. No estado de entrega, o controlador vem ajustado para o funcionamento com gás natural.

Colocar a caldeira em funcionamento

1. Montar a chapa dianteira.
2. Colocar a caldeira em funcionamento e verificar o funcionamento.

Parâmetros de codificação adicionais

Juntamente com o novo controlador, podem ajustar-se, adicionalmente, os seguintes parâmetros de codificação:

Codificação no estado de entrega		Alteração possível	
16:50	Na calibração cíclica, a caldeira é ligada de acordo com a curva de aquecimento. Se o ponto de arranque estiver acima dos 50 °C, de acordo com a curva de aquecimento, a caldeira liga a 50 °C.	16:30 a 16:127	O ponto de arranque para a calibração pode ser ajustado de 30 °C a 127 °C (limitado pelos parâmetros específicos da caldeira)
17:42	Na calibração urgente, a caldeira é ligada de acordo com a curva de aquecimento. Se o ponto de arranque estiver acima dos 42 °C, de acordo com a curva de aquecimento, a caldeira liga a 42 °C.	17:30 a 16:127	O ponto de arranque para a calibração pode ser ajustado de 30 °C a 127 °C (limitado pelos parâmetros específicos da caldeira)
51:0	Sistema com compensador hidráulico: Em caso de necessidade de calor (potência), a bomba circuladora interna é sempre ligada	51:1	Sistema com compensador hidráulico: Em caso de necessidade de calor (potência), a bomba circuladora interna só é ligada se o queimador funcionar.
		51:2	Sistema com depósito de inércia: Em caso de necessidade de calor (potência), a bomba circuladora interna só é ligada se o queimador funcionar.

Código de avaria adicional

Juntamente com o novo controlador, podem ser apresentados, adicionalmente, os seguintes códigos de avaria:

Código de avaria no visor	Comportamento do sistema	Causa da avaria	Medida
E1	Queimador em avaria	Corrente de ionização demasiado elevada durante a calibração	Verificar a distância do elétrodo de ionização em relação à malha metálica (ver as instruções de serviço). Em caso de funcionamento em função do ar ambiente (combustão atmosférica), evitar grande acumulação de pó no ar para a combustão. Acionar o botão de desbloqueio R .
E2	Queimador em avaria	Caudal volúmico da água de aquecimento demasiado baixo durante a calibração. O fluxostato desligou-se.	Assegurar um volume de circulação suficiente. Verificar o fluxostato. Eliminar calcário, obstruções. Acionar o botão de desbloqueio R .
E3	Queimador em avaria	Dissipação de calor demasiado baixa durante a calibração. O termostato desligou-se.	Assegurar uma correta e eficaz dissipação de calor. Acionar o botão de desbloqueio R .



Código de avaria adicional (continuação)

Código de avaria no visor	Comportamento do sistema	Causa da avaria	Medida
E7	Queimador em avaria	Corrente de ionização demasiado reduzida durante a calibração	<p>Verificar o eléctrodo de ionização (ver as instruções de manutenção):</p> <ul style="list-style-type: none"> ■ Distância em relação à malha metálica ■ Sujidade do eléctrodo ■ Cabo de conexão e fichas <p>Verificar o sistema de exaustão; se necessário, eliminar a recirculação dos gases de escape. Acionar o botão de desbloqueio R.</p>

Código de avaria adicional (continuação)

Código de avaria no visor	Comportamento do sistema	Causa da avaria	Medida
EA	Queimador em avaria	Corrente de ionização fora da gama válida durante a calibração (desvio muito grande em relação ao valor anterior)	<p>Verificar o sistema de exaustão; se necessário, eliminar a recirculação dos gases de escape.</p> <p>Em caso de funcionamento em função do ar ambiente (combustão atmosférica), evitar grande acumulação de pó no ar para a combustão.</p> <p>Acionar o botão de desbloqueio R.</p> <p>Após várias tentativas de desbloqueio sem sucesso, substituir a ficha de codificação da caldeira e acionar o botão de rearme R.</p>
Eb	Queimador em avaria	Perda repetida de chama durante a calibração	<p>Verificar a distância do eletrodo de ionização em relação à malha metálica (ver as instruções de serviço).</p> <p>Verificar a atribuição do tipo de gás.</p> <p>Verificar o sistema de exaustão; se necessário, eliminar a recirculação dos gases de escape.</p> <p>Acionar o botão de desbloqueio R.</p>



Para mais indicações relativas à eliminação de avarias, consultar as instruções de serviço da caldeira.

Instrucțiuni de montaj

pentru personalul de specialitate

VIESSMANN

Înlocuirea automatizării

pentru Vitodens

Instrucțiuni de siguranță



Vă rugăm să respectați cu strictețe aceste măsuri de siguranță pentru a exclude pericole și daune umane și materiale.

Explicarea măsurilor de siguranță



Atenție

Acest semn atrage atenția asupra unor posibile daune materiale și daune pentru mediul înconjurător.

Observație

Informațiile trecute sub denumirea de indicație conțin informații suplimentare.

Montajul, prima punere în funcțiune, inspecția, întreținerea și reparațiile trebuie executate de personal de specialitate autorizat (firmă specializată în instalații de încălzire/firma de instalații din contract).

Pe durata lucrărilor la aparat/installația de încălzire, acestea trebuie deconectate de la rețea (de exemplu de la siguranța separată sau de la un întrerupător principal) și asigurate împotriva reconectării.

În cazul combustibilului gazos, trebuie închis robinetul de gaz și asigurat împotriva deschiderii accidentale.

După montaj, se verifică etanșeitatea la gaz.

Pentru toate intervențiile, trebuie purtat echipament personal de protecție.

Repararea unor componente cu funcție de siguranță pune în pericol funcționarea sigură a instalației.

În cazul înlocuirii unor piese, se vor utiliza numai piese originale de la firma Viessmann sau piese de schimb aprobate de firma Viessmann.

Montajul componentelor se va face cu garnituri noi.

Instrucțiuni de montaj

Indicație de utilizare

Nr. comandă auto-matizare înlocuitoare	Denumire automatizare înlocuitoare	Denumire pentru automatizarea de înlocuit
7834 245	VBC 130-A04.100	VBC 130-A04.100 VBC 130-A04.100 VBC 130-A04.100 VBC 130-A04.100
7834 249	VBC 130-A04.100	VBC 130-A04.100
7834 250	VBC 130-A04.100	VBC 130-A04.100

Accesare adrese de codare

La înlocuirea automatizării, trebuie resetate adresele de codare în funcție de configurarea instalației.

Dacă este posibil, înainte de montare, accesați următoarele adrese de codare și notați valorile setate în următorul tabel.

Adresă de codare	Valoare reglată
82 (tip de gaz)	
06	
28	
31	
6F	



Instrucțiuni de service pentru cazan

După montaj

Includeți aceste instrucțiuni după montarea instrucțiunilor de service ale cazanului.

Deschiderea cazanului Vitodens



Instrucțiuni de montaj și service

Deconectați alimentarea de la rețea.

Demontarea elementului de comandă și rabatarea automatizării

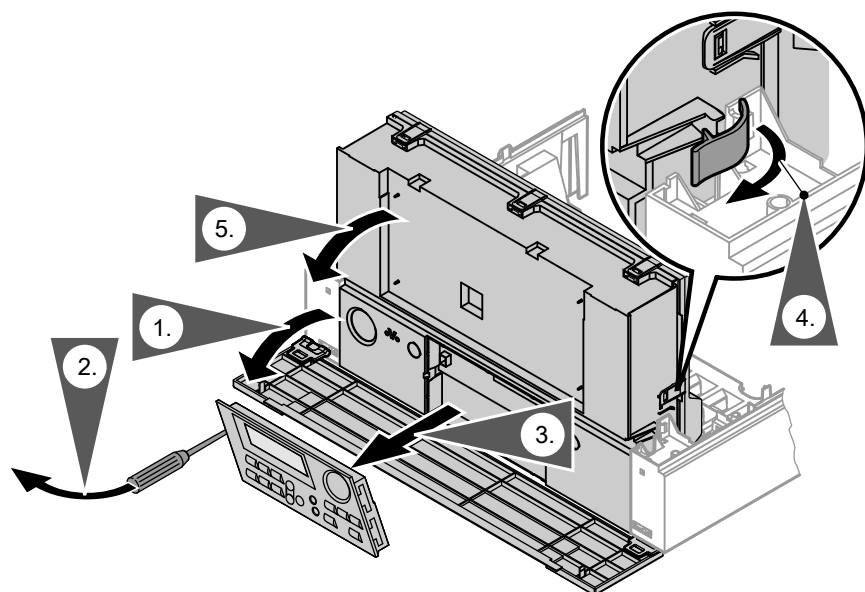

Atenție

Prin descărcări electrostatice, anumite componente electronice pot fi avariate.

Înainte de începerea lucrărilor, elementele legate la pământ, de exemplu conductele pentru încălzire și apă, trebuie atinse pentru a elimina încărcarea electrostatică.

Înlocuirea automatizării

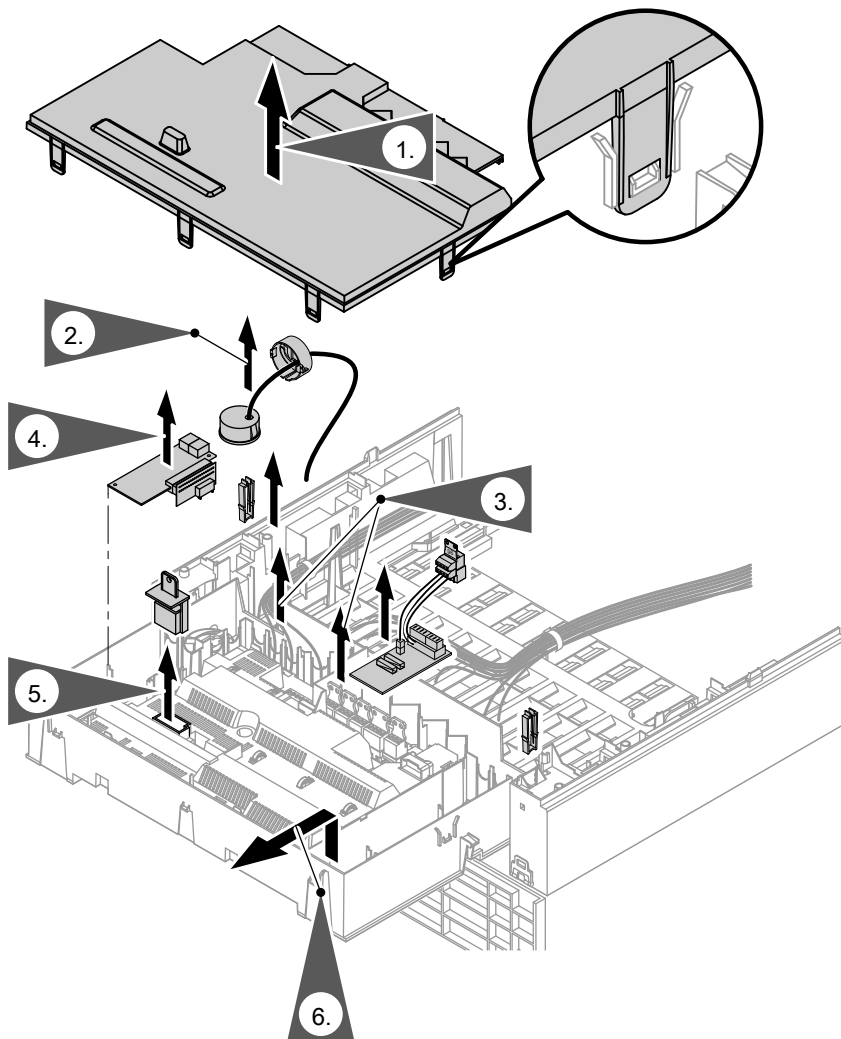

1. Se deschide carcasa automatizării.
2. Se desprinde închiderea tip baionetă și se scoate manometrul.
3. Se scot toate ștecărele de la automatizare.







Înlocuirea automatizării (continuare)



4. Se demontează toate extensiile existente (extensie internă H1 sau H2), modulul de comunicare LON, modulul de cascadă) și se montează în noua automatizare.
5. Se scoate fișa de codare a cazanului și se montează la noua automatizare.
6. Se deblochează elementele de fixare a automatizării și se scoate automatizarea.
7. Se introduce noua automatizare în suportul de automatizare și se fixează cu elementele de fixare.
8. Se montează manometrul și se fixează cu închiderea tip baionetă.
9. Se conectează toate ștecărele la automatizare.
10. Se închide carcasa automatizării și se rabatează automatizarea în sus.
11. Se montează elementul de comandă la noua automatizare.

Adaptarea automatizării la instalația de încălzire

Revenirea la codările din starea de livrare

Se apasă următoarele taste:

1.  +  se apasă simultan cca 2s.
2.  „Reglaj de bază? Da” apare afișat.
3.  pentru confirmare sau

4. / pentru a alege „Reglaj de bază? Nu”.

La final adresele de codare se setează conform tabelului de la pagina 175.

Observație

Numai la funcționare cu gaz lichefiat trebuie trecut pe alt tip de gaz. În starea de livrare, automatizarea este reglată pe funcționare cu gaz metan.

Punerea în funcțiune a cazanului

1. Se montează panoul frontal.
2. Se pornește cazanul și se verifică dacă funcționează corect.

Adrese de codare suplimentare

În conexiune cu noua automatizare, următoarele adrese de codare se pot seta suplimentar:

Codare în starea de livrare		Modificare posibilă	
16:50	La calibrarea ciclică, cazanul este cuplat conform caracteristicii de încălzire. Dacă punctul de conectare se află conform caracteristicii de încălzire peste 50 °C, cazanul este activat la 50 °C.	16:30 până la 16:127	Punctul de conectare pentru calibrare este setabil de la 30 °C până la 127 °C (limitat de parametrul specific cazanului)
17:42	La calibrarea urgentă, cazanul este cuplat conform caracteristicii de încălzire. Dacă punctul de conectare se află conform caracteristicii de încălzire peste 42 °C, cazanul este activat la 42 °C.	17:30 până la 16:127	Punctul de conectare pentru calibrare este setabil de la 30 °C până la 127 °C (limitat de parametrul specific cazanului)
51:0	Instalație cu preselector hidraulic: La solicitarea de căldură, pompa de circulație internă este cuplată întotdeauna	51:1	Instalație cu preselector hidraulic: La solicitarea de căldură, pompa de circulație internă este conectată numai atunci când arzătorul funcționează.
		51:2	Instalație cu acumulator tampon de agent termic: La solicitarea de căldură, pompa de circulație internă este conectată numai atunci când arzătorul funcționează.

Coduri de avarie suplimentare

În conexiune cu noua automatizare, următoarele coduri de avarie pot fi afișate suplimentar:

Cod de avarie pe display	Comportamentul instalației	Cauza avariei	Măsură
E1	Arzător pe avarie	Curent de ionizare prea ridicat în timpul calibrării	Distanța electrodului de ionizare față de corpul de flacără al arzătorului (vezi instrucțiunile de service). În cazul funcționării cu racord la coș, se va evita acumularea de particule de praf în aerul de combustie. Se acționează butonul de deblocare R .
E2	Arzător pe avarie	Debitul prea redus de agent termic în timpul calibrării. Senzorul de debit a deconectat.	Se asigură o cantitate de circulare suficientă. Se verifică senzorul de debit. Se înlătură depunerile de piatră, porțiunile înfundate. Se acționează butonul de deblocare R .
E3	Arzător pe avarie	Preluare prea redusă a căldurii în timpul calibrării. Termostatul de siguranță a deconectat.	Se asigură preluarea de căldură suficientă. Se acționează butonul de deblocare R .

Coduri de avarie suplimentare (continuare)

Cod de avarie pe display	Comportamentul instalației	Cauza avariei	Măsură
E7	Arzător pe avarie	Curentul de ionizare prea redus în timpul calibrării	<p>Verificarea electrodului de ionizare (vezi instrucțiunile de service):</p> <ul style="list-style-type: none"> ■ Distanța până la corpul de flacără al arzătorului ■ Depunerile de pe electrod ■ Cablul de legătură și conectorii cu fișă <p>Se verifică sistemul de evacuare a gazelor arse, după caz, se îndepărtează sistemul de recirculare a gazelor arse.</p> <p>Se acționează butonul de deblocare R.</p>



Coduri de avarie suplimentare (continuare)

Cod de avarie pe display	Comportamentul instalației	Cauza avariei	Măsură
EA	Arzător pe avarie	Curentul de ionizare în timpul calibrării nu este în domeniul valabil (abatere prea mare față de valoarea precedentă)	Se verifică sistemul de evacuare a gazelor arse, după caz, se îndepărtează sistemul de recirculare a gazelor arse. În cazul funcționării cu racord la coș, se va evita acumularea de particule de praf în aerul de combustie. Se acționează butonul de deblocare R . După mai multe încercări de deblocare nereușite, se înlocuiește fișa de codare a cazanului și se acționează tasta de deblocare R .
Eb	Arzător pe avarie	Pierderea repetată a flăcării în timpul calibrării	Distanța electrodului de ionizare față de corpul de flacără al arzătorului (vezi instrucțiunile de servicii). Se verifică alocarea tipului de gaz. Se verifică sistemul de evacuare a gazelor arse, după caz, se îndepărtează sistemul de recirculare a gazelor arse. Se acționează butonul de deblocare R .



Pentru informații suplimentare privind remedierea avariilor, vezi instrucțiunile de service ale cazanului.

Uputstvo za montažu

za stručnjake

VIESSMANN

Zamena uređaja za regulaciju

za Vitodens

Bezbednosna uputstva



Molimo Vas da se obavezno pridržavate ovih bezbednosnih uputstava, kako bi se isključile opasnosti za ljude i nastajanje materijalnih šteta.

Objašnjenje bezbednosnih uputstava



Pažnja

Ovaj znak upozorava na moguće materijalne i ekološke štete.

Napomena

Navodi s oznakom Uputstvo sadrže dodatne informacije.

Montažu, prvo puštanje u rad, kontrolu, održavanje i opravke moraju da izvode ovlašćeni stručnjaci (specijalizovano preduzeće za grejanje/ugovorno preduzeće za instalaciju).

Prilikom radova na uređaju/instalaciji grejanja, ista mora da se isključi iz struje (npr. preko posebnog osigurača ili glavnog prekidača) i da se osigura od ponovnog uključenja.

Ako se kao gorivo koristi gas, onda treba da se zatvori zaporna slavina za gas i da se osigura od neželjenog otvaranja.

Nakon montaže ispitati hermetičnost gasa.

Kod svih radova nositi odgovarajuću ličnu zaštitnu opremu.

Opravke sastavnih delova sa bezbednosno-tehničkom funkcijom ugrožavaju bezbedan rad instalacije. Prilikom zamene treba koristiti isključivo originalne Viessmann delove ili delove koje je odobrila kompanija Viessmann. Montaža sastavnih delova sa novim zaptivkama.

Napomene za montažu

Napomena o korišćenju

Fabrički broj dodatne regulacije	Oznaka dodatne regulacije	Oznaka regulacije za zamenu
7834 245	VBC 131-A04.100	VBC 130-A03.100 VBC 130-A03.200 VBC 130-A03.300 VBC 130-A03.400
7834 249	VBC 130-A04.500	VBC 130-A03.500
7834 250	VBC 131-A04.100	VBC 131-A03.100

Provera adrese kodiranja

Prilikom zamene regulacije, u zavisnosti od konfiguracije instalacije, moraju se ponovo podesiti pojedine adrese kodiranja.

Ukoliko je moguće, pre montaže pozvati sledeće adrese kodiranja i podešene vrednosti zabeležiti u sledećoj tabeli.

Adresa kodiranja	Podešena vrednost
82 (vrsta gasa)	
06	
28	
31	
6F	



Uputstvo za servisiranje kotla za grejanje

Posle montaže

Nakon montaže, ovo servisno uputstvo dodati uputstvu za servisiranje kotla za grejanje.

Otvaranje uređaja Vitodens



Uputstvo za montažu i servisiranje

Isključiti mrežno napajanje.

Demontiranje dela za rukovanje i rasklapanje regulacije

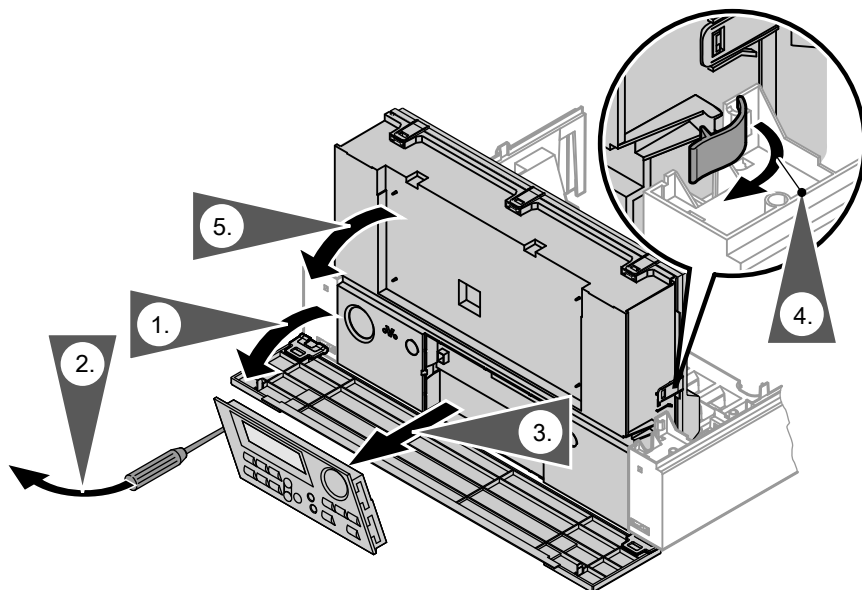

Pažnja

Elektronski konstruktivni sklopovi mogu da budu oštećeni usled elektrostatickog pražnjenja.

Pre radova osloboditi se statičkog naelektrisanja dodirivanjem uzemljenih objekata, npr. vodo-vodne cevi ili cevi za grejanje.

Zamena uređaja za regulaciju

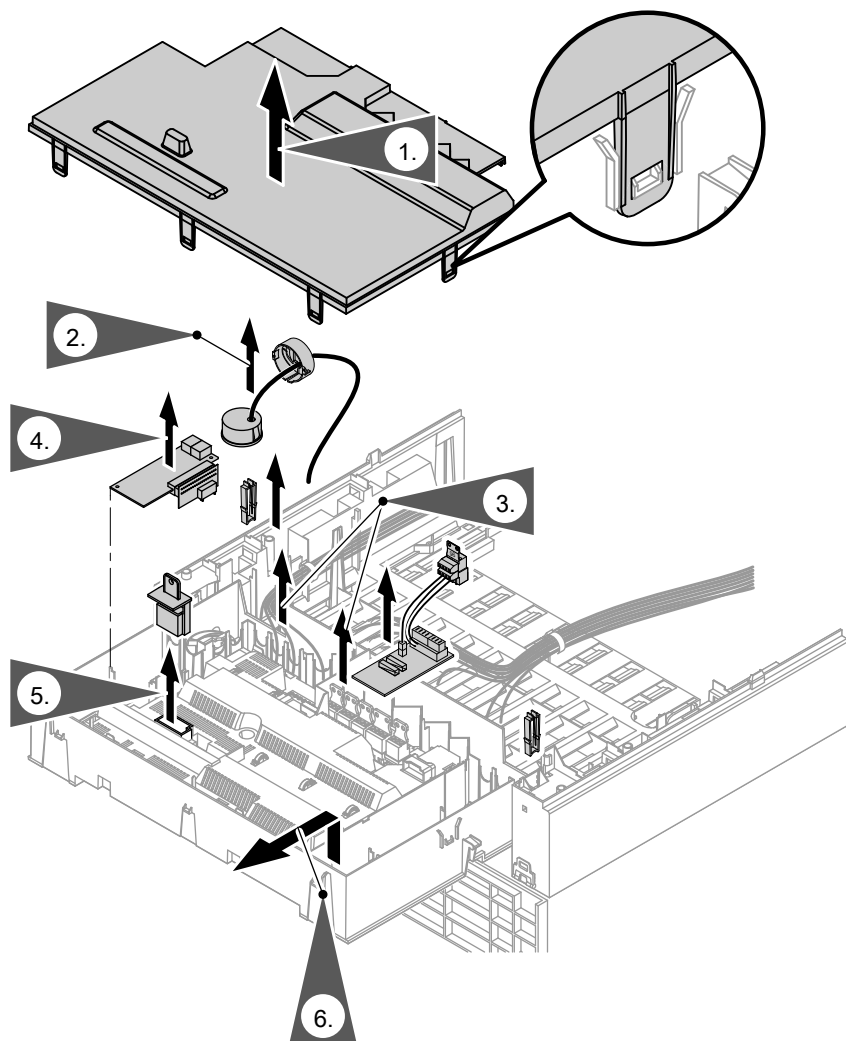

1. Otvoriti kućište regulacije.

2. Otputiti bajonetni zatvarač i izvaditi manometar.

3. Izvući sve utikače na regulaciji.

4. Sva postojeća proširenja (interno proširenje H1 ili H2, komunikacioni modul LON, kaskadni modul) i ugraditi u novu regulaciju.





Zamena uređaja za regulaciju (nastavak)

5. Izvući utikač za kodiranje kotla i utaknuti ga na novoj regulaciji.
6. Osloboditi delove za fiksiranje i izvaditi regulaciju.
7. Novu regulaciju postaviti u nosač regulacije i pričvrstiti fiksatorima.
8. Ugraditi manometar i fiksirati ga bajonetnim zatvaračem.
9. Utaknuti sve utikače na regulaciji.
10. Kućište regulacije zatvoriti i regulaciju preklopiti prema gore.
11. Postaviti deo za rukovanje na novoj regulaciji.

Prilagođavanje uređaja za regulaciju prema instalaciji grejanja

Resetovanje kodiranja u stanje prilikom isporuke

Pritisnuti sledeće tastere:

1.  +  pritiskati istovremeno oko 2 s.
2.  „Osn. podeš.? Da“ se pojavljuje.
3.  za potvrdu ili

4.  da se izabere „Osn. podeš.? Ne“.

Nakon toga podesiti adrese kodiranja u skladu sa tabelom na strani 184.

Napomena

Vrsta gasa mora da se promeni samo pri radu sa tečnim gasom. Regulacija je u stanju prilikom isporuke podešena na rad sa zemnim gasom.

Puštanje u rad kotla za grejanje

1. Montirati prednji lim.
2. Kotao za grejanje pustiti u rad i ispitati da li funkcioniše.

Dodatne adrese kodiranja

U kombinaciji sa novom regulacijom mogu da se podeše sledeće adrese kodiranja:

Kodiranje u stanju pri isporuci		Moguće promene	
16:50	U slučaju ciklične kalibracije kotao za grejanje se uključuje u skladu sa karakteristikom grejanja. Ako je uklopna tačka u skladu sa karakteristikom grejanja iznad 50 °C, kotao za grejanje se uključuje na temperaturi od 50 °C.	16:30 do 16:127	Uklopna tačka za kalibraciju može se podešavati od 30 °C do 127 °C (ograničeno specifičnim parametrima za kotao)
17:42	U slučaju hitne kalibracije kotao za grejanje se uključuje u skladu sa karakteristikom grejanja. Ako je uklopna tačka u skladu sa karakteristikom grejanja iznad 42 °C, kotao za grejanje se uključuje na temperaturi od 42 °C.	17:30 do 16:127	Uklopna tačka za kalibraciju može se podešavati od 30 °C do 127 °C (ograničeno specifičnim parametrima za kotao)
51:0	Instalacija sa hidrauličnom skretnicom: Interna cirkulaciona pumpa se uvek uključuje u slučaju zahteva za toplotom	51:1	Instalacija sa hidrauličnom skretnicom: Interna cirkulaciona pumpa se u slučaju zahteva za toplotom uključuje samo kada radi gori-onik.
		51:2	Instalacija sa međubojlerom vode za grejanje: Interna cirkulaciona pumpa se u slučaju zahteva za toplotom uključuje samo kada radi gori-onik.

Dodatni kodovi smetnje

U kombinaciji sa novom regulacijom mogu da se dodatno pojave sledeći kodovi smetnje:

Kôd smetnje na displeju	Ponašanje instalacije	Uzrok smetnje	Mera
E1	Gorionik ima smetnju	Jonizaciona struja tokom kalibracije je suviše visoka	Ispitati odstojanje jonizacione elektrode prema plamenom telu (vidi uputstvo za servisiranje) Prilikom rada koji je zavisan od vazduha u prostoriji izbegavati veliko prisustvo prašine u vazduhu za sagorevanje. Pritisnuti taster za deblokadu R .
E2	Gorionik ima smetnju	Protok vode za grejanje tokom kalibracije je suviše mali. Isključio se kontrolnik protoka.	Obezbediti dovoljnu količinu cirkulacije. Ispitati kontrolnik protoka. Odstraniti kamenac i začepljenja. Pritisnuti taster za deblokadu R .
E3	Gorionik ima smetnju	Preniska potrošnja toplote tokom kalibracije. Termostat je isključen.	Obezbediti dovoljnu potrošnju toplote. Pritisnuti taster za deblokadu R .
E7	Gorionik ima smetnju	Jonizaciona struja tokom kalibracije je suviše niska	Proveriti jonizacionu elektrodu (vidi uputstvo za servisiranje): <ul style="list-style-type: none"> ■ Udaljenost od plamenog tela ■ Zaprljanost elektrode ■ Spojni vod i utični spojevi Ispitati sistem za odvod dimnih gasova, po potrebi eliminisati recirkulaciju dimnih gasova. Pritisnuti taster za deblokadu R .

Dodatni kodovi smetnje (nastavak)

Kôd smetnje na displeju	Ponašanje instalacije	Uzrok smetnje	Mera
EA	Gorionik ima smetnju	Jonizaciona struja se ne nalazi u dozvoljenom opsegu za vreme kalibracije (preveliko odstupanje u odnosu na prethodnu vrednost)	Ispitati sistem za odvod dimnih gasova, po potrebi eliminisati recirkulaciju dimnih gasova. Prilikom rada koji je zavisian od vazduha u prostoriji izbegavati veliko prisustvo prašine u vazduhu za sagorevanje. Pritisnuti taster za deblokadu R . Nakon nekoliko neuspešnih pokušaja deblokade zameniti kotlovski kodni utikač i pritisnuti taster za deblokadu R .
Eb	Gorionik ima smetnju	Ponovni gubitak plamena tokom kalibracije	Ispitati odstojanje jonizacione elektrode prema plamenom telu (vidi uputstvo za montažu i servisiranje). Ispitati dodelu vrste gasa. Ispitati sistem za odvod dimnih gasova, po potrebi eliminisati recirkulaciju dimnih gasova. Pritisnuti taster za deblokadu R .



Dodatne podatke za otklanjanje smetnji pogledati uputstvo za servisiranje kotla za grejanje.

Инструкция по монтажу

для специалистов

VIESSMANN

Замена контроллера

для Vitodens

Указания по технике безопасности



Во избежание опасных ситуаций, физического и материального ущерба просим строго придерживаться данных указаний по технике безопасности.

Указания по технике безопасности



Внимание

Этот знак предупреждает об опасности материального ущерба и вредных воздействий на окружающую среду.

Указание

Сведения, которым предшествует слово "Указание", содержат дополнительную информацию.

Монтаж, первый ввод в эксплуатацию, осмотр, техническое обслуживание и ремонт должны выполняться аттестованным, уполномоченным техническим персоналом (специализированной фирмой по отопительной технике или монтажной организацией, работающей на договорных условиях).

При проведении работ на устройстве/отопительной установке необходимо выключить их электропитание (например, посредством отдельного предохранителя или главным выключателем) и принять меры по предотвращению повторного включения.

При использовании газового топлива закрыть запорный газовый кран и предохранить его от случайного открытия.

После монтажа проверить герметичность.

При выполнении всех видов работ необходимо пользоваться индивидуальными средствами защиты.

Ремонт элементов, выполняющих защитную функцию, не допускается из соображений эксплуатационной безопасности установки.

Указания по технике безопасности (продолжение)

При замене следует использовать исключительно оригинальные детали производства Viessmann или запасные детали, разрешенные к применению фирмой Viessmann.

Монтаж компонентов с новыми уплотнениями.

Указания по монтажу

Указание относительно области применения

№ заказа запасного контроллера	Обозначение запасного контроллера	Обозначение заменяемого контроллера
7834 245	VBC 130-A04.100	VBC 130-A03.100 VBC 130-A03.200 VBC 130-A03.300 VBC 130-A03.400
7834 249	VBC 130-A04.500	VBC 130-A03.500
7834 250	VBC 131-A04.100	VBC 131-A03.100

Опрос кодовых адресов

При замене контроллера необходимо заново настроить ряд кодовых адресов в зависимости от конфигурации установки.

Если возможно, перед монтажом вызвать кодовые адреса и записать установленные значения в таблицу ниже.

Кодовый адрес	Установленное значение
82 (вид газа)	
06	
28	
31	
6F	

Указания по монтажу (продолжение)



Инструкция по сервисному обслуживанию водогрейного котла

После монтажа

После монтажа приложить данную инструкцию к инструкции по сервисному обслуживанию водогрейного котла.

Открыть Vitodens



Инструкция по монтажу и сервисному обслуживанию

Выключить сетевое напряжение.

Демонтаж панели управления и отсоединение контроллера

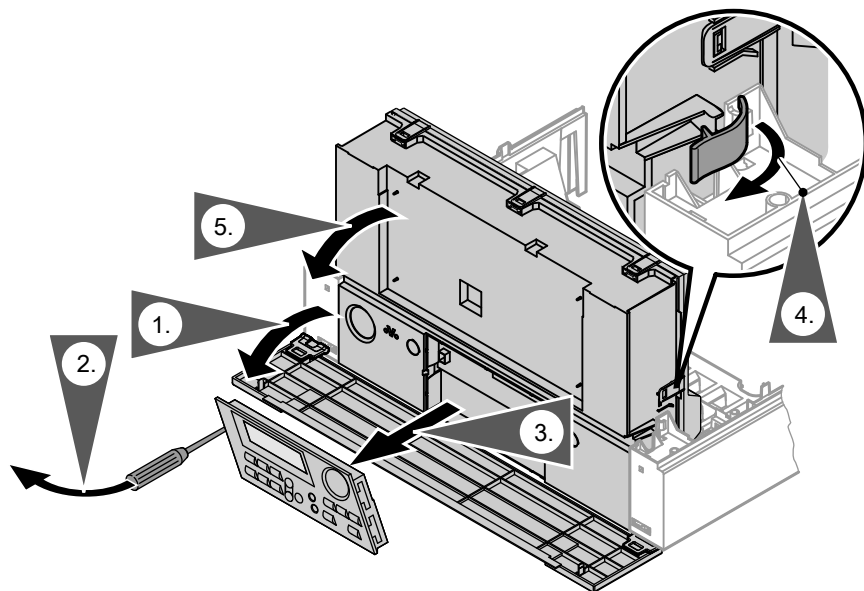

Внимание

Электростатические разряды могут стать причиной повреждения электронных компонентов.

Перед выполнением работ необходимо прикоснуться к заземленным объектам, например, к отопительным или к водопроводным трубам, чтобы обеспечить отвод электростатического заряда.

Замена контроллера

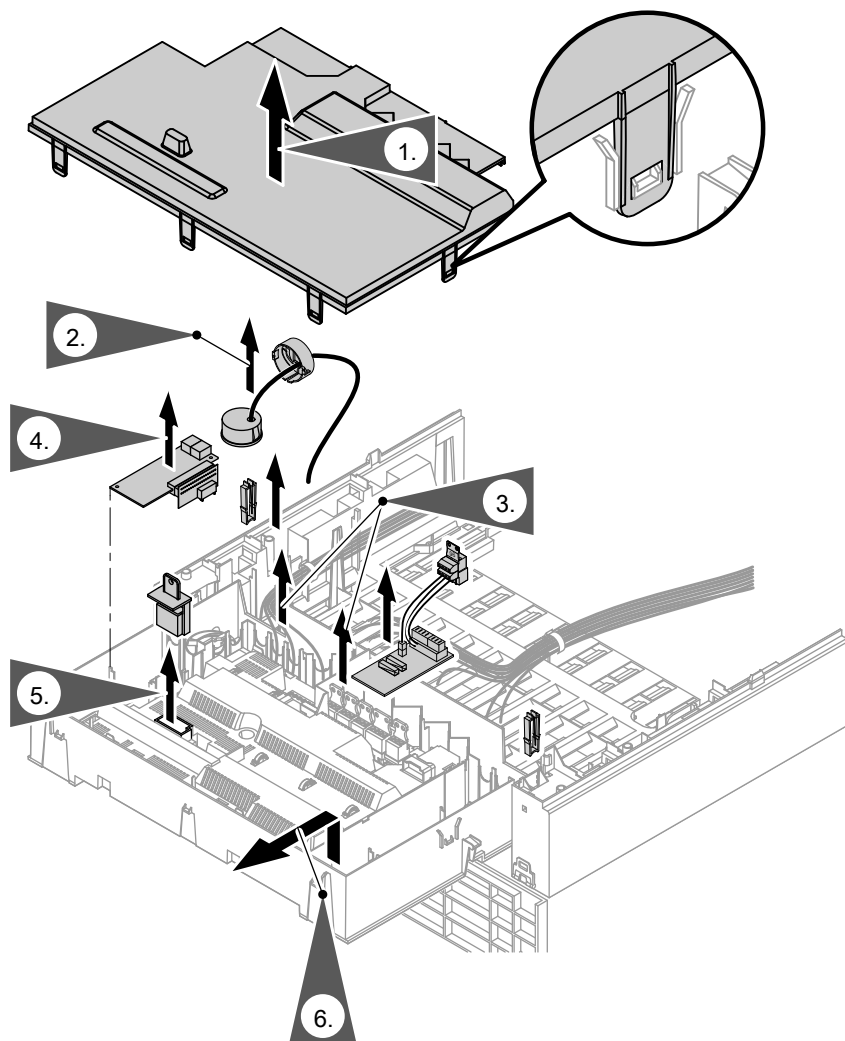

1. Открыть корпус контроллера.
2. Освободить байонетный затвор и вынуть манометр.
3. Отсоединить от контроллера все штекеры.







Замена контроллера (продолжение)

4. Демонтировать все имеющиеся модули расширения (внутренний модуль расширения Н1 или Н2, телекоммуникационный модуль LON, каскадный модуль) и установить в новый контроллер.
5. Отсоединить кодирующий штекер котла и подсоединить к новому контроллеру.
6. Освободить фиксаторы контроллера и снять контроллер.
7. Вставить новый контроллер в опору контроллера и закрепить фиксаторами.
8. Смонтировать манометр и закрепить байонетным затвором.
9. Подсоединить все штекеры к контроллеру.
10. Закрыть корпус контроллера и откинуть контроллер вверх.
11. Установить панель управления на новый контроллер.

Настройка контроллера в соответствии с отопительной установкой

Сброс кодов в состояние при поставке

Нажать следующие кнопки:

1.  +  одновременно прикл. 2 с.
2.  "Появится индикация **Осн. парам.? Да**".
3.  для подтверждения **или**

4.  чтобы выбрать "**Осн. парам.? Нет**".

Затем настроить кодовые адреса согласно таблице на стр. 192.

Указание

Перенастройка вида газа необходима только при работе на сжиженном газе. В состоянии при поставке контроллер настроен для работы на природном газе.

Ввод водогрейного котла в эксплуатацию

1. Смонтировать фронтальную панель облицовки.
2. Ввести водогрейный котел в действие и проверить его работу.

Дополнительные кодовые адреса

В сочетании с новым контроллером могут быть дополнительно настроены следующие кодовые адреса.

Коды в состоянии при поставке		Возможная перенастройка	
16:50	При циклической калибровке включение водогрейного котла осуществляется согласно кривой отопления. Если точка включения на кривой отопления находится выше 50 °С, водогрейный котел включается при 50 °С.	от 16:30 до 16:127	Настройка точки включения для калибровки возможна в диапазоне от 30 °С до 127 °С (ограничен специфическими параметрами котла)
17:42	При срочной калибровке включение водогрейного котла осуществляется согласно кривой отопления. Если точка включения на кривой отопления находится выше 42 °С, водогрейный котел включается при 42 °С.	от 17:30 до 16:127	Настройка точки включения для калибровки возможна в диапазоне от 30 °С до 127 °С (ограничен специфическими параметрами котла)
51:0	Установка с гидравлическим разделителем: Внутренний насос всегда включается при сигнале запроса теплогенерации	51:1	Установка с гидравлическим разделителем: Внутренний насос при сигнале запроса теплогенерации включается только в том случае, если работает горелка.
		51:2	Установка с буферной емкостью отопления: Внутренний насос при сигнале запроса теплогенерации включается только в том случае, если работает горелка.

Дополнительные коды неисправностей

В сочетании с новым контроллером дополнительно возможна индикация следующих кодов неисправностей.

Код неисправности на дисплее	Состояние установки	Причина неисправности	Действия
E1	Горелка в режиме неисправности	Слишком высокий ток ионизации в процессе калибровки	Проверить расстояние от ионизационного электрода до пламенной головы (см. инструкцию по сервисному обслуживанию). В режиме эксплуатации с отбором воздуха для горения из помещения установки избегать высокой степени запыленности воздуха, используемого для горения. Нажать кнопку разблокирования R .
E2	Горелка в режиме неисправности	Расход теплоносителя в процессе калибровки недостаточен. Реле расхода отключилось.	Обеспечить достаточный поток теплоносителя. Проверить реле расхода. Устранить накипь и засорение. Нажать кнопку разблокирования R .
E3	Горелка в режиме неисправности	Слишком низкий уровень отбора тепла во время калибровки. Сработало термореле.	Обеспечить достаточный уровень отбора тепла. Нажать кнопку разблокирования R .

Дополнительные коды неисправностей (продолжение)

Код неисправности на дисплее	Состояние установки	Причина неисправности	Действия
E7	Горелка в режиме неисправности	Недостаточный ток ионизации во время калибровки	<p>Проверить ионизационный электрод (см. инструкцию по сервисному обслуживанию):</p> <ul style="list-style-type: none"> ■ расстояние до пламенной головы ■ загрязненность электрода ■ соединительный кабель и штекерные соединения <p>Проверить систему удаления продуктов сгорания, при необходимости устранить рециркуляцию уходящих газов.</p> <p>Нажать кнопку разблокирования R.</p>



Дополнительные коды неисправностей (продолжение)

Код неисправности на дисплее	Состояние установки	Причина неисправности	Действия
EA	Горелка в режиме неисправности	Ток ионизации во время калибровки вне допустимого диапазона (слишком большое отклонение от предвидущего значения)	<p>Проверить систему удаления продуктов сгорания, при необходимости устранить циркуляцию уходящих газов.</p> <p>В режиме эксплуатации с отбором воздуха для горения из помещения установки избегать высокой степени запыленности воздуха, используемого для горения.</p> <p>Нажать кнопку разблокирования R.</p> <p>После нескольких безуспешных попыток разблокирования заменить кодирующий штекер котла и нажать кнопку разблокирования R.</p>
Eb	Горелка в режиме неисправности	Повторная потеря пламени во время калибровки	<p>Проверить расстояние от ионизационного электрода до пламенной головы (см. инструкцию по сервисному обслуживанию).</p> <p>Проверить присвоение вида газа.</p> <p>Проверить систему удаления продуктов сгорания, при необходимости устранить рециркуляцию уходящих газов.</p> <p>Нажать кнопку разблокирования R.</p>

Дополнительные коды неисправностей (продолжение)



Дополнительные сведения по устранению неисправностей см. в инструкции по сервисному обслуживанию водогрейного котла.

Montageinstruktion

för värmeinstallatören

VIESMANN

Byta ut reglerutrustningen

för Vitodens

Säkerhetsanvisningar



Dessa säkerhetsanvisningar förebygger person- och materialskador och måste följas.

Förklaring av säkerhetsanvisningarna



Varning

Denna symbol varnar för skador på sakvärden och miljön.

Observera

Uppgifter som är märkta med ordet *observera* ger ytterligare information.

Montage, första idrifttagande, inspektion, underhållsarbeten och reparationer ska utföras av värmeinstallatör och/eller annan person med erforderlig behörighet och kompetens.

Slå av strömmen före arbeten på reglerutrustningen/värmeanläggningen (t.ex. med den separata säkringen eller med huvudbrytaren). Se till att strömmen inte kan slås på av misstag.

Vid gas: Stäng gaskranen och se till att den inte kan öppnas av misstag.

Kontrollera gastätheten efter montaget.

Använd personlig skyddsutrustning vid alla arbeten.

Reparation av komponenter med säkerhetsteknisk funktion försämrar driftsäkerheten.

Om delar byts ut, använd endast originaldelar från Viessmann eller reservdelar som godkänts av Viessmann. Montage av komponenterna med nya tätningar.

Montageanvisningar

Användningsanvisning

Beställningsnummer reservreglerutrustning	Beteckning reservreglerutrustning	Beteckning för reglerutrustning för utbyte
7834 245	VBC 130-A04.100	VBC 130-A03.100 VBC 130-A03.200 VBC 130-A03.300 VBC 130-A03.400
7834 249	VBC 130-A04.500	VBC 130-A03.500
7834 250	VBC 131-A04.100	VBC 131-A03.100

Avläsning av kodningsadresser

Om reglerutrustningen byts ut måste ett antal kodningsadresser som är beroende av anläggningskonfigurationen ställas in på nytt.

Om möjligt bör följande kodningsadresser läsas av före montage. Notera de inställda värdena i tabellen nedan.

Kodningsadress	Inställt värde
82 (gassort)	
06	
28	
31	
6F	



Serviceinstruktion för värmepannan

Efter montaget

Se till att denna anvisning läggs tillsammans med pannans serviceinstruktion efter monteringen.

Öppna Vitodens



Montage- och serviceinstruktion

Frånkoppla nätspänningen.

Demontera manöverdel och fäll ned reglerutrustningen.

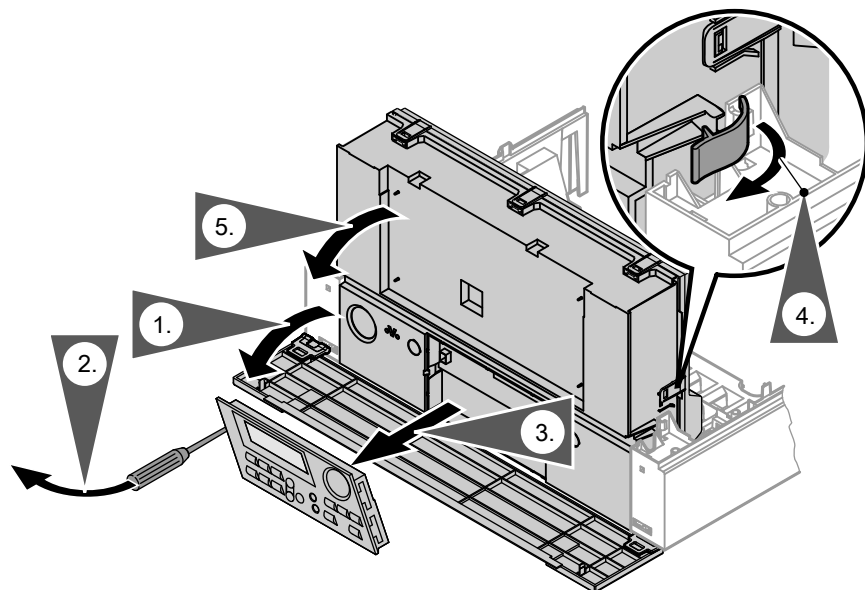

Varning

Elektroniska komponenter kan skadas genom elektrostatisk urladdning.

Ta i jordade delar, t.ex. värme- eller vattenrör, för att avleda den statiska laddningen innan arbetena påbörjas.

Byta ut reglerutrustningen

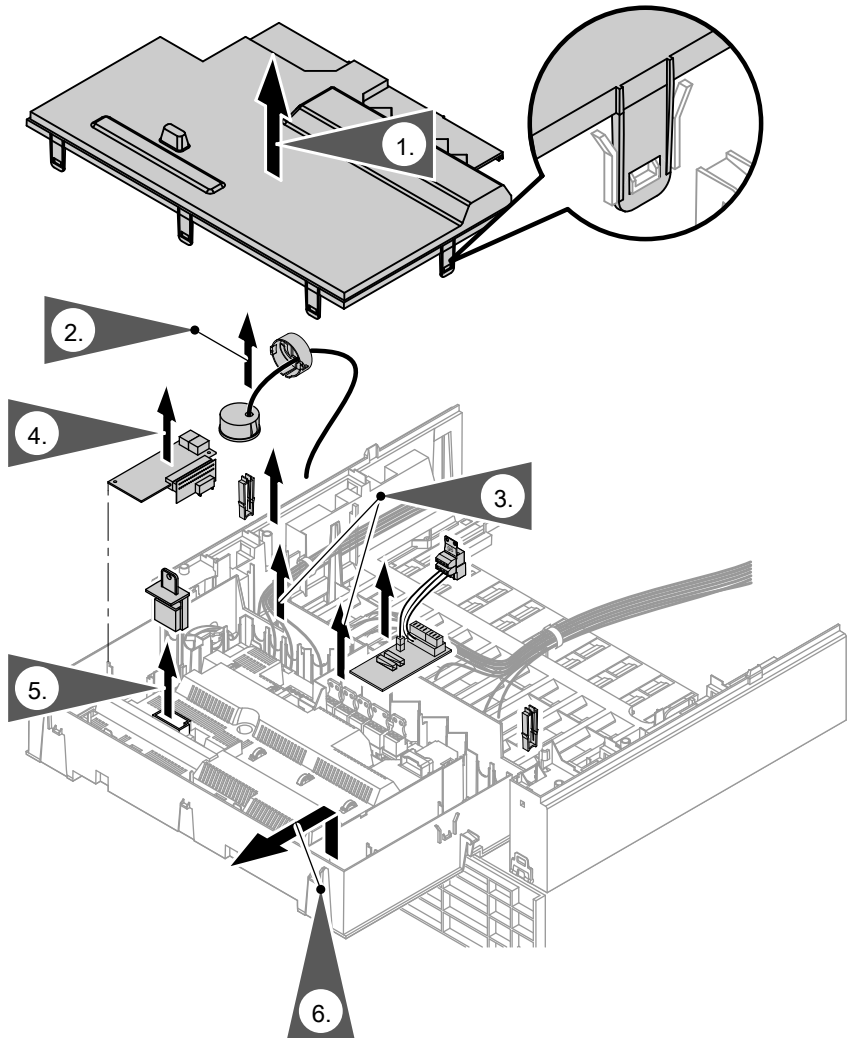

1. Öppna regleringslådan.

2. Lossa bajonettlåset och ta ur manometern.

3. Lossa alla stickkontakter från reglerutrustningen.







Byta ut reglerutrustningen (fortsättning)

4. Demontera alla utbyggnader (intern utbyggnad H1 eller H2, kommunikationsmodul LON, kaskadmodul) som finns och montera den nya reglerutrustningen.
5. Dra ur pannkodningskontakten och sätt i den i den nya reglerutrustningen.
6. Lossa fixeringen på reglerutrustningen och ta ur reglerutrustningen.
7. Sätt in reglerutrustningen i reglerutrustningshållaren och fäst med fixeringar.
8. Montera manometern och fixera med bajonettlås.
9. Anslut alla stickkontakter till reglerutrustningen.
10. Stäng regleringslådan och fäll upp regleringen.
11. Sätt fast manöverdelen på den nya reglerutrustningen.

Anpassa reglerutrustningen till värmeanläggningen

Aterställning av kodningarna till inställningen vid leverans

Tryck på följande knappar:

1.  +  samtidigt i ca 2 s.
2.  "Grundinst.? Ja" visas.
3.  för att bekräfta eller

4.  för att välja "Grundinst.? Nej".

Ställ sedan in kodningsadresserna i enlighet med tabellen på sida 203.

Observera

Gassorten behöver endast ställas om vid drift med gasol. Vid leveransen är reglerutrustningen inställd på drift med naturgas.

Starta värmepannan

1. Montera den främre plåten.
2. Starta värmepannan och kontrollera att den fungerar.

Ytterligare kodningsadresser

I samband med den nya reglerutrustningen kan dessutom följande kodningsadresser ställas in:

Kodning vid leveransen		Möjlig omställning	
16:50	Vid cyklisk kalibrering tillkopplas pannan enligt värmekurvan. Om inkopplingspunkten i enlighet med värmekurvan överskrider 50 °C tillkopplas pannan vid 50 °C.	16:30 till 16:127	Inkopplingspunkten för kalibrering kan ställas in på mellan 30 °C och 127 °C (begränsas av pannspecifika parametrar)
17:42	Vid brådskande kalibrering tillkopplas pannan enligt värmekurvan. Om inkopplingspunkten i enlighet med värmekurvan överskrider 42°C tillkopplas pannan vid 42°C.	17:30 till 16:127	Inkopplingspunkten för kalibrering kan ställas in på mellan 30 °C och 127 °C (begränsas av pannspecifika parametrar)
51:0	Anläggning med hydraulisk flödesutjämnare: Den interna cirkulationspumpen tillkopplas alltid vid en värmebehovssignal	51:1	Anläggning med hydraulisk flödesutjämnare: Den interna cirkulationspumpen kopplas bara till vid en värmebehovssignal om brännaren är igång.
		51:2	Anläggning med hetvattenackumulatortank: Den interna cirkulationspumpen kopplas bara till vid en värmebehovssignal om brännaren är igång.

Ytterligare larmkoder

I samband med den nya reglerutrustningen kan dessutom följande larmkoder visas:

Larmkod på displayen	Anläggningens beteende	Larmorsak	Åtgärd
E1	Brännarstörning	Joniseringsströmmen för hög under kalibreringen	Kontrollera avståndet mellan joniseringselektroden och flamkroppen (se serviceinstruktionen). Undvik hög dammhalt i förbränningsluften vid rumsluftberoende drift. Tryck på återställningsknappen R .
E2	Brännarstörning	Hetvattenflödet för litet under kalibreringen. Flödesvakten har aktiverats.	Se till att cirkulationsvolymen är tillräcklig. Kontrollera flödesvakten. Kalkbildning, åtgärda igensättningar. Tryck på återställningsknappen R .
E3	Brännarstörning	För låg värmeavgivning under kalibreringen. Temperaturvakten har kopplats från.	Se till att tillräckligt med värme avges. Tryck på återställningsknappen R .
E7	Brännarstörning	Joniseringsströmmen för låg under kalibreringen	Kontrollera joniseringselektroden (se serviceinstruktionen). <ul style="list-style-type: none"> ■ Avstånd till flamkroppen ■ Smuts på elektroden ■ Anslutningsledning och stickkontakter <p>Kontrollera avgassystemet, åtgärda avgasrecirkulationen vid behov. Tryck på återställningsknappen R.</p>

Ytterligare larmkoder (fortsättning)

Larmkod på displayen	Anläggningens beteende	Larmorsak	Åtgärd
EA	Brännarstörning	Joniseringsströmmen är inte i det giltiga området under kalibreringen (för stor avvikelse i förhållande till föregående värde)	Kontrollera avgassystemet, åtgärda avgasrecirkulationen vid behov. Undvik hög dammhalt i förbränningsluften vid rumsluftberoende drift. Tryck på återställningsknappen R . Efter flera återställningsförsök utan framgång: byt ut pannkodningskontakten och tryck på återställningsknappen R .
Eb	Brännarstörning	Upprepad flamförlust under kalibreringen	Kontrollera avståndet mellan joniseringselektroden och flamkroppen (se serviceinstruktionen). Kontrollera gassortens indelning. Kontrollera avgassystemet, åtgärda avgasrecirkulationen vid behov. Tryck på återställningsknappen R .



För ytterligare uppgifter om åtgärder vid larm, se serviceinstruktionen för pannan.

Navodilo za montažo

za strokovno osebje

VIESSMANN

Zamenjajte regulacijo

za Vitodens

Varnostna opozorila



Prosimo, natančno upoštevajte ta varnostna opozorila, da preprečite nevarnost ter poškodbe oseb in stvari.

Razlaga varnostnih opozoril



Pozor

Ta znak sviri pred poškodbami stvari in nevarnostjo za okolje.

Opozorilo

Navedbe z besedo opozorilo vsebujejo dodatne informacije.

Montažo, prvo izročitev v obratovanje, pregled, vzdrževanje in popravila mora izvajati avtorizirano strokovno osebje (strokovno podjetje ogrevalne tehnike/ pogodbeno instalacijsko podjetje).

Pri delih na napravi/ogrevalnem sistemu se mora napajanje odklopiti (npr. z ločeno varovalko ali glavnim stikalom) in zavarovati pred ponovnim vklopom.

Če je gorivo plin, se mora plinski zaporni ventil zapreti in zavarovati pred nehotenim odpiranjem.

Po končani montaži preverite plinotesnost.

Pri vseh delih uporabljajte osebno varnostno opremo.

Popravilo elementov, ki imajo varnostno funkcijo, ogroža varno obratovanje naprave.

Pri zamenjavi morate uporabiti izključno Viessmann originalne dele ali nadomestne dele, katerih uporaba je dovoljena s strani podjetja Viessmann. Komponente montirajte z novimi tesnili.

Navodila za montažo

Opomba glede uporabe

Naroč. št. nadomestne regulacije	Oznaka nadomestne regulacije	Oznaka regulacije za nadomestitev
7834 245	VBC 130-A04.100	VBC 130-A03.100 VBC 130-A03.200 VBC 130-A03.300 VBC 130-A03.400
7834 249	VBC 130-A04.500	VBC 130-A03.500
7834 250	VBC 131-A04.100	VBC 131-A03.100

Preverjanje kodirnih naslovov

Ob zamenjavi regulacije je treba glede na konfiguracijo naprave na novo nastaviti nekatere kodirne naslove.

Če je možno, je treba pred montažo priklicati naslednje kodirne naslove in nastavljene vrednosti zapisati v tabelo v nadaljevanju.

Kodirni naslov	Nastavljena vrednost
82 (vrsta plina)	
06	
28	
31	
6F	



Navodilo za servisiranje ogrevalnega kotla

Po montaži

Po montaži je treba ta navodila priložiti navodilom za servisiranje ogrevalnega kotla.

Odpiranje kotla Vitodens



Navodilo za montažo in servisiranje

Odklopite omrežno napetost.

Demontaža upravljalnega dela in spuščanje regulacije

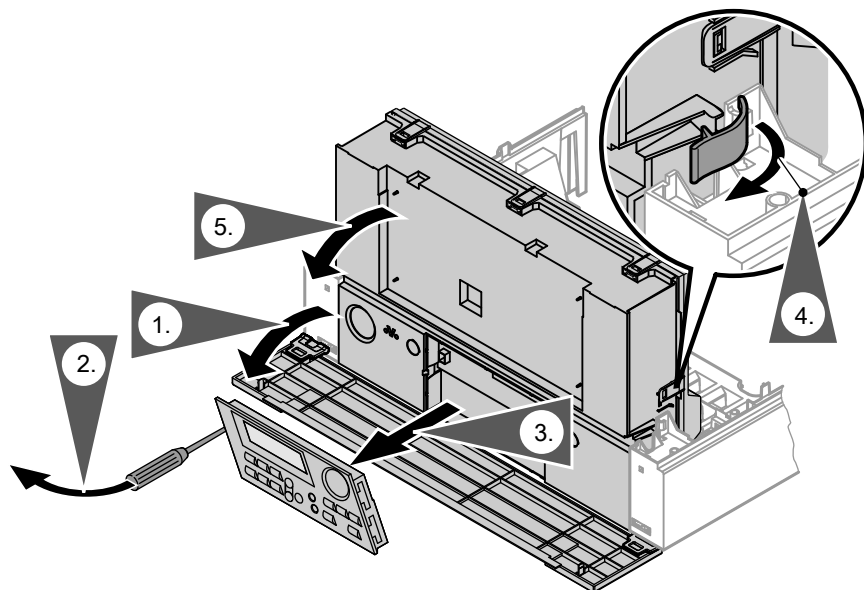

Pozor

Zaradi elektrostaticne razelektritve se lahko poškodujejo elektronski sklopi.

Pred delom se dotaknite ozemljenih objektov, npr. ogrevalnih ali vodnih cevi, da se odvede statični naboj.

Zamenjajte regulacijo

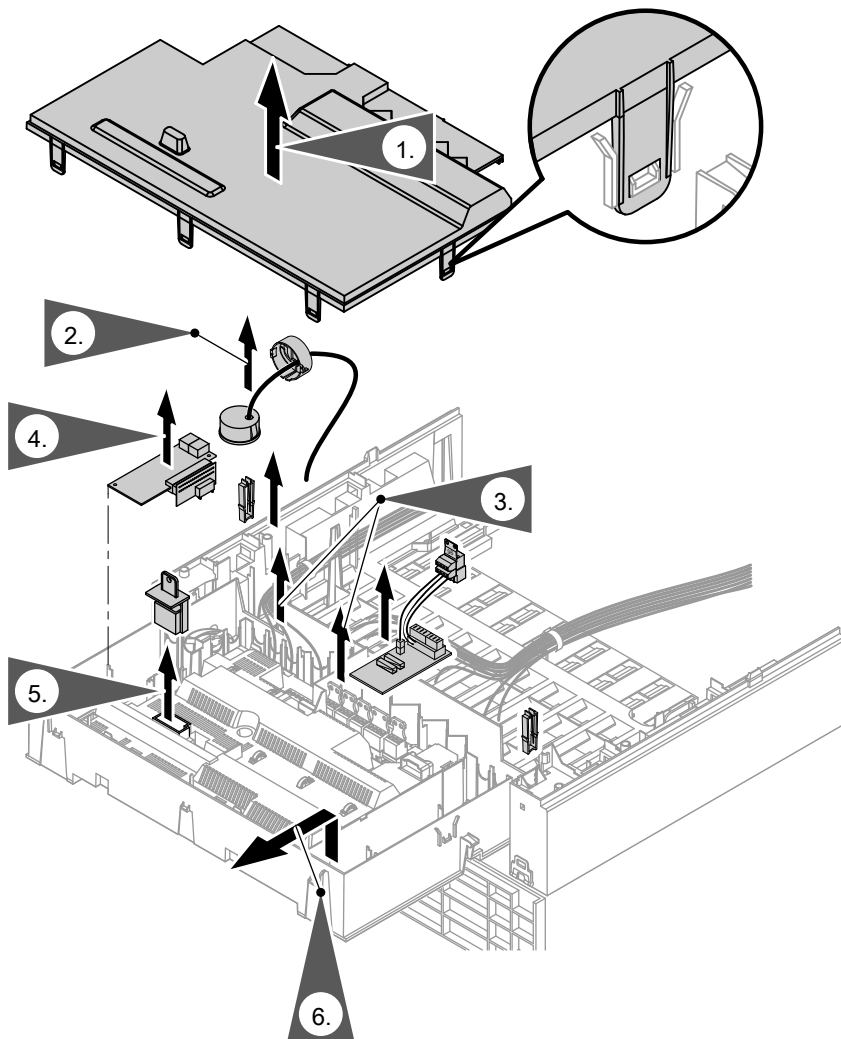

1. Odprite ohišje regulacije.
2. Sprostite bajonetno zapiralo in izvlcite manometer.
3. Iz regulacije izvlcite vse vtiče.

4. Vse obstoječe razširitve (interno razširitev H1 ali H2, komunikacijski LON modul, kaskadni modul) demontirajte in vgradite v novo regulacijo.





Zamenjajte regulacijo (nadaljevanje)

5. Izvlecite kotlovni kodirni vtič in ga priklopite na novo regulacijo.
6. Sprostite fiksiranje regulacije in jo vzemite ven.
7. Novo regulacijo vstavite v nosilec regulacije in jo pritrđite s fiksiranj.
8. Vgradite manometer in ga fiksirajte z bajonetnim zapiralom.
9. Vstavite vse vtiče v regulacijo.
10. Zaprite ohišje regulacije in regulacijo dvignite.
11. Upravljalni del vgradite v novo regulacijo.

Prilagoditev regulacije ogrevalni napravi

Povrnitev kodiranj v dobavno stanje

Pritisnite naslednje tipke:

1.  +  pritisnite hkrati in držite pribl. 2s.
2.  "Osnov.nastav.?" Prikaže se "Da".
3.  za potrditev ali
4.  za izbiro "Osnov.nastav.?" Ne".

Nato nastavite kodirne naslove v skladu s tabelo na strani 211.

Opozorilo

Vrsto plina je treba prestaviti samo pri obratovanju z utekočinjenim plinom. V dobavnem stanju je regulacija nastavljena na obratovanje z zemeljskim plinom.

Zagon ogrevalnega kotla

1. Prigradite sprednjo pločevino.
2. Zaženite ogrevalni kotel in preverite njegovo delovanje.

Dodatni kodirni naslovi

V povezavi z novo regulacijo je mogoče dodatno nastaviti naslednje kodirne naslove:

Kodiranje v dobavnem stanju		Možna prestavitve	
16:50	Pri cikličnem kalibriranju se ogrevalni kotel vklopi glede na ogrevalno krivuljo. Če je vklopna točka glede na ogrevalno krivuljo nad 50 °C, se ogrevalni kotel vklopi pri temperaturi 50 °C.	16:30 do 16:127	Vklopna točka za kalibriranje je nastavljiva od 30 °C do 127 °C (omejujejo jo specifični parametri kotla)
17:42	Pri nujnem kalibriranju se ogrevalni kotel vklopi glede na ogrevalno krivuljo. Če je vklopna točka glede na ogrevalno krivuljo nad 42 °C, se ogrevalni kotel vklopi pri temperaturi 42 °C.	17:30 do 16:127	Vklopna točka za kalibriranje je nastavljiva od 30 °C do 127 °C (omejujejo jo specifični parametri kotla)
51:0	Naprava s hidravlično ločnico: Interna obtočna črpalka se pri zahtevi po toploti vedno vklopi	51:1	Naprava s hidravlično ločnico: interna obtočna črpalka se pri zahtevi po toploti vklopi le, ko gorilnik obratuje.
		51:2	Naprava z vmesnim hranilnikom ogrevalne vode: interna obtočna črpalka se pri zahtevi po toploti vklopi le, ko gorilnik obratuje.

Dodatne kode motenj

V povezavi z novo regulacijo je mogoče dodatno prikazati naslednje kode motenj:

Koda motnje na zaslonu	Vedenje naprave	Vzrok motnje	Ukrep
E1	Gorilnik v motnji	Previsok ionizacijski tok med kalibriranjem	Preverite odmik ionizacijske elektrode od plamenega dela (glejte navodilo za servisiranje). Pri obratovanju odvisno od zraka v prostoru preprečite visoko obremenitev zgorevalnega zraka s prahom. Pritisnite deblokirno tipko R .
E2	Gorilnik v motnji	Premajhen pretok ogrevalne vode med kalibriranjem. Nadzornik pretoka je izklopil.	Poskrbite za zadostno obtočno količino. Preverite nadzornik pretoka. Odstranite poapnenje, zamašitve. Pritisnite deblokirno tipko R .
E3	Gorilnik v motnji	Premajhen odvzem toplote med kalibriranjem. Nadzornik temperature je izklopil.	Poskrbite za zadosten odvzem toplote. Pritisnite deblokirno tipko R .

Dodatne kode motenj (nadaljevanje)

Koda motnje na zaslonu	Vedenje naprave	Vzrok motnje	Ukrep
E7	Gorilnik v motnji	Prenizek ionizacijski tok med kalibriranjem	<p>Preverite ionizacijsko elektrodo (glejte navodilo za servisiranje):</p> <ul style="list-style-type: none"> ■ razmik od plamenega dela ■ onesnaženost elektrode ■ povezovalni vodnik in vtično povezavo <p>Preverite dimovodni sistem, po potrebi odpravite recirkulacijo dimnih plinov.</p> <p>Pritisnite deblokirno tipko R.</p>



Dodatne kode motenj (nadaljevanje)

Koda motnje na zaslonu	Vedenje naprave	Vzrok motnje	Ukrep
EA	Gorilnik v motnji	Ionizacijski tok med kalibriranjem ni v veljavnem območju (prevelika odstopanja glede na predhodno vrednost)	Preverite dimovodni sistem, po potrebi odpravite recirkulacijo dimnih plinov. Pri obratovanju odvisno od zraka v prostoru preprečite visoko obremenitev zgorevalnega zraka s prahom. Pritisnite deblokirno tipko R . Po več neuspešnih poskusih deblokiranja zamenjajte kotlovni kodirni vtič in pritisnite deblokirno tipko R .
Eb	Gorilnik v motnji	Večkratni izpad plamena med kalibriranjem	Preverite odmik ionizacijske elektrode od plamenega dela (glejte navodilo za servisiranje). Preverite dodelitev vrste plina. Preverite dimovodni sistem, po potrebi odpravite recirkulacijo dimnih plinov. Pritisnite deblokirno tipko R .



Nadaljnje podatke za odpravo motenj glejte v navodilu za servisiranje za ogrevalni kotel.

Montážny návod

pre odborných pracovníkov

VIESSMANN

Výmena regulácie

pre Vitodens

Bezpečnostné pokyny



Dodržujte prosím presne tieto bezpečnostné pokyny, zabránite tak škodám na zdraví a veciach.

Vysvetlenie bezpečnostných pokynov



Pozor

Táto značka varuje pred vecnými škodami a škodami na životnom prostredí.

Upozornenie

Údaje so slovom Upozornenie obsahujú doplnkové informácie.

Montáž, prvé uvedenie do prevádzky, inšpekcia, údržba a opravy musia byť vykonávané autorizovanými odborníkmi (odbornou kúrenárskou firmou/zmluvným inštalačným podnikom).

Pri prácach na prístroji/vykurovacom zariadení treba odpojiť sieťové napätie (napr. separátnou poistkou alebo hlavným vypínačom) a zaistiť proti opätovnému zapnutiu.

Pri plynnej palive uzavrite plynový uzatvárací kohút a zaistíte ho proti nežiaducemu otvoreniu.

Po montáži skontrolujte plynotesnosť.

Pri všetkých prácach noste vhodné osobné ochranné prostriedky.

Oprava konštrukčných dielov s bezpečnostno-technickou funkciou ohrozuje bezpečnú prevádzku zariadenia. Pri výmene používajte výhradne originálne diely firmy Viessmann alebo náhradné diely, schválené firmou Viessmann.

Montáž súčastí s novými tesneniami.

Montážne pokyny

Pokyn na používanie

Obj. č. náhradnej regulácie	Označenie náhradnej regulácie	Označenie nahrádzanej regulácie
7834 245	VBC 130-A04.100	VBC 130-A03.100 VBC 130-A03.200 VBC 130-A03.300 VBC 130-A03.400
7834 249	VBC 130-A04.500	VBC 130-A03.500
7834 250	VBC 131-A04.100	VBC 131-A03.100

Zistenie kódovacej adresy dopytom

Pri výmene regulácie sa príslušne podľa konfigurácie zariadenia musia znova nastaviť niektoré kódovacie adresy.

Ak je to možné, pred montážou vyvolajte nasledujúce kódovacie adresy a poznamenajte nastavené hodnoty v nasledujúcej tabuľke.

Kódovacia adresa	Nastavená hodnota
82 (druh plynu)	
06	
28	
31	
6F	



Servisný návod vykurovacieho kotla

Po montáži

Tento návod po montáži priložte k servisnému návodu vykurovacieho kotla.

Otvorenie kotla Vitodens



Montážny a servisný návod

Vypnite sieťové napätie.

Vymontovanie ovládacej jednotky a odklopenie regulácie

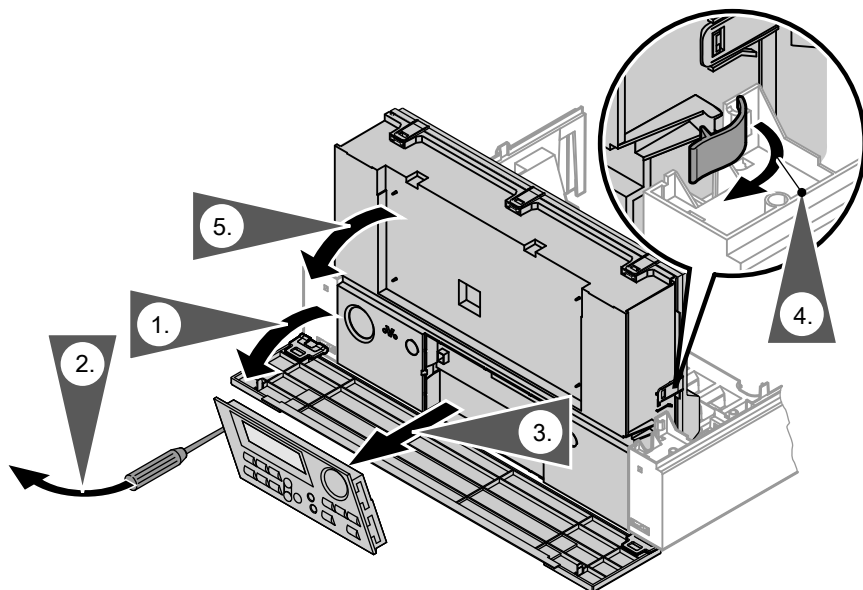

Pozor

Elektrostatickým výbojom sa môžu poškodiť elektronické konštrukčné celky.

Pred prácami sa dotknite uzemnených objektov, napr. vykurovacích alebo vodných potrubí, na odvedenie statického náboja.

Výmena regulácie

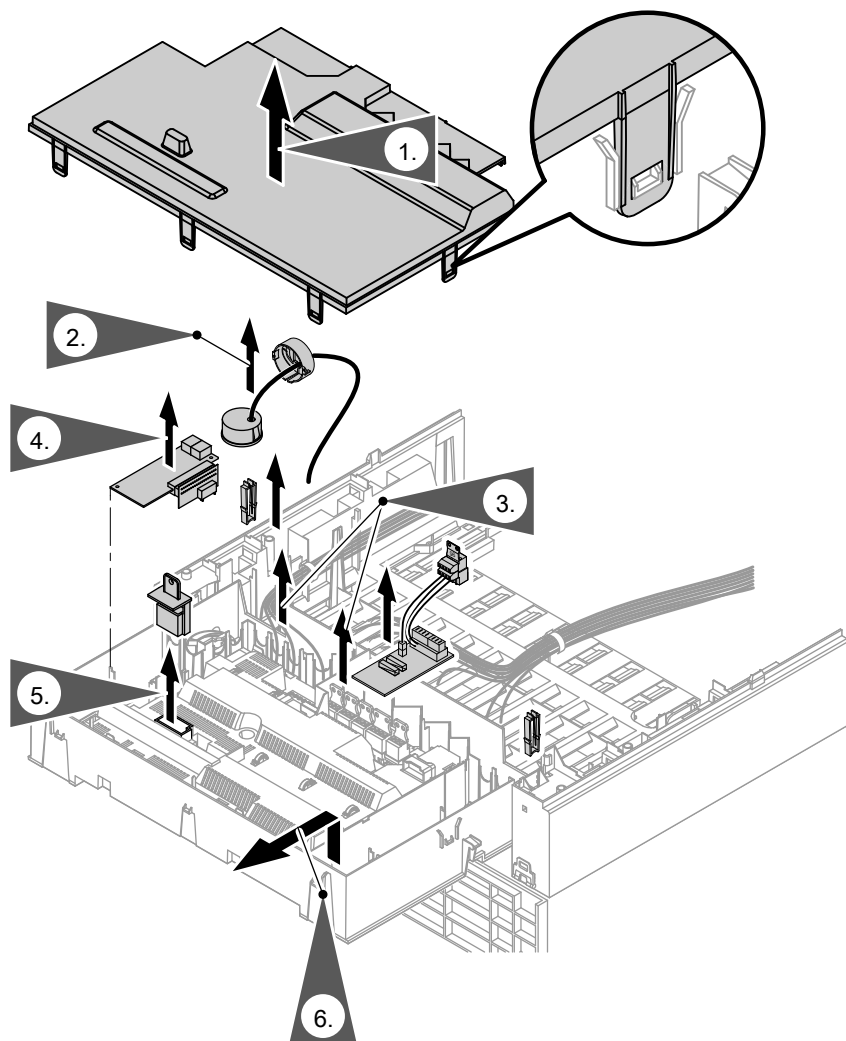

1. Otvorte skrinku regulácie.

2. Uvoľnite bajonetový uzáver a vyberte manometer.

3. Odpojte všetky zástrčky na regulácii.





Výmena regulácie (pokračovanie)

4. Všetky prítomné rozšírenia (interné rozšírenie H1 alebo H2, komunikačný modul LON, kaskádový modul) vymontujte a namontujte do novej regulácie.
5. Vytiahnite kódovaciu zástrčku kotla a zastrčte ju do novej regulácie.
6. Uvoľnite aretácie regulácie a reguláciu vyberte.
7. Novú reguláciu nasadte do nosiča regulácie a upevnite ju pomocou aretácií.
8. Namontujte manometer a zaareťte ho pomocou bajonetového uzáveru.
9. Pripojte všetky zástrčky na regulácii.
10. Zatvorte skrinku regulácie a reguláciu vyklopte.
11. Nasadte ovládaciu jednotku na novú reguláciu.

Prispôsobenie regulácie vykurovaciemu zariadeniu

Resetovanie kódovaní do stavu pri dodaní

Slačte nasledujúce tlačidlá:

1.  +  stlačte súčasne na cca 2 s.
2.  „Zákl. nast.? Áno“ sa objaví.
3.  na potvrdenie alebo

4.  na zvolenie „Zákl. nast.? Nie“.

Následne nastavte kódovacie adresy podľa tabuľky na strane 220.

Upozornenie

Druh plynu sa musí prestavovať iba pri prevádzke so skvapalneným plynom. V stave pri dodaní je regulácia nastavená na prevádzku so zemným plynom.

Uvedenie vykurovacieho kotla do prevádzky

1. Namontujte predný plech.
2. Vykurovací kotol uveďte do prevádzky a skontrolujte jeho funkčnosť.

Dodatočné kódovacie adresy

V spojení s novou reguláciou sa dajú dodatočne nastaviť nasledujúce kódovacie adresy:

Kódovanie v stave pri dodaní		Možné prestavenie	
16:50	Pri cyklickej kalibrácii sa vykurovací kotol zapína podľa ekvitermickej krivky. Ak sa bod zapínania podľa ekvitermickej krivky nachádza nad 50 °C, vykurovací kotol sa zapína pri 50 °C.	16:30 až 16:127	Bod zapínania na kalibráciu je nastaviteľný od 30 °C do 127 °C (ohraničené parametrami špecifickými pre kotol)
17:42	Pri naliehavej kalibrácii sa vykurovací kotol zapína podľa ekvitermickej krivky. Ak sa bod zapínania podľa ekvitermickej krivky nachádza nad 42 °C, vykurovací kotol sa zapína pri 42 °C.	17:30 až 16:127	Bod zapínania na kalibráciu je nastaviteľný od 30 °C do 127 °C (ohraničené parametrami špecifickými pre kotol)
51:0	Zariadenie s hydraulickou výhybkou: Interné obehové čerpadlo sa pri nárokovani tepla vždy zapína	51:1	Zariadenie s hydraulickou výhybkou: Interné obehové čerpadlo sa pri nárokovani tepla zapína iba vtedy, keď beží horák.
		51:2	Zariadenie s akumuláčnym zásobníkom vykurovacej vody: Interné obehové čerpadlo sa pri nárokovani tepla zapína iba vtedy, keď beží horák.

Dodatočné poruchové kódy

V spojení s novou reguláciou sa dajú dodatočne zobrazovať nasledujúce poruchové kódy:

Poruchový kód na displeji	Správania zariadenia	Príčina poruchy	Opatrenie
E1	Horák na poruche	Ionizačný prúd počas kalibrácie príliš vysoký	Skontrolujte vzdialenosť ionizačnej elektródy k telesu plameňa (pozri servisný návod). Pri prevádzke závislej na vzduchu v miestnosti zabráňte veľkému zaťaženiu prachom v spaľovacom vzduchu. Stlačte odblokovacie tlačidlo R .
E2	Horák na poruche	Prúd vykurovacej vody počas kalibrácie príliš nízky. Sledovač prúdenia sa vypol.	Postarajte sa o dodatočné obehové množstvo. Skontrolujte sledovač prúdenia. Odstráňte vápenaté usadeniny, upchania. Stlačte odblokovacie tlačidlo R .
E3	Horák na poruche	Príliš nízky odber tepla počas kalibrácie. Termostat sa vypol.	Postarajte sa o dostatočný odber tepla. Stlačte odblokovacie tlačidlo R .
E7	Horák na poruche	Ionizačný prúd počas kalibrácie príliš nízky	Skontrolujte ionizačnú elektródu (pozri servisný návod): <ul style="list-style-type: none"> ■ Vzdialenosť od telesa plameňa ■ Znečistenie elektródy ■ Spojovacie vedenie a zástrčkové spojenia Skontrolujte systém odvádzania spalín, príp. odstráňte recirkuláciu spalín. Stlačte odblokovacie tlačidlo R .

Dodatočné poruchové kódy (pokračovanie)

Poruchový kód na displeji	Správanie zariadenia	Príčina poruchy	Opatrenie
EA	Horák na poruche	Ionizačný prúd počas kalibrácie nie je v platnej oblasti (príliš veľká odchýlka oproti predchádzajúcej hodnote)	Skontrolujte systém odvádzania spalín, príp. odstráňte recirkuláciu spalín. Pri prevádzke závislej na vzduchu v miestnosti zabráňte veľkému zaťaženiu prachom v spaľovacom vzduchu. Stlačte odblokovacie tlačidlo R . Po viacerých neúspešných pokusoch o odblokovanie vymeňte kódovaciu zástrčku kotla a stlačte odblokovacie tlačidlo R .
Eb	Horák na poruche	Opakovaná strata plameňa počas kalibrácie	Skontrolujte vzdialenosť ionizačnej elektródy k telesu plameňa (pozri servisný návod). Skontrolujte priradenie druhu plynu. Skontrolujte systém odvádzania spalín, príp. odstráňte recirkuláciu spalín. Stlačte odblokovacie tlačidlo R .



Ďalšie informácie k odstráneniu poruchy pozri v servisnom návode vykurovacieho kotla.

Montaj Kılavuzu

Yetkili uzman tesisatçı için

VIESSMANN

Kontrol panelinin değiştirilmesi

Vitodens için

Emniyet uyarıları



Cana ve mala gelebilecek zarar ve tehlikeleri önlemek için bu emniyet uyarılarına lütfen titizlikle uyunuz.

Emniyet uyarılarının açıklaması



Dikkat

Bu işaret maddi hasarlara ve çevreye zarar verilmesine karşı uyarır.

Uyarı

Uyarı sözcüğü olan yerlerde ilave bilgiler bulunmaktadır.

Montaj, ilk işletmeye alma, kontrol, bakım ve onarım çalışmaları yetkili uzman elemanlar (yetkili ısıtma firması/ yetkili servis firması) tarafından yapılmalıdır.

Cihazda/ısıtma sisteminde çalışma yapılırken bunlar üzerinde gerilim olmamalı (örn. sisteme ait sigorta veya ana şalter kapatılmalı) ve tekrar açılmamaları için emniyete alınmalıdır.

Gaz yakıt kullanıldığında gaz kapatma vanası kapatılmalı ve tekrar açılmaması için emniyete alınmalıdır.

Montajdan sonra gaz sızdırmazlığını kontrol edin.

Tüm çalışmalar esnasında uygun kişisel koruyucu donanım giyin.

Emniyet tekniği işlevine sahip yapı parçalarında onarım yapılması sistemin işletme emniyeti için tehlikelidir. Sistemde değişiklik yaparken veya parça değişiminde sadece orijinal Viessmann veya Viessmann tarafından onaylanmış yedek parçalar kullanılmalıdır.

Parçalar, yeni contalarla monte edilmelidir.

Montaj uyarıları

Kullanma uyarısı

Yedek kontrol paneli sipariş numarası	Yedek kontrol paneli tanımlaması	Yeni kontrol panelinin tanımlaması
7834 245	VBC 130-A04.100	VBC 130-A03.100 VBC 130-A03.200 VBC 130-A03.300 VBC 130-A03.400
7834 249	VBC 130-A04.500	VBC 130-A03.500
7834 250	VBC 131-A04.100	VBC 131-A03.100

Kodlama adreslerinin sorgulanması

Kontrol paneli değiştirildiğinde, sistem konfigürasyonuna bağlı olarak bazı kodlama adresleri yeniden ayarlanmalıdır.

Eğer mümkünse, montajdan önce aşağıdaki kodlama adreslerini seçin ve ayarlanmış olan değerleri aşağıda verilmiş olan tabloya not alın.

Kodlama adresi	Ayarlanmış değer
82 (Gaz türü)	
06	
28	
31	
6F	



Kazanın servis kılavuzu

Montajdan sonra

Bu kılavuzu montajdan sonra, kazanın servis kılavuzuna ekleyin.

Vitodens'in açılması



Montaj ve Servis Kılavuzu

Şebeke gerilimini kapatın.

Kullanım ünitesinin sökülmesi ve kontrol panelinin katlanması

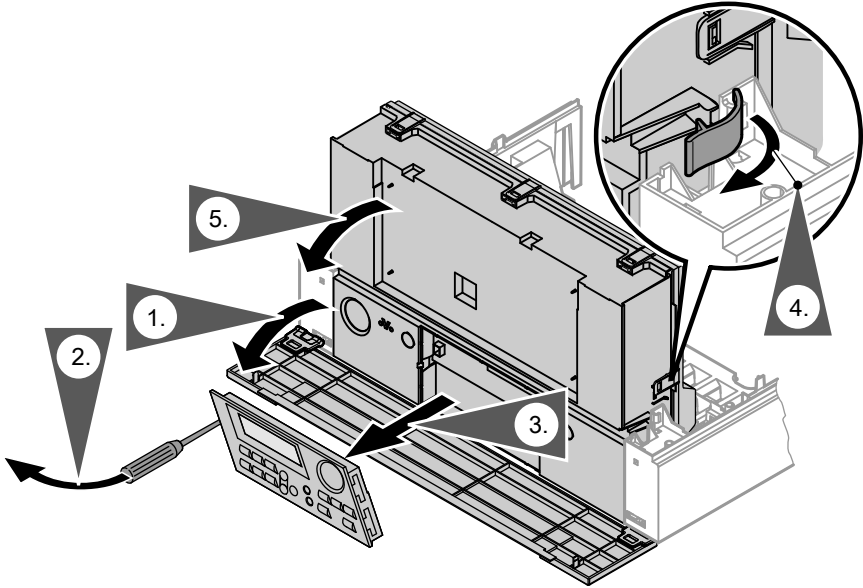

Dikkat

Elektrostatik deşarj elektronik modüllere hasar verebilir.

Çalışmaya başlamadan önce statik yüklenmeyi toprağa aktarmak için, kalorifer veya su boruları gibi topraklanmış nesnelere dokunulmalıdır.

Kontrol panelinin deęiřtirilmesi

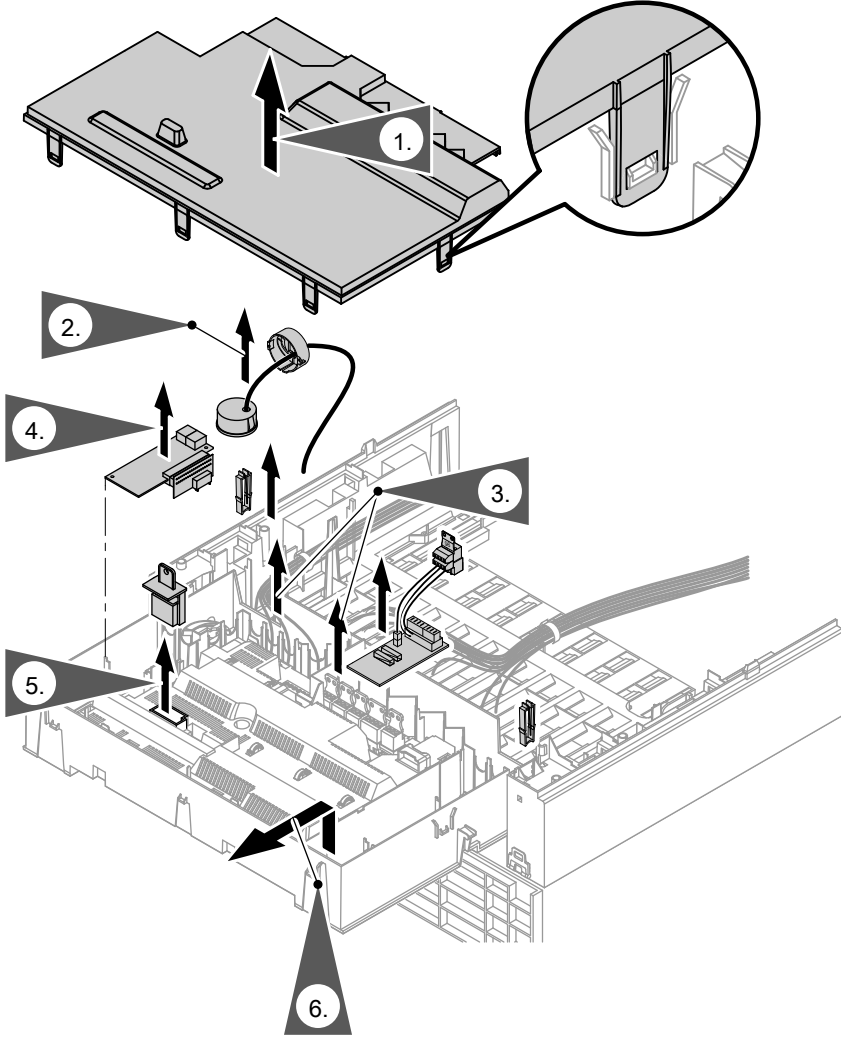

1. Kontrol panelinin gövdesini açın.

2. Süngü kilidi çözün ve manometreyi çıkartın.

3. Kontrol panelinin tüm fiřlerini çekin.





Kontrol panelinin deęiřtirilmesi (devam)

4. Tüm ek baęlantı modülleri (dahili ek baęlantı modülü H1 ya da H2, LON iletişim modülü, kaskad modülü) sökülmeli ve yeni kontrol paneline takılmalıdır.
5. Kazan kodlama fiřini çekin ve yeni kontrol paneline takın.
6. Kontrol panelinin kilitlerini açın ve kontrol panelini dıřarıya çekin.
7. Yeni kontrol panelini kontrol paneli taşıyıcısına oturtun ve kilitleriyle sabitleyin.
8. Manometreyi takın ve sürgü kilidi kilitleyin.
9. Kontrol panelinin tüm fiřlerini takın.
10. Kontrol paneli gövdesini kapatın ve kontrol panelini yukarıya katlayın.
11. Kullanma ünitesini yeni kontrol paneline yerleřtirin.

Kontrol panelinin ısıtma sistemi řemasına göre ayarlanması

Kodlamaların teslimat durumuna getirilmesi

Ařaęıdaki tuřlara basın:

1.  +  yaklaşık 2 sn aynı anda basın.
2.  „**Ana Ayar? Evet**“ görünüür.
3.  ile onaylayın **veya**

4.  „**Ana Ayar? Hayır**“ seçeneęini seçin.

Sonrasında kodlama adreslerini sayfa 228'deki tabelaya göre ayarlayın.

Uyarı

Gaz türü, sadece LPG (Propan) ile iřletmede deęiřtirilmelidir. Kontrol paneli doęalgaz ile iřletmeye ayarlanmış olarak teslim edilir.

Kazanın devreye alınması

1. Ön sacı monte edin.
2. Kazanı iřletmeye alın ve çalıřıp çalıřmadıęını kontrol edin.

Ek kodlama adresleri

Yeni kontrol paneli ile bağlantılı olarak, aşağıdaki kodlama adresleri de ayarlanabilir:

Teslimat durumunda kodlama		Ayar değişikliği olanakları	
16:50	Periyodik kalibrasyon sırasında kazan, ısıtma tanım eğrisinden sonra açılır. İlgili ısıtma tanım eğrisinin açma noktası 50 °C üzerindeyse kazan, 50 °C'de açılır	16:30 ila 16:127	Kalibrasyon açma noktası 30 °C'den 127 °C'ye kadar ayarlanabilir (kazana özgü parametre ile sınırlıdır)
17:42	Acil kalibrasyon sırasında kazan, ısıtma tanım eğrisinden sonra açılır. İlgili ısıtma tanım eğrisinin açma noktası 42 °C üzerindeyse kazan, 42 °C'de açılır	17:30 ila 16:127	Kalibrasyon açma noktası 30 °C'den 127 °C'ye kadar ayarlanabilir (kazana özgü parametre ile sınırlıdır)
51:0	Denge kaplı sistem: Isı talebi geldiğinde dahili devir daim pompası daima çalışmaya başlar	51:1	Denge kaplı sistem: Isı talebi geldiğinde dahili sirkülasyon pompası sadece brülör çalıştığında çalışır.
		51:2	Isıtma suyu depolu sistem: Isı talebi geldiğinde dahili sirkülasyon pompası sadece brülör çalıştığında çalışır.

İlave arıza kodları

Yeni kontrol paneli ile bağlantılı olarak, aşağıdaki arıza kodları da görülebilmektedir:

Ekranadaki arıza kodu	Sistemin davranışı	Arıza nedeni	Önlem
E1	Brülör arızaya geçer	Kalibrasyon esnasında iyonizasyon akımı çok yüksek	İyonizasyon elektrodunun alev gövdesine olan mesafesini kontrol edin (bkz. Servis Kılavuzu). Bacalı işletmede yanma havasında çok fazla toz oluşması önlenmelidir. Reset tuşuna R basın.
E2	Brülör arızaya geçer	Kalibrasyon esnasında ısıtma suyu akımı çok düşük. Akış sensörü kapattı.	Yeterli miktarda sirkülasyon sağlayın. Akış sensörünü kontrol edin. Kireçlenmeyi, tıkanmayı gidirin. Reset tuşuna R basın.
E3	Brülör arızaya geçer	Kalibrasyon esnasında yeterli miktarda ısı alımı yok. Limit termostat kapattı.	Isı tüketiminin yeterli olmasını sağlayın. Reset tuşuna R basın.
E7	Brülör arızaya geçer	Kalibrasyon esnasında iyonizasyon akımı çok düşük	İyonizasyon elektrodunu kontrol edin (bkz. Servis Kılavuzu): <ul style="list-style-type: none"> ■ Alev gövdesine olan mesafe ■ Elektrotta kirlenme ■ Bağlantı kablolarını ve fişli bağlantıları kontrol edin <p>Baca gazı sistemini kontrol edin, gerektiğinde baca gazı geri tepmesi arızasını gidirin. Reset tuşuna R basın.</p>



İlave arıza kodları (devam)

Ekran- daki arıza kodu	Sistemin davra- nışı	Arıza nedeni	Önlem
EA	Brülör arızaya ge- çer	Kalibrasyon esnasında- ki iyonizasyon akımı geçerli aralıkta değil (önceki değerlere göre çok fazla bir sapma var)	Baca gazı sistemini kon- trol edin, gerektiğinde baca gazı geri tepmesi arızasını giderin. Bacalı işletmede yanma havasında çok fazla toz oluşması önlenmelidir. Reset tuşuna R basın. Resetlemeyi birkaç kez denemenize rağmen ça- lışmazsa, kodlama fişini değiştirin ve kilit açma tu- şuna R basın.
Eb	Brülör arızaya ge- çer	Kalibrasyon esnasında alevin yeniden sönməsi	İyonizasyon elektrodu- nun alev gövdesine olan mesafesini kontrol edin (bkz. Servis Kılavuzu). Gaz türünün koordinas- yonunu kontrol edin. Baca gazı sistemini kon- trol edin, gerektiğinde baca gazı geri tepmesi arızasını giderin. Reset tuşuna R basın.



Arıza giderilmesi ile ilgili daha fazla bilgi için bkz. Kazan Servis Kılavuzu.

Інструкція з монтажу

для фахівців

VIESSMANN

Заміна контролера

для Vitodens

Вказівки з техніки безпеки



Необхідно обов'язково дотримуватись даних вказівок щодо техніки безпеки, щоб уникнути небезпеки ушкоджень людей та виникнення матеріальних збитків.

Пояснення вказівок щодо техніки безпеки



Увага

Цей символ попереджає про можливі матеріальні збитки або забруднення навколишнього середовища.

Вказівка

Дані зі словом "Вказівка" містять додаткову інформацію.

Монтаж, перше введення в експлуатацію, огляд, технічне обслуговування та ремонт повинен виконувати атестований, уповноважений технічний персонал (спеціалізована фірма з опалювальної техніки/монтажне підприємство, що працює на договірних умовах).

Під час виконання робіт на пристрої/опалювальній установці необхідно знеструмити обладнання (наприклад, за допомогою окремого запобіжника або головного вимикача) і вжити заходів щодо запобігання неконтрольованому ввімкненню.

У разі використання газу закрити запірний газовий кран та вжити заходів щодо уникнення його ненавмисного відкриття.

Після монтажу перевірити газощільність.

Під час усіх робіт користуватися відповідними засобами індивідуального захисту.

Ремонт елементів, що виконують захисну функцію, не допускається з міркувань експлуатаційної безпеки установки.

Вказівки з техніки безпеки (продовження)

У разі заміни необхідно використовувати виключно оригінальні деталі Viessmann або запасні деталі, які мають дозвіл на використання від компанії Viessmann.

Монтаж компонентів з новими ущільнювачами.

Вказівки для монтажу

Вказівка щодо використання

№ для замовлення запасного контролера	Позначення запасного контролера	Позначення контролера, який слід замінити
7834 245	VBC 130-A04.100	VBC 130-A03.100 VBC 130-A03.200 VBC 130-A03.300 VBC 130-A03.400
7834 249	VBC 130-A04.500	VBC 130-A03.500
7834 250	VBC 131-A04.100	VBC 131-A03.100

Опитування кодових адрес

В разі заміни контролера залежно від конфігурації установки деякі кодові адреси мають бути налаштовані заново.

Якщо можливо, перед монтажем слід викликати наступні кодові адреси та записати налаштовані значення у таблиці нижче.

Кодова адреса	Налаштоване значення
82 (тип газу)	
06	
28	
31	
6F	

Вказівки для монтажу (продовження)

 Інструкція з сервісного обслуговування водогрійного котла

Заходи після монтажу

Цю інструкція після виконання монтажу слід додати до інструкції із сервісного обслуговування.

Відкривання Vitodens

 Інструкція з монтажу та сервісного обслуговування Знеструмити прилад.

Демонтаж панелі керування і відкривання контролера

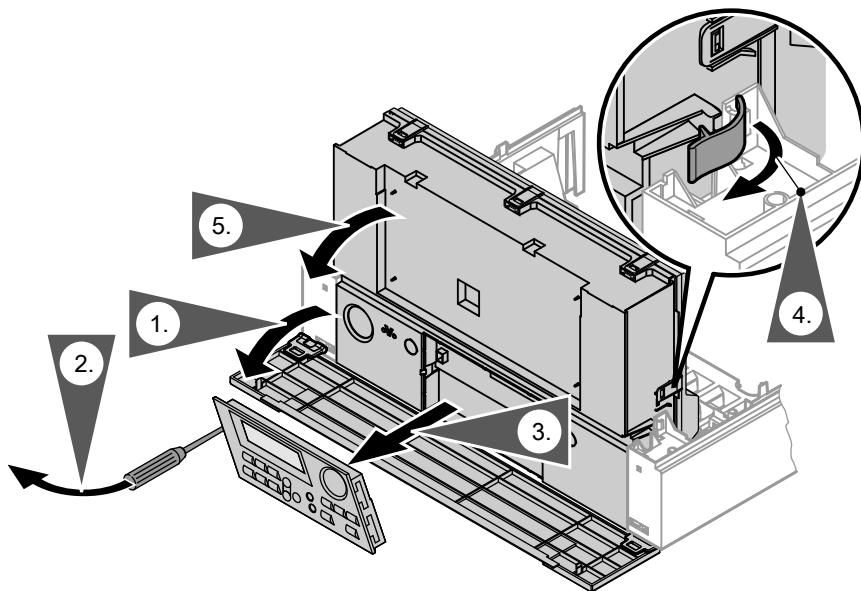

Демонтаж панелі керування і відкриття... (продовження)



Увага

Електростатичний розряд може призвести до пошкодження електронних компонентів.

Перед виконанням робіт слід доторкнутися до заземлених предметів, наприклад, до опалювальних або водопровідних труб, щоб забезпечити відведення електростатичного заряду.

Заміна контролера

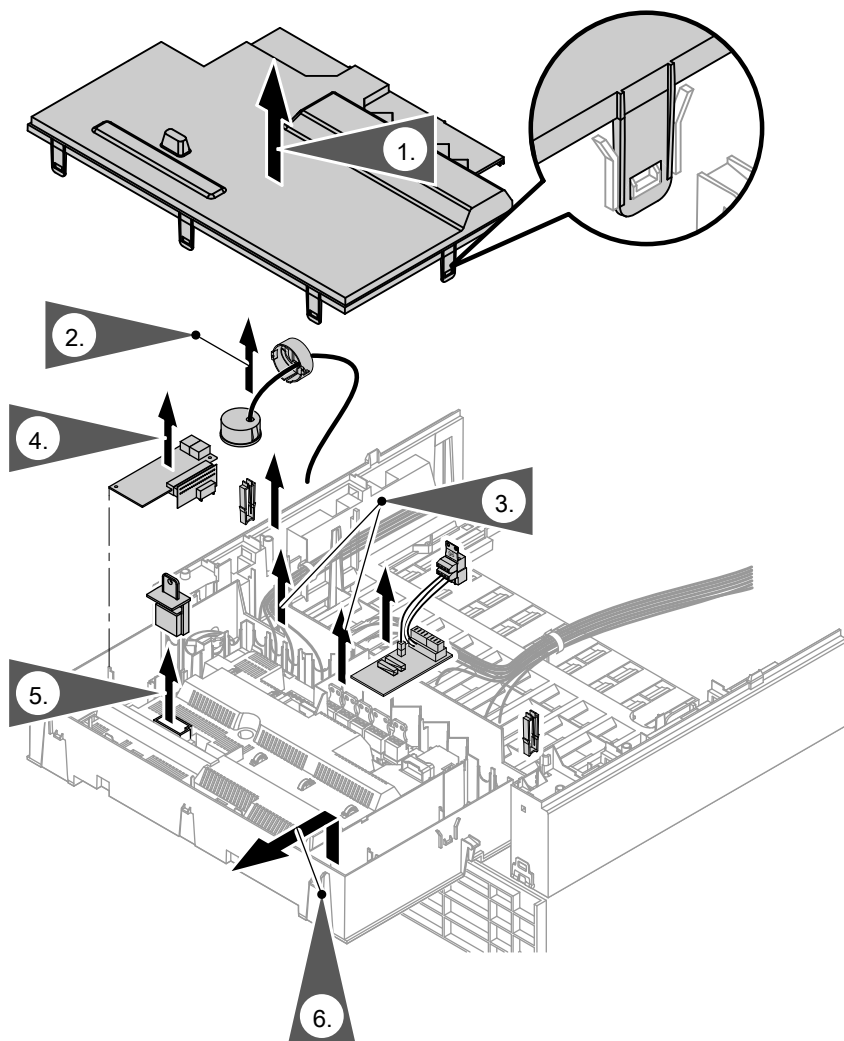

1. Відкрити корпус контролера.

2. Відкрити байонетний затвор і зняти манометр.

3. Від'єднати усі штекери від контролера.





Заміна контролера (продовження)



4. Демонтувати всі наявні модулі розширення (зовнішній модуль розширення Н1 або Н2, телекомунікаційний модуль LON, каскадний модуль) і встановити їх у новий контролер.
5. Витягти кодуючий штекер котла та під'єднати його до нового контролера.
6. Відкрити фіксатор контролера та зняти контролер.
7. Встановити новий контролер у тримач контролера та закріпити фіксаторами.
8. Встановити манометр за зафіксувати його за допомогою байонетного затвора.
9. Під'єднати усі штекери до контролера.
10. Закрити корпус контролера і відкинути контролер вгору.
11. Встановити панель керування на новому контролері.

Налаштування контролера відповідно до опалювальної установки

Скидання кодів до заводського стану

Натиснути такі клавіші:

1.  +  натискати одночасно близько 2 секунд.
2.  „Базові налашт.? Так“ з'являється.
3.  для підтвердження або

4. / для вибору „Базові налашт.? Ні“.

Після цього налаштувати кодові адреси згідно з таблицею на стор. 236.

Вказівка

Тип газу має бути переналаштований тільки для роботи із зрідженим газом. У заводському стані контролер налаштований для роботи на природному газі.

Введення водогрійного котла в експлуатацію

1. Встановити фронтальну панель.

Введення водогрійного котла в експлуатацію (продовження)

- Ввести водогрійний котел в експлуатацію і перевірити його роботу.

Додаткові кодові адреси

У поєднанні з новим контролером можуть бути додатково налаштовані наступні кодові адреси:

Кодування у заводському стані		Можливе переналаштування	
16:50	В разі періодичного калібрування водогрійний котел вмикається за кривою опалення. Якщо точка увімкнення згідно з кривою опалення знаходиться вище 50 °С, водогрійний котел вмикається за температури 50 °С.	16:30 - 16:127	Точка увімкнення калібрування налаштовується у діапазоні 30 °С - 127 °С (обмежено специфічними параметрами котла)
17:42	В разі термінового калібрування водогрійний котел вмикається за кривою опалення. Якщо точка увімкнення згідно з кривою опалення знаходиться вище 42 °С, водогрійний котел вмикається за температури 42 °С.	17:30 - 16:127	Точка увімкнення калібрування налаштовується у діапазоні 30 °С - 127 °С (обмежено специфічними параметрами котла)
51:0	Установка з гідравлічним роздільником: Внутрішній насос завжди вмикається за сигналом запиту теплогенерації	51:1	Установка з гідравлічним роздільником: Внутрішній насос при сигналі запиту теплогенерації вмикається тільки в тому випадку, якщо працює пальник.
		51:2	Установка з буферною ємністю опалювального контуру: Внутрішній насос при сигналі запиту теплогенерації вмикається тільки в тому випадку, якщо працює пальник.

Додаткові коди несправностей

У поєднанні з новим контролером можуть бути додатково відображені наступні коди несправностей:

Код несправності на дисплеї	Поведінка установки	Причина несправності	Заходи
E1	Пальник у стані помилки	Струм іонізації під час калібрування надто високий	Перевірити відстань між іонізаційним електродом і полум'яною голловою (див. інструкцію із сервісного обслуговування). При роботі в режимі з забором повітря для горіння з приміщення установки уникати високого вмісту пилу у повітрі для згорання. Натиснути кнопку розблокування R .
E2	Пальник у стані помилки	Потік теплоносія під час калібрування надто малий. Реле вимкнено.	Забезпечити достатню циркуляцію тепла. Перевірити реле потоку. Усунути можливе утворення накипу і засмічення. Натиснути кнопку розблокування R .
E3	Пальник у стані помилки	Надто малий відбір тепла під час калібрування. Термореле вимкнено.	Забезпечити достатній відбір тепла. Натиснути кнопку розблокування R .

Додаткові коди несправностей (продовження)

Код несправності на дисплеї	Поведінка установки	Причина несправності	Заходи
E7	Пальник у стані помилки	Струм іонізації під час калібрування надто малий	<p>Перевірити іонізаційний електрод (див. інструкцію із сервісного обслуговування):</p> <ul style="list-style-type: none"> ■ Відстань від полум'яної голови ■ Забруднення електрода ■ З'єднувальний кабель і штекерні з'єднання <p>Перевірити систему видалення продуктів згоряння, за необхідністю усунути рециркуляцію відхідних газів.</p> <p>Натиснути кнопку розблокування R.</p>



Додаткові коди несправностей (продовження)

Код несправності на дисплеї	Поведінка установки	Причина несправності	Заходи
EA	Пальник у стані помилки	Струм іонізації під час калібрування поза межами дійсного діапазону (надто високе відхилення у порівнянні з попереднім значенням)	Перевірити систему видалення продуктів згоряння, за необхідністю усунути рециркуляцію відхідних газів. При роботі в режимі з забором повітря для горіння з приміщення установки уникати високого вмісту пилу у повітрі для згоряння. Натиснути кнопку розблокування R . Після багатьох безуспішних спроб розблокування замінити кодуєчий штекер котла і натиснути кнопку розблокування R .
Eb	Пальник у стані помилки	Повторна втрата полум'я під час калібрування	Перевірити відстань між іонізаційним електродом і полум'яною головою (див. інструкцію із сервісного обслуговування). Перевірити відповідність виду газу. Перевірити систему видалення продуктів згоряння, за необхідністю усунути рециркуляцію відхідних газів. Натиснути кнопку розблокування R .



Додаткову інформацію про усунення несправностей див. у інструкції із сервісного обслуговування водогрійного котла.



DE Viessmann Climate Solutions SE
35108 Allendorf
Telefon: 06452 70-0
Telefax: 06452 70-2780
www.viessmann.de

FR Viessmann France S.A.S.
57380 Faulquemont
Tél. 03 87 29 17 00
www.viessmann.fr

BE Viessmann Belgium bv-srl
Hermesstraat 14
B-1930 ZAVENTEM
Tel.: 0800/999 40
E-mail: info@viessmann.be
www.viessmann.be

CH Viessmann (Schweiz) AG
Industriestrasse 124
8957 Spreitenbach
Telefon: 056 418 67 11
Telefax: 056 401 13 19

CZ Viessmann, spol. s r.o.
Plzeňská 189,
252 19 Chrástany
tel.: 257 090 900
fax: 257 950 306
www.viessmann.com

EE Viessmann
Kadaka tee 36
10621 Tallinn
Telefon: +372 6997195
Faks: +372 6997196
www.viessmann.com

FI Viessmann OY
Äyritie 8 A
01510 Vantaa
Fax 010 328 2558
Puh 010 328 2550
www.viessmann.com

HR Viessmann d.o.o. HRVATSKA
Dr. Luje Naletilića 23M
HR-10020 Zagreb
Telefon: 0 03 85-1-65 93-650
Telefax: 0 03 85-1-65 46-793
www.viessmann.com

GB Viessmann Limited
Hortonwood 30, Telford
Shropshire, TF1 7YP, GB
Telephone: +44 1952 675000
Fax: +44 1952 675040
E-mail: info-uk@viessmann.com

AT Viessmann Ges.m.b.H.
A-4641 Steinhaus bei Wels
Telefon: 07242 62381-110
Telefax: 07242 62381-440
www.viessmann.at

BG Висман ЕООД
Бизнес център Вертиго
1404 София, бул. България 109
Телефон: 02 854 90 40
www.viessmann.bg

CN 技术服务热线 : 400 650 8850
登陆 www.viessmann.cn 联系当地服务合作伙伴
邮箱 : CN_Info_TS@viessmann.com

DK Viessmann A/S
2640 Hedehusene
Telefon: 46 55 95 10
Telefax: 46 59 03 22
www.viessmann.dk

ES Viessmann, S.L.
Sociedad Unipersonal
C/ Sierra Nevada, 13
Área Empresarial Andalucía
28320 Pinto (Madrid)
Teléfono: 902 399 299
Fax: 916497399
www.viessmann.es

GR Viessmann Climate Solutions SE
35108 Allendorf / Germany
Τηλέφωνο: +49 6452 70-0
Φαξ: +49 6452 70-2780
www.viessmann.de

HU Viessmann Fűtéstechnika Kft.
2045 Törökbálint
Süssen u. 3.
Telefon: 06-23 / 334-334
Telefax: 06-23 / 334-339
www.viessmann.hu

- IT** Viessmann S.r.l.u.
Via Brennero 56
37026 Balconi di Pescantina (VR)
Tel. 045 6768999
Fax 045 6700412
www.viessmann.com
- LV** Viessmann SIA
Āraišu iela 37
Rīga, LV-1039
Tāl: (+371)6 754 52 92
Fakss: (+371)6 780 11 92
E-pasts: info@viessmann.lv
Mājas lapas adrese: www.viessmann.com
- NO** Viessmann Climate Solutions SE
35108 Allendorf
Telefon: 06452 70-0
Telefaks: 06452 70-2780
www.viessmann.de
- PT** Viessmann, S.L.
Sociedade de responsabilidade limitada
C/ Sierra Nevada, 13
Área Empresarial Andalucía
28320 Pinto (Madrid)
Telefone: +34 916497400
Fax: +34 916497399
www.viessmann.pt
- RS** Viessmann d.o.o. Beograd
Pivljanina Baja 1
11000 Beograd
Telefon: +381 11 30 97 887
www.viessmann.com
- SE** Viessmann Värmeteknik AB
Skalholtsgatan 9
164 26 Kista
Telefon: 08-47 48 800
www.viessmann.com
- SK** Viessmann, s.r.o.
Ivanská cesta 30
821 04 Bratislava
Telefón: (02) 32 23 01 00
Telefax: (02) 32 23 01 23
www.viessmann.com
- LT** Viessmann UAB
Geležino Vilko 6B
LT-03150 Vilnius
Tel.: +3705-2 36 43 33
Faks.: +3705 -2 36 43 40
El. paštas: info@viessmann.lt
www.viessmann.com
- NL** Viessmann Nederland B.V.
Postbus 322
2900 AH Capelle a/d IJssel
Tel. : 010-458 44 44
Fax : 010-458 70 72
e-mail : info-nl@viessmann.com
www.viessmann.com
- PL** Viessmann Sp. z o.o.
ul. Gen. Ziętka 126
41 - 400 Mysłowice
tel.: (801) 0801 24
(32) 22 20 330
mail: serwis@viessmann.pl
www.viessmann.pl
- RO** Viessmann S.R.L.
RO-507075 Ghimbav
Braşov
E-mail: info-ro@viessmann.com
www.viessmann.ro
- RU** Виссманн Клаймат Солюшинс СЕ
35108 Аллендорф/Германия
www.viessmann.com
- SI** Viessmann d.o.o.
Cesta XIV. divizije 116a
2000 Maribor
telefon: 02 / 480 55 50
telefaks: 02 / 480 55 60
www.viessmann.com
- TR** Viessmann Isı Teknikleri Ticaret A.Ş.
Şerifali Mahallesi Söyleşi Sokak No:39
34775 Ümraniye - İstanbul
Telefon: (0-216) 528 46 00
Faks: (0-216) 528 46 50
www.viessmann.com.tr

UA ТОВ "ВІССМАНН"
вул. Болсуновська 13-15
м. Київ,
01014 Україна
тел. +380 44 3639841
факс +380 44 3639843
www.viessmann.ua

